



Serviceplan

Volkswagen

Deutschland

Serviceplan:
Volkswagen
Stand: 05.03.2015
Deutsch: 05.2015
Artikel-Nr.: 161.5D3.PKW.01
Teile-Nr.: 3G0012701SC



3G0012701SC

4.09/2015

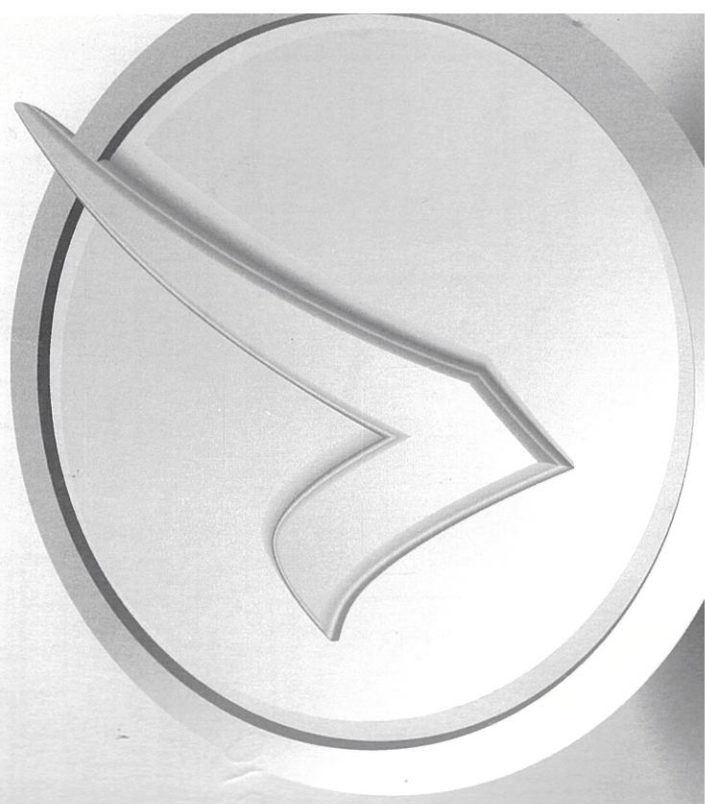

Fahrzeugdatenträger

1	WVWZZAUZGP597753	CXXB	
2	BA533Z		
3	BA533Z VARIANT 1,6 CLBM 81 KW		
4	RER LC9A TW fTDI D7F CXXB		
	X0A B0A C3N G1C HH7 J2D DK5 Q4H		
	V1P 1AT 1G8 2PH 1NL 5RQ 5SL TJ1		
	— 3S2 3U2 Q16 I8E 8GV 8ZH		
	1KE 1ZE — G07 7MM		
	OY1 4UP 4X3 4R4 4I2 N5L 5MB		
	8RM 2JB E0A OAE OBA		
	UC7 L28 OYF		

Abb. 1 1: Fahrzeug-identifizierungsnummer; 2: Fahrzeugtyp, Motorleistung, Getriebe; 3: Motorkennbuchstabe, Getriebekennbuchstabe, Lacknummer, Innenausstattung; 4: Mehr-Ausstattungen, PR-Nummern.

Übergabe-Inspektion wurde durchgeführt am: **17. März 2016**

Datum der Auslieferung/Erstzulassung: **01.04.16**



Volkswagen Zentrum
Karlsruhe GmbH
Bet., Nr. 136 456 16
Am Durlacher Tor
76131 Karlsruhe
Tel. 0721-3840-0



Volkswagen Zentrum
Karlsruhe GmbH
Bet., Nr. 136 456 16
Am Durlacher Tor
76131 Karlsruhe
Tel. 0721-3840-0

Stempel des Volkswagen Partners

a) Je nachdem, was zuerst eintritt.

Der Volkswagen Service

Für welche Fahrzeuge gilt dieser Serviceplan

Dieser Serviceplan ist für folgende Fahrzeuge gültig:

- CC
- Golf Variant
- Eos
- Jetta
- Golf
- Passat
- Golf Cabriolet
- Passat GTE
- Golf GTD
- Passat Variant
- Golf GTE
- Passat Variant GTE
- Golf GTI
- Polo
- Golf Sportsvan
- Scirocco
- Sharan
- The Beetle
- The Beetle Cabriolet
- Tiguan
- Touareg
- Touran
- up!

Die Bedeutung des Serviceplans

Durch die im Umschlag eingeklebten Fahrzeugdaten Abb. 1 ist sichergestellt, dass Sie jederzeit die richtigen Volkswagen Original Teile® in Ihr Fahrzeug einbauen lassen können. Außerdem ist dadurch festgelegt, welche Service-Art für Ihr Fahrzeug in Frage kommt.

- Im Serviceplan wird die **Erstzulassung oder das Auslieferungsdatum, die Übergabe-Inspektion**, und damit der Beginn der Gewährleistung für Ihr Fahrzeug bestätigt.

- Der Serviceplan sagt Ihnen, wann welcher Service durchgeführt werden muss. Da die durchzuführenden Serviceumfänge von Fahrzeug zu Fahrzeug variieren, können die fahrzeugindividuellen Tätigkeiten beim Fachbetrieb erfragt werden.

- Ihr Fachbetrieb dokumentiert im Serviceplan alle service-relevanten Arbeiten.

Damit Sie den Serviceplan immer zur Hand haben, wenn Sie ihn brauchen, sollte er im Bordbuch aufbewahrt werden.

Bitte denken Sie auch daran, den Serviceplan beim Verkauf des Fahrzeugs dem nächsten Besitzer mitzugeben.

! WARNUNG

Unzureichender oder kein Service und das Missachten der Service-Intervalle kann zum Liegenbleiben im Straßenverkehr, zu Unfällen sowie schweren Verletzungen führen.

- Service-Arbeiten beim Fachbetrieb durchführen lassen.
- Betriebsanleitung beachten.

! HINWEIS

Volkswagen ist nicht verantwortlich für Schäden am Fahrzeug, die aufgrund von minderwertigem Kraftstoff, falscher Ölart, unzureichendem Service oder mangelnder Teileverfügbarkeit entstehen.

 Regelmäßige Service-Arbeiten am Fahrzeug dienen nicht nur der Werterhaltung des Fahrzeugs, sondern tragen auch zur Betriebs- und Verkehrssicherheit bei. Lassen Sie deshalb Service-Arbeiten gemäß den Vorgaben der Wartungstabellen durchführen. Ihr Fachbetrieb berät Sie gern.



Service-Nachweis 1

Ja / Nein. Durchgeführt wurde:	Ja / Nein. Zusatzarbeiten – Wechsel von:
<input checked="" type="checkbox"/> Ölwechsel-Service	<input checked="" type="checkbox"/> AdBlue®
<input checked="" type="checkbox"/> <u>X-Ü</u> Inspektion	<input type="checkbox"/> Bremsflüssigkeit
<input checked="" type="checkbox"/> mit Motorölwechsel	<input type="checkbox"/> Dieselmotorkraftstofffilter
<input checked="" type="checkbox"/> mit erweitertem Inspektionsumfang	<input type="checkbox"/> Getriebeöl: DSG®, ATF
<input checked="" type="checkbox"/> LongLife Motoröl verwendet	<input type="checkbox"/> Haldekkupplung: Öl
<input checked="" type="checkbox"/> Korrosions- und Dichtheitsprüfung der Erdgasanlage	<input type="checkbox"/> Keilrippenriemen
<input checked="" type="checkbox"/> Prüfung der Scheinwerfer-Einstellung	<input type="checkbox"/> Luftfiltereinsatz
<input checked="" type="checkbox"/> Reparaturempfehlung	<input type="checkbox"/> Reifenfüllflasche (Dichtmittel)
Kundewunsch	<input type="checkbox"/> Staub- und Pollenfiltereinsatz
<input checked="" type="checkbox"/> (auch auf dem Auftrag vermerken)	<input checked="" type="checkbox"/> Zahnriemen
Service durchgeführt am: <u>23.09.16</u>	<input checked="" type="checkbox"/> Zündkerzen
bei km-Stand: <u>25803</u> ✓	<input type="checkbox"/>
Rechnungsnummer:	<input type="checkbox"/>
Service durchgeführt von: Hotz Automobile Gardelagen GmbH Volkswagen Partner	Hotz Automobile Gardelagen GmbH LongLife Mobilitätsgarantie Volkswagen Partner
An der breiten Gehre 5 39638 Gardelegen Telefon (0 39 07) 72 22 00 Telefax (0 39 07) 72 22 33 Betriebsnummer 15077429 Stempel des Fachbetriebs	An der breiten Gehre 5 39638 Gardelegen Telefon (0 39 07) 72 22 00 Telefax (0 39 07) 72 22 33 Betriebsnummer 15077429 Stempel des Volkswagen Partners
Ihre nächsten Service-Termine	Zusatzarbeiten
<input checked="" type="checkbox"/> nach Service-Intervall-Anzeige	<u>Brackflüssigkeit</u>
oder	am (Datum): <u>23.09.2016</u>
am (Datum):	oder
oder	bei (km-Stand): <u>60.000</u>
bei (km-Stand): <u>60.000</u>	bei (km-Stand): <u>60.000</u>

Dokumentation der Karosserieprüfung



Abb. 3 Prinzipdarstellung. Gilt für alle Fahrzeuge und Karosserieformen.

Ihr Fachbetrieb markiert in Abb. 3 beschädigte Teile durch folgende Symbole:

- x Kratzer
- o Beule/Delle
- Korrosion
- △ Steinschlag

Mängel festgestellt?	Ja: <input type="checkbox"/>	Nein: <input type="checkbox"/>
Beschreibung der Mängel:		
	Stempel des Fachbetriebs	

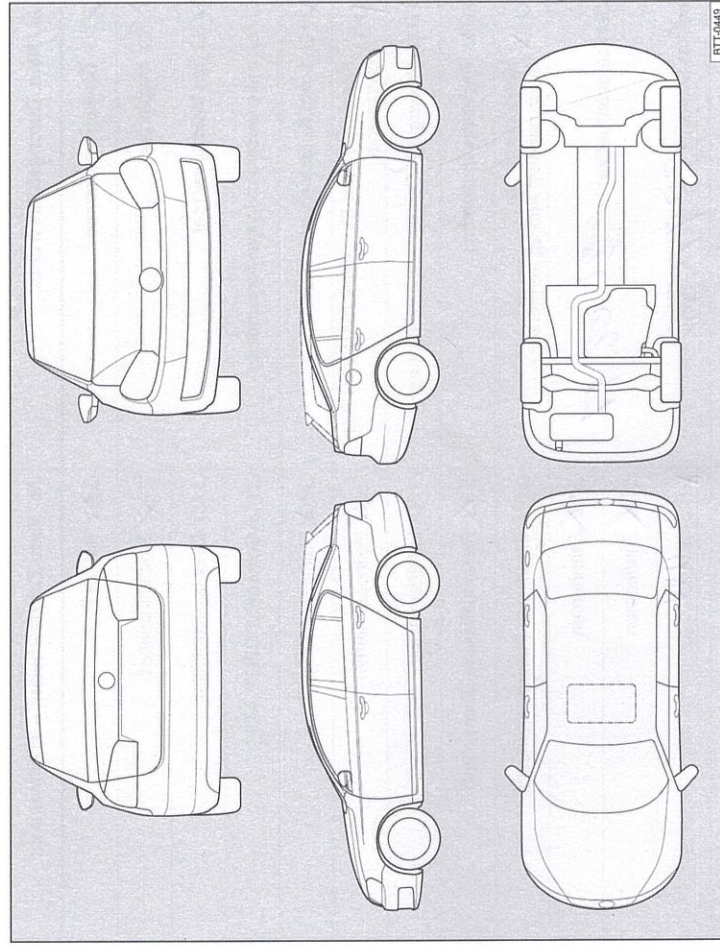
9G0012701SC

Service-Nachweis 2

Ja / Nein. Durchgeführt wurde:	Ja / Nein. Zusatzarbeiten – Wechsel von:
<input checked="" type="checkbox"/> Ölwechsel-Service	<input checked="" type="checkbox"/> AdBlue®
<input checked="" type="checkbox"/> Inspektion	<input checked="" type="checkbox"/> Bremsflüssigkeit
<input checked="" type="checkbox"/> mit Motorölwechsel	<input type="checkbox"/> Dieselmotorschwefel
<input type="checkbox"/> mit erweitertem Inspektionsumfang	<input type="checkbox"/> Getriebeöl: DSG®, ATF
<input checked="" type="checkbox"/> LongLife Motoröl verwendet	<input checked="" type="checkbox"/> Haldekkupplung: Öl
<input checked="" type="checkbox"/> Korrosions- und Dichtheitsprüfung der Erdgasanlage	<input checked="" type="checkbox"/> Keilrippenriemen
<input checked="" type="checkbox"/> Prüfung der Scheinwerfer-Einstellung	<input type="checkbox"/> Luftfiltereinsatz
<input type="checkbox"/> Reparaturempfehlung	<input checked="" type="checkbox"/> Reifenfüllflasche (Dichtmittel)
<input type="checkbox"/> Kundenwunsch (auch auf dem Auftrag vermerken)	<input type="checkbox"/> Staub- und Pollenfiltereinsatz
Service durchgeführt am: 30.08.17	<input checked="" type="checkbox"/> Zahnriemen
bei km-Stand: 53975 km	<input checked="" type="checkbox"/> Zündkerzen
Rechnungsnummer: WSA1158594	<input checked="" type="checkbox"/> <input type="checkbox"/>
Service durchgeführt von: Hotz Automobile Gardelegen GmbH Volkswagen Partner	LongLife Mobilitätsgarantie: Hotz Automobile Gardelegen GmbH Volkswagen Partner
An der breiten Gehre 5 39638 Gardelegen Telefon (0 39 07) 72 22 0 Stempel des Fachbetriebs 01 10	An der breiten Gehre 5 39638 Gardelegen Telefon (0 39 07) 72 22 0 Stempel des Fachbetriebs 01 10
Ihre nächsten Service-Termine	Betriebsnummer 77429
Service-Ereignis	Zusatzarbeiten
<input checked="" type="checkbox"/> nach Service-Intervall-Anzeige oder	Bremsflüssigkeit
am (Datum):	am (Datum): 04.12.2019
oder	oder
bei (km-Stand): 53975 km	bei (km-Stand): 70000

3G0012701SC

Dokumentation der Karosserieprüfung



Abb. 4 Prinzipdarstellung. Gilt für alle Fahrzeuge und Karosserieformen.

Ihr Fachbetrieb markiert in Abb. 4 beschädigte Teile durch folgende Symbole:

- Kratzer
- Beule/Delle
- Korrosion
- Steinschlag

Mängel festgestellt?	Ja: <input type="checkbox"/>	Nein: <input type="checkbox"/>
Beschreibung der Mängel:		
Stempel des Fachbetriebs		

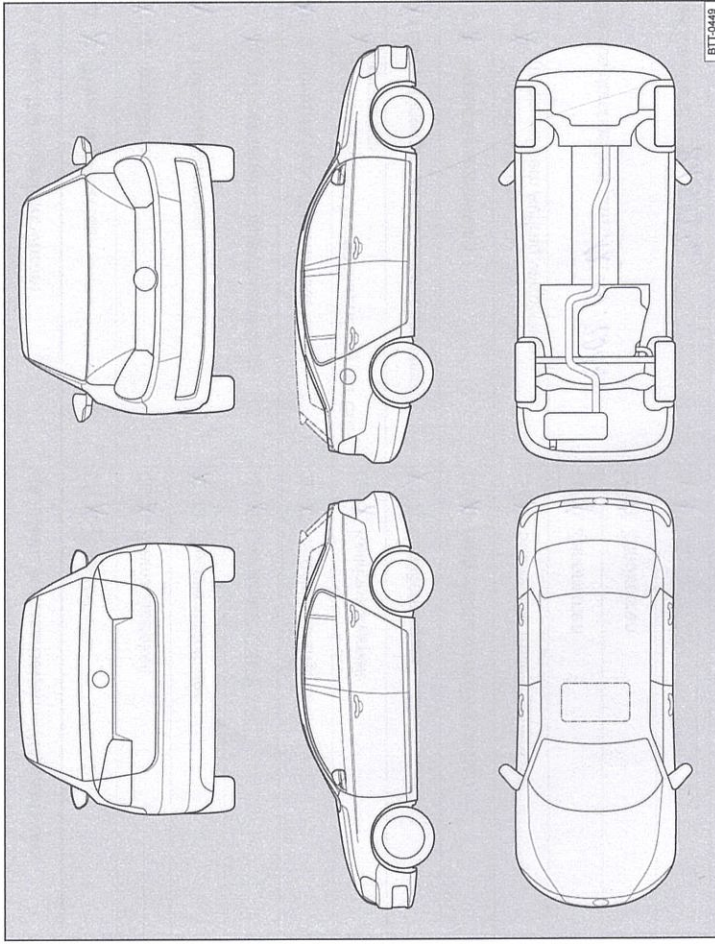
Service-Nachweis 3

Ja / Nein. Durchgeführt wurde:	Ja / Nein. Zusatzarbeiten – Wechsel von:
<input checked="" type="checkbox"/> Ölwechsel-Service	<input type="checkbox"/> AdBlue®
<input checked="" type="checkbox"/> Inspektion	<input type="checkbox"/> Bremsflüssigkeit
<input checked="" type="checkbox"/> mit Motorölwechsel	<input checked="" type="checkbox"/> Dieselmotorschwächler
<input type="checkbox"/> mit erweitertem Inspektionsumfang	<input type="checkbox"/> Getriebeöl: DSG®, ATF
<input checked="" type="checkbox"/> LongLife Motoröl verwendet	<input type="checkbox"/> Haldekupplung: Öl
<input type="checkbox"/> Korrosions- und Dichtheitsprüfung der Erdgasanlage	<input type="checkbox"/> Keilrippenriemen
<input checked="" type="checkbox"/> Prüfung der Scheinwerfer-Einstellung	<input checked="" type="checkbox"/> Luftfiltereinsatz
<input type="checkbox"/> Reparaturempfehlung	<input type="checkbox"/> Reifenfüllflasche (Dichtmittel)
<input type="checkbox"/> Kundenwunsch (auch auf dem Auftrag vermerken)	<input type="checkbox"/> Staub- und Pollenfiltereinsatz
Service durchgeführt am: 12.10.2017	<input type="checkbox"/> Zahnriemen
bei km-Stand: 81503 km	<input type="checkbox"/> Zündkerzen
Rechnungsnummer: WSFK 163 418	<input type="checkbox"/>
Service-Ereignis	<input type="checkbox"/>
Holz Automobile Gardelegen GmbH Volkswagen Partner An der breiten Gehre 5 39638 Gardelegen Telefon (0 39 07) 72 22 0 Telefax (0 39 07) 71 01 10 Betriebsnummer 77429 Stempel des Fachbetriebs	Holz Automobile Gardelegen GmbH Volkswagen Partner An der breiten Gehre 5 39638 Gardelegen Telefon (0 39 07) 72 22 0 Telefax (0 39 07) 71 01 10 Betriebsnummer 77429 Stempel des Fachbetriebs
Ihre nächsten Service-Termine	Zusatzarbeiten
nach Service-Intervall-Anzeige oder am (Datum): 10/10/18 oder bei (km-Stand): 111.503 km	PF. ers. Insp. am (Datum): oder bei (km-Stand): 110000 km

Dokumentation der Karosserieprüfung



Abb. 5 Prinzipdarstellung. Gilt für alle Fahrzeuge und Karosserieformen.

Ihr Fachbetrieb markiert in Abb. 5 beschädigte Teile durch folgende Symbole:

- Kratzer
- Beule/Delle
- Korrosion
- Steinschlag

Mängel festgestellt?	Ja: <input type="checkbox"/>	Nein: <input checked="" type="checkbox"/>
Beschreibung der Mängel:		
Holz Automobile Gardelegen GmbH Volkswagen Partner		
An der breiten Gehre 5 39638 Gardelegen Telefon (0 39 07) 72 22 0 Telefax (0 39 07) 71 01 10 Betriebsnummer 77429		
Stempel des Fachbetriebs		

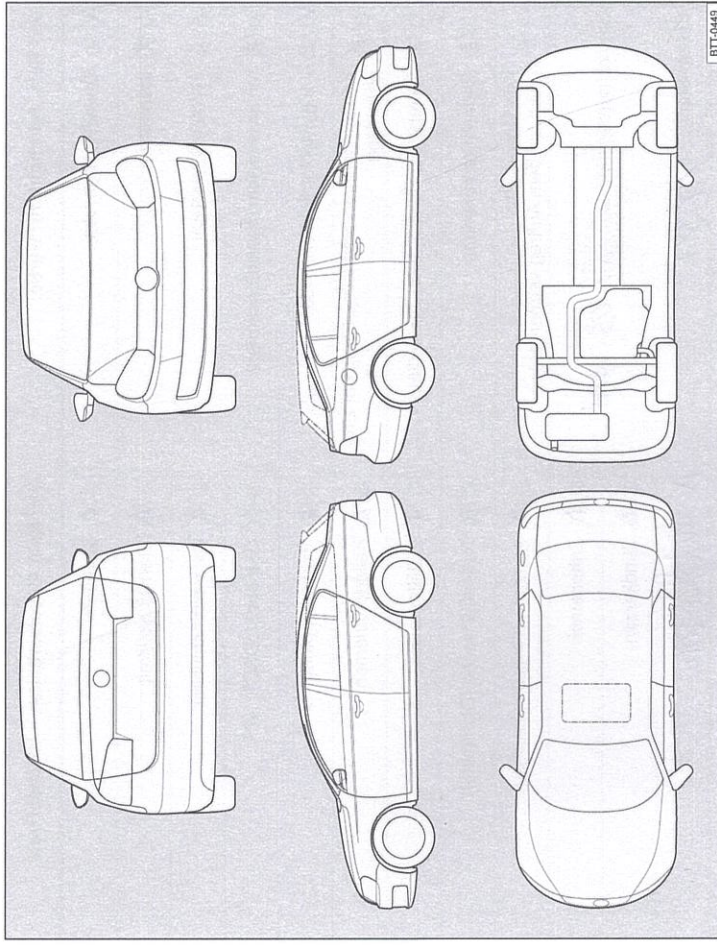
3G0012701SC

Service-Nachweis 4

Ja / Nein. Durchgeführt wurde:	Ja / Nein. Zusatzarbeiten – Wechsel von:
<input checked="" type="checkbox"/> Ölwechsel-Service	<input checked="" type="checkbox"/> AdBlue®
<input checked="" type="checkbox"/> Inspektion	<input checked="" type="checkbox"/> Bremsflüssigkeit
<input checked="" type="checkbox"/> mit Motorölwechsel	<input checked="" type="checkbox"/> Dieselmotorschwefel
<input checked="" type="checkbox"/> mit erweitertem Inspektionsumfang	<input checked="" type="checkbox"/> Getriebeöl: DSG®, ATF
<input checked="" type="checkbox"/> LongLife Motoröl verwendet	<input checked="" type="checkbox"/> Haldekkupplung: Öl
<input checked="" type="checkbox"/> Korrosions- und Dichtheitsprüfung der Erdgasanlage	<input checked="" type="checkbox"/> Keilrippenriemen
<input checked="" type="checkbox"/> Prüfung der Scheinwerfer-Einstellung	<input checked="" type="checkbox"/> Luftfiltereinsatz
<input checked="" type="checkbox"/> Reparaturempfehlung	<input checked="" type="checkbox"/> Reifenfüllflasche (Dichtmittel)
<input checked="" type="checkbox"/> Kundenwunsch (auch auf dem Auftrag vermerken)	<input checked="" type="checkbox"/> Staub- und Pollenfiltereinsatz
Service durchgeführt am: 26.03.2018	<input checked="" type="checkbox"/> Zahnriemen
bei km-Stand: 106.987	<input checked="" type="checkbox"/> Zündkerzen
Rechnungsnummer: WAN 167655	<input type="checkbox"/> <i>Wiederholen</i>
Service durchgeführt von: Hotz Automobile GmbH Volkswagen Partner An der breiten Gehre 5 39638 Gardelegen Telefon (0 39 07) 72 10 10 Telefax (0 39 07) 71 01 10 Stempel des Fachbetriebs: <i>Hotz Automobile GmbH</i>	<input type="checkbox"/> LongLife Mobilitätsgarantie:
Stempel des Fachbetriebs:	Stempel des Volkswagen Partners

Ihre nächsten Service-Termine	Zusatzarbeiten
<input checked="" type="checkbox"/> nach Service-Intervall-Anzeige
oder	am (Datum): 03.04.2018
am (Datum): 03.04.2018	oder
oder	bei (km-Stand): 136.987
bei (km-Stand): 136.987

Dokumentation der Karosserieprüfung



Abb. 6 Prinzipdarstellung. Gilt für alle Fahrzeuge und Karosserieformen.

Ihr Fachbetrieb markiert in Abb. 6 beschädigte Teile durch folgende Symbole:

- Kratzer
- Beule/Delle
- Korrosion
- Steinschlag

Mängel festgestellt?	Ja: <input type="checkbox"/>	Nein: <input checked="" type="checkbox"/>
Beschreibung der Mängel:		
Stempel des Fachbetriebs		

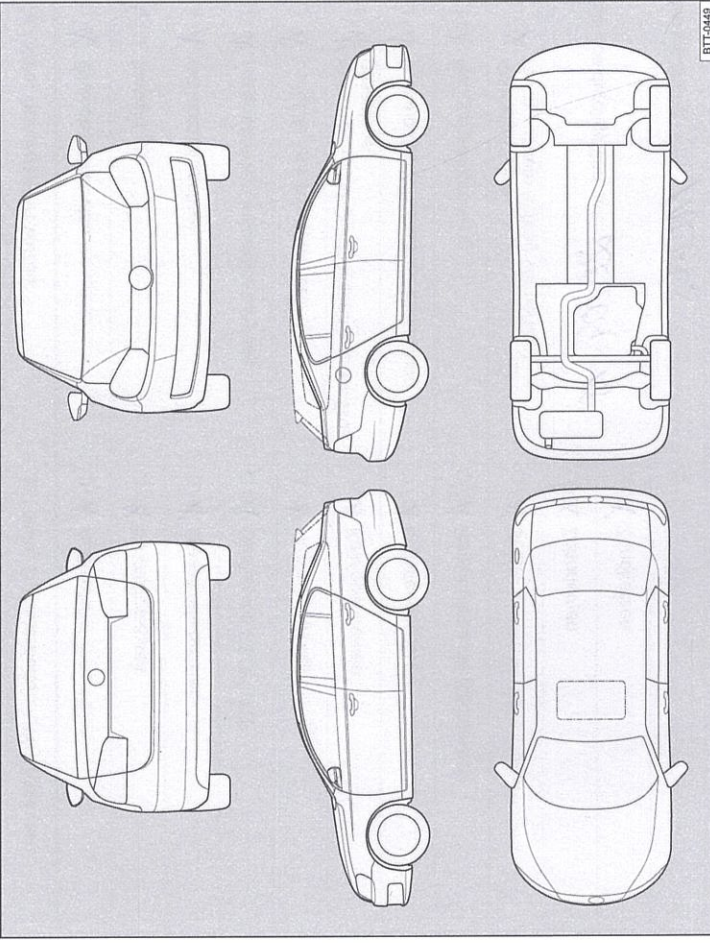
3G0012701SC

Service-Nachweis 5

Ja / Nein. Durchgeführt wurde:	Ja / Nein. Zusatzarbeiten – Wechsel von:
<input checked="" type="checkbox"/> Ölwechsel-Service	<input checked="" type="checkbox"/> AdBlue®
<input checked="" type="checkbox"/> Inspektion	<input checked="" type="checkbox"/> Bremsflüssigkeit
<input checked="" type="checkbox"/> mit Motorölwechsel	<input checked="" type="checkbox"/> Dieselmotorststofffilter
<input checked="" type="checkbox"/> mit erweitertem Inspektionsumfang	<input checked="" type="checkbox"/> Getriebeöl: DSG®, ATF
<input checked="" type="checkbox"/> LongLife Motoröl verwendet	<input checked="" type="checkbox"/> Haldekkupplung: Öl
<input checked="" type="checkbox"/> Korrosions- und Dichtheitsprüfung der Erdgasanlage	<input checked="" type="checkbox"/> Keilrippenriemen
<input checked="" type="checkbox"/> Prüfung der Scheinwerfer-Einstellung	<input checked="" type="checkbox"/> Luftfiltereinsatz
<input checked="" type="checkbox"/> Reparaturempfehlung	<input checked="" type="checkbox"/> Reifenfüllflasche (Dichtmittel)
<input checked="" type="checkbox"/> Kundenwunsch (auch auf dem Auftrag vermerken)	<input checked="" type="checkbox"/> Staub- und Pollenfiltereinsatz
Service durchgeführt am: 25.09.18	<input checked="" type="checkbox"/> Zahnriemen
bei km-Stand: 12643	<input checked="" type="checkbox"/> Zündkerzen
	<input type="checkbox"/> / / / /
Rechnungsnummer: 15549168473	<input type="checkbox"/> / /
Service durchgeführt von: <i>[Signature]</i> Volkswagen Partner	Lothar Antkowiak Volkswagen Partner
An der breiten Gehre 5 39638 Gardelegen Telefon (0 39 07) 71 22 22 Telefax (0 39 07) 71 01 10 Betriebsnummer 77429 Stempel des Fachbetriebs	An der breiten Gehre 5 39638 Gardelegen Telefon (0 39 07) 71 22 22 Telefax (0 39 07) 71 01 10 Betriebsnummer 77429 Stempel des Volkswagen Partners

3G00127015C

Dokumentation der Karosserieprüfung



Abb. 7 Prinzipdarstellung. Gilt für alle Fahrzeuge und Karosseriefonnen.
Ihr Fachbetrieb markiert in Abb. 7 beschädigte Teile durch folgende Symbole:
x Kratzer o Beule/Delle □ Korrosion Δ Steinschlag

Mängel festgestellt?	Ja: <input type="checkbox"/>	Nein: <input checked="" type="checkbox"/>
Beschreibung der Mängel:		
Stempel des Fachbetriebs		

Service-Nachweis 6

Ja / Nein. Durchgeführt wurde:	Ja / Nein. Zusatzarbeiten – Wechsel von:
<input checked="" type="checkbox"/> Ölwechsel-Service	<input checked="" type="checkbox"/> AdBlue®
<input checked="" type="checkbox"/> Inspektion	<input checked="" type="checkbox"/> Bremsflüssigkeit
<input checked="" type="checkbox"/> mit Motorölwechsel	<input checked="" type="checkbox"/> Dieselmotorschwefel
<input checked="" type="checkbox"/> mit erweitertem Inspektionsumfang	<input checked="" type="checkbox"/> Getriebeöl: DSG®, ATF
<input checked="" type="checkbox"/> LongLife Motoröl verwendet	<input checked="" type="checkbox"/> Halbdexkuppelung: Öl
<input checked="" type="checkbox"/> Korrosions- und Dichtheitsprüfung der Erdgasanlage	<input checked="" type="checkbox"/> Keilrippenreifen
<input checked="" type="checkbox"/> Prüfung der Scheinwerfer-Einstellung	<input checked="" type="checkbox"/> Luftfiltereinsatz
<input checked="" type="checkbox"/> Reparaturempfehlung	<input checked="" type="checkbox"/> Reifenfüllflasche (Dichtmittel)
<input checked="" type="checkbox"/> Kundenwunsch (auch auf dem Auftrag vermerken)	<input checked="" type="checkbox"/> Staub- und Pollenfiltereinsatz
Service durchgeführt am: 12.05.2018	<input checked="" type="checkbox"/> Zahnriemen
bei km-Stand: 136 038 km	<input checked="" type="checkbox"/> Zündkerzen
Rechnungsnummer: WSTW 171 789	<input checked="" type="checkbox"/> <input checked="" type="checkbox"/>
Service-Ereignis: Hotz Automobile Gardelegen GmbH Volkswagen Partner	LongLife Mobilitätsgarantie: Hotz Automobile Gardelegen GmbH Volkswagen Partner
An der breiten Gehre 5 39638 Gardelegen Telefon (0 39 07) 72 22 0 Telefax (0 39 07) 71 01 10 Betriebsnummer 77429 Stempel des Fachbetriebs	An der breiten Gehre 5 39638 Gardelegen Telefon (0 39 07) 72 22 0 Telefax (0 39 07) 71 01 10 Stempel des Volkswagen Partners Betriebsnummer 77429
Ihre nächsten Service-Termine	Zusatzarbeiten
<input checked="" type="checkbox"/> nach Service-Intervall-Anzeige oder am (Datum): 03 / 2019	BF KF am (Datum): 04 / 2019 oder bei (km-Stand): 171 000 km
oder bei (km-Stand): 166 038 km	

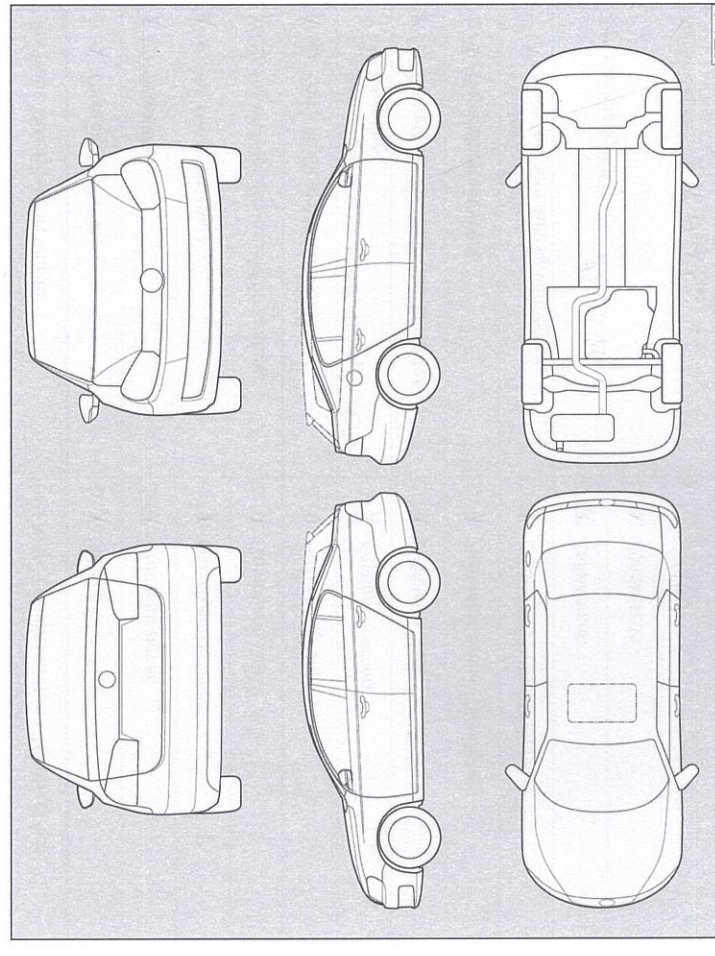
Dokumentation der Karosserieprüfung



Abb. 8 Prinzipdarstellung. Gilt für alle Fahrzeuge und Karosserieformen.

Ihr Fachbetrieb markiert in Abb. 8 beschädigte Teile durch folgende Symbole:

- Kratzer
- Beule/Delle
- Korrosion
- Steinschlag

Mängel festgestellt?	Ja: <input type="checkbox"/>	Nein: <input checked="" type="checkbox"/>
Beschreibung der Mängel:		
Hotz Automobile Gardelegen GmbH Volkswagen Partner		
An der breiten Gehre 5 39638 Gardelegen		
Telefon (0 39 07) 72 22 0		
Telefax (0 39 07) 71 01 10		
Betriebsnummer 77429		
Stempel des Fachbetriebs		

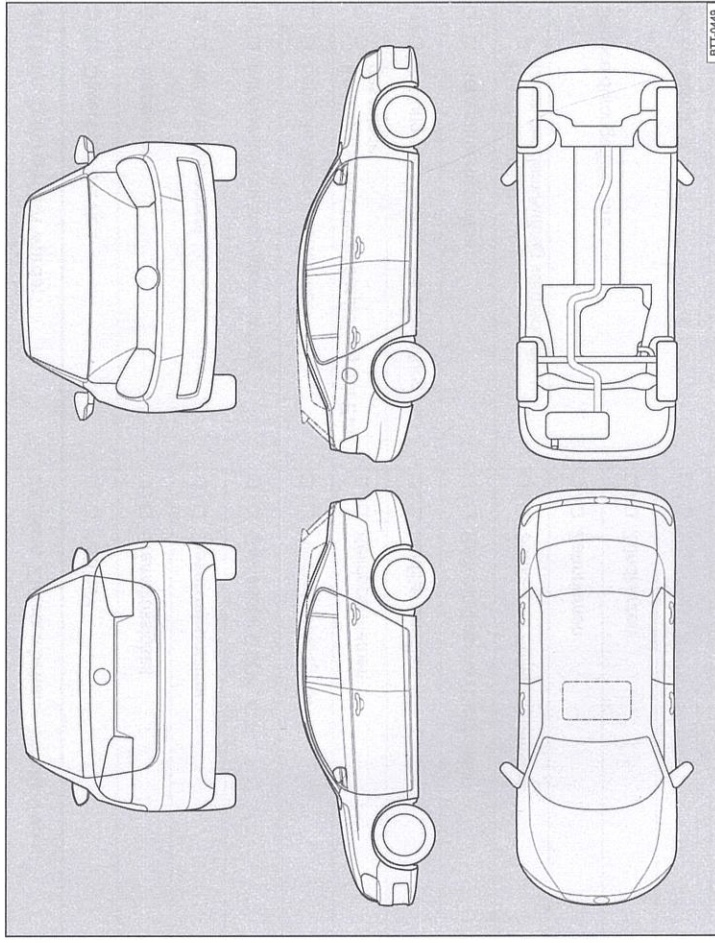
3G0012701SC