



Nutzfahrzeuge

Serviceplan

Nutzfahrzeuge

**Informationen
rund um die Uhr.**

0800 - VOLKSWAGEN
0800 - 8655792436

Sie haben eine Frage? Sie möchten Informationen?
Aufbau Ihres Deutschlagers? Wählen Sie bitte 0 - 0800 - 8655792436
oder +49 - 1802 - 8655792436.
*Es können Kosten entstehen.

 **Nutzfahrzeuge**

**Volkswagen Service®
Hilfe rund um die Uhr.**

0800 - VW SERVICE
0800 - 897378423

Bitte? Unklarheit? Langsame Reaktionszeit? Wir kommen wie gefordert.
Aufbau Ihres Deutschlagers? Wählen Sie bitte 0 - 0800 - 897378423
oder +49 - 1806 - 333333.
*Es können Kosten entstehen.

 **Nutzfahrzeuge**

Serviceplan:
Nutzfahrzeuge
Stand: 11.08.2014
Deutsch: 11.2014
Artikel-Nr.: 152.5D3.NFZ.01



1525D3NFZ01

Fahrzeugdatenträger

| | | | | |
|---|-----------------------------|--------|-------------|--|
| 1 | WV1ZZZ2K z FX123517 | | | |
| 2 | Caddy KA | BE15 | | |
| 3 | 75 KW | CRDSG5 | | |
| | CAYD | | MLV | |
| | LB9A 0000 0000 | | RF | |
| 4 | X10 BOA C4B G0C H0C J2D D27 | | | |
| | - 1G2 2PP 1NE 5RQ 5SL TFS | | | |
| | 356 3U0 Q16 | | BVA 8GV | |
| | 0E1 4UF 4X0 4R4 4I2 N1C 5TC | | 1BH 7MJ 0JB | |
| | BRD 2JB EOA 2V1 | | L15 OYA 2G2 | |

Abb. 1: 1: Fahrzeug-Identifizierungsnummer; 2: Fahrzeugtyp, Motorleistung, Getriebe; 3: Motorkennbuchstabe, Getriebekennbuchstabe, Lacknummer, Innenausstattung; 4: Mehr-Ausstattungen, PR-Nummern.

Übergabe-Inspektion wurde durchgeführt am:



146 / 22659
Autohaus Berolina
Tempelhof
Kundendienst

23. APR. 2015



146 / 22659
Autohaus Berolina
Tempelhof
Kundendienst

05.2015

a) Datum der Auslieferung/Erstzulassung:

Beispiel des Volkswagen Leasing Partners

VOLKSWAGEN LEASING GMBH

Kunde mit Sondervereinbarung!
Bitte unbedingt Leistungsumfang in Service Online anfragen!

Der Volkswagen Service

Die Bedeutung des Serviceplans

Durch die im Umschlag eingeklebten Fahrzeugdaten Abb. 1 ist sichergestellt, dass Sie jederzeit die richtigen Volkswagen Nutzfahrzeug Original Teile® in Ihr Fahrzeug einbauen lassen können. Außerdem ist dadurch festgelegt, welche Service-Art für Ihr Fahrzeug infrage kommt.

Im Serviceplan wird die **Erstzulassung** oder das **Auslieferungsdatum**, die **Übergabe-Inspektion**, und damit der Beginn der Gewährleistung für Ihr Fahrzeug bestätigt.

Der Serviceplan sagt Ihnen, wann welcher Service durchgeführt werden muss. Da die durchzuführenden Tätigkeiten von Fahrzeug zu Fahrzeug variieren, können die fahrzeugindividuellen Tätigkeiten beim Fachbetrieb erfragt werden.

Ihr Fachbetrieb dokumentiert im Serviceplan alle servicerelevanten Arbeiten.

Damit Sie den Serviceplan immer zur Hand haben, wenn Sie ihn brauchen, sollte er im Bordbuch aufbewahrt werden.

Bitte denken Sie auch daran, den Serviceplan beim Verkauf des Fahrzeugs dem nächsten Besitzer mitzugeben.

⚠️ WARNUNG

Unzureichender oder kein Service und das Missachten der Service-Intervalle kann zum Liegenbleiben im Straßenverkehr, zu Unfällen sowie schweren Verletzungen führen.

- Service-Arbeiten beim Fachbetrieb durchführen lassen.
- Betriebsanleitung beachten.

ⓘ HINWEIS



Volkswagen Nutzfahrzeuge ist nicht verantwortlich für Schäden am Fahrzeug, die aufgrund von minderwertigem Kraftstoff, falscher Ölart, unzureichendem Service oder mangelnder Teileverfügbarkeit entstehen.



Regelmäßige Service-Arbeiten am Fahrzeug dienen nicht nur der Werterhaltung des Fahrzeugs, sondern tragen auch zur Betriebs- und Verkehrssicherheit bei. Lassen Sie deshalb Service-Arbeiten gemäß den Vorgaben der Wartungstabellen durchführen. Ihr Fachbetrieb berät Sie gern.



Service-Nachweis 1

| | |
|--|---|
| Ja / Nein. Durchgeführt wurde: | Ja / Nein. Zusatzarbeiten - Wechsel von: |
| <input checked="" type="checkbox"/> Ölwechsel-Service | <input checked="" type="checkbox"/> AdBlue® |
| <input checked="" type="checkbox"/> Inspektion | <input type="checkbox"/> Bremsflüssigkeit |
| <input checked="" type="checkbox"/> mit Motorölwechsel | <input type="checkbox"/> Dieselmotorschwächler |
| <input checked="" type="checkbox"/> mit erweitertem Inspektionsumfang | <input type="checkbox"/> DSG®: Getriebeöl |
| <input checked="" type="checkbox"/> LongLife Motoröl verwendet | <input type="checkbox"/> Haldekupplung: Öl |
| <input checked="" type="checkbox"/> Karosserieprüfung | <input type="checkbox"/> Luftfiltereinsatz |
| <input type="checkbox"/> Gasanlagenprüfung | <input type="checkbox"/> Filter Flüssiggasanlage |
| <input type="checkbox"/> Reparaturempfehlung | <input type="checkbox"/> Staub- und Pollenfiltereinsatz |
| <input checked="" type="checkbox"/> Kundenwunsch (auch auf dem Auftrag vermerken) | <input type="checkbox"/> Zahnriemen |
| Service durchgeführt am: 8.7.16 | <input type="checkbox"/> Zündkerzen |
| bei km-Stand: 29486 | <input type="checkbox"/> |
| Rechnungsbetrag: 8980 | <input type="checkbox"/> |
| Service durchgeführt von:  | LongLife Mobilitätsgarantie: |
|  143#038.5 Autohaus Koch GmbH 74523 Schwäbisch Hall |  143#038.5 Autohaus Koch GmbH |
| Stempel des Volkswagen Nutzfahrzeuge Partners | Stempel des Volkswagen Nutzfahrzeuge Partners |

| | |
|--|-----------------------|
| Ihre nächsten Service-Termine | |
| Service-Ereignis | Zusatzarbeiten |
| <input checked="" type="checkbox"/> nächst Service-Intervall-Anzeige | am (Datum): |
| oder am (Datum): | oder |
| oder bei (km-Stand): | bei (km-Stand): |

Dokumentation der Karosserieprüfung





Abb. 3 Prinzipdarstellung. Gilt für alle Fahrzeuge und Karosserieformen.

Ihr Fachbetrieb markiert in⇒Abb. 3 beschädigte Teile durch folgende Symbole:

- ✕ Kratzer
- Beule/Delle
- Lackschaden
- △ Steinschlag

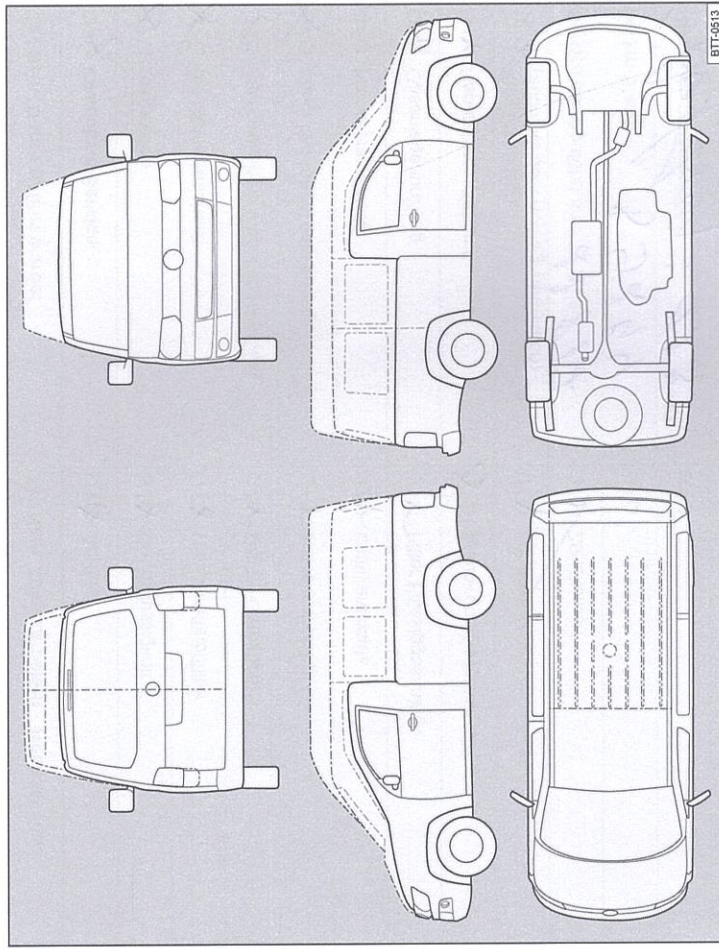
| | | |
|--|------------------------------|---|
| Mängel festgestellt? | Ja: <input type="checkbox"/> | Nein: <input checked="" type="checkbox"/> |
| Beschreibung der Mängel: | | |
| | | |
|  143#038.5 Autohaus Koch GmbH 74523 Schwäbisch Hall | | |
| Stempel des Volkswagen Nutzfahrzeuge Partners | | |

Service-Nachweis 2

| | |
|---|---|
| Ja / Nein. Durchgeführt wurde: <input checked="" type="checkbox"/> Ölwechsel-Service <input checked="" type="checkbox"/> Inspektion <input checked="" type="checkbox"/> mit Motorölwechsel <input checked="" type="checkbox"/> mit erweitertem Inspektionsumfang <input checked="" type="checkbox"/> LongLife Motoröl verwendet <input checked="" type="checkbox"/> Karosserieprüfung <input checked="" type="checkbox"/> Gasanlagenprüfung <input checked="" type="checkbox"/> Reparaturempfehlung <input type="checkbox"/> Kundenwunsch (auch auf dem Auftrag vermerken) Service durchgeführt am: dd. 8.17 bei km-Stand: 59244 Rechnungsummer: 12386 Service durchgeführt von:  Stempel des Volkswagen Nutzfahrzeuge Partners 1435038.5 Aufchtaus Koch GmbH 74523 Schwäbisch Hall | Ja / Nein. Zusatzarbeiten - Wechsel von: <input checked="" type="checkbox"/> AdBlue® <input checked="" type="checkbox"/> Bremsflüssigkeit <input checked="" type="checkbox"/> Dieselmotorschwefel <input checked="" type="checkbox"/> DSG®: Getriebeöl <input checked="" type="checkbox"/> Haldekupplung: Öl <input checked="" type="checkbox"/> Luftfiltersatz <input checked="" type="checkbox"/> Filter Flüssiggasanlage <input checked="" type="checkbox"/> Staub- und Pollenfiltersatz <input checked="" type="checkbox"/> Zahnriemen <input checked="" type="checkbox"/> Zündkerzen <input type="checkbox"/> <input type="checkbox"/> LongLife Mobilitätsgarantie:  1435038.5 Aufchtaus Koch GmbH 74523 Schwäbisch Hall Stempel des Volkswagen Nutzfahrzeuge Partners |
| Ihre nächsten Service-Termine Service-Ereignis <input checked="" type="checkbox"/> nach Service-Intervall-Anzeige oder am (Datum): oder bei (km-Stand): | Zusatzarbeiten am (Datum): oder bei (km-Stand): |

152.5D3.NF.Z01

Dokumentation der Karosserieprüfung







Abb. 4 Prinzipdarstellung. Gilt für alle Fahrzeuge und Karosserieformen.

Ihr Fachbetrieb markiert in⇒ Abb. 4 beschädigte Teile durch folgende Symbole:

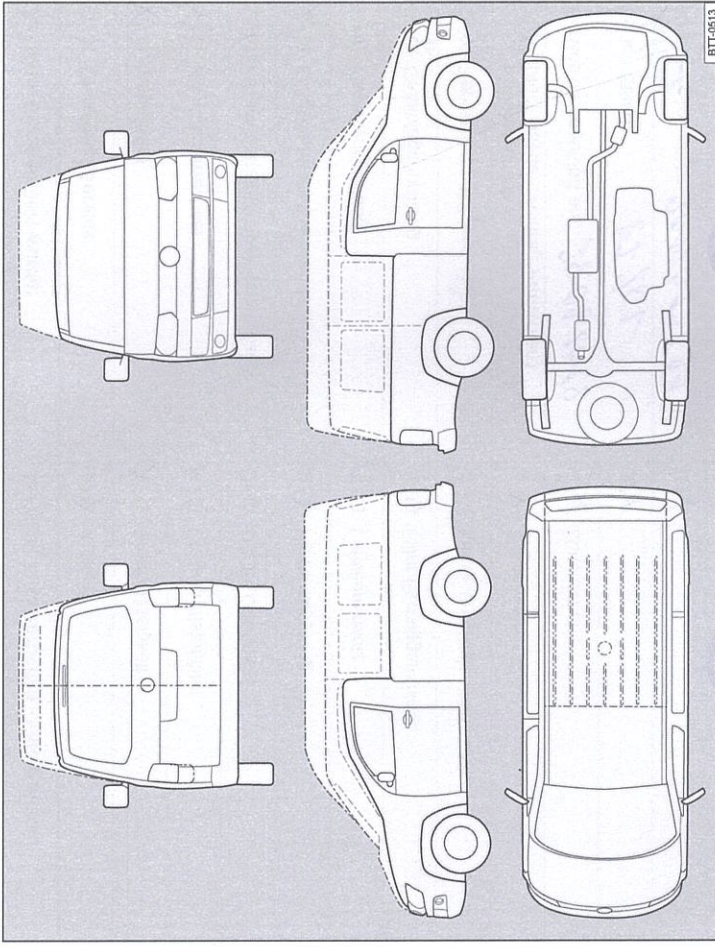
- ✘ Kratzer
- Beule/Delle
- Lackschaden
- △ Steinschlag

| | |
|---|--|
| Mängel festgestellt? Ja: <input type="checkbox"/> Nein: <input checked="" type="checkbox"/> Beschreibung der Mängel: | Stempel des Volkswagen Nutzfahrzeuge Partners  1435038.5 Aufchtaus Koch GmbH 74523 Schwäbisch Hall |
|---|--|

Service-Nachweis 3

| | |
|---|---|
| Ja / Nein. Durchgeführt wurde: | Ja / Nein. Zusatzarbeiten - Wechsel von: |
| <input checked="" type="checkbox"/> Ölwechsel-Service | <input checked="" type="checkbox"/> AdBlue® |
| <input checked="" type="checkbox"/> Inspektion | <input checked="" type="checkbox"/> Bremsflüssigkeit |
| <input checked="" type="checkbox"/> mit Motorölwechsel | <input checked="" type="checkbox"/> Dieselmotorkraftstofffilter |
| <input checked="" type="checkbox"/> mit erweitertem Inspektionsumfang | <input checked="" type="checkbox"/> DSG®: Getriebeöl |
| <input checked="" type="checkbox"/> LongLife Motoröl verwendet | <input checked="" type="checkbox"/> Halidexkupplung: Öl |
| <input checked="" type="checkbox"/> Karosserieprüfung | <input checked="" type="checkbox"/> Luftfiltereinsatz |
| <input checked="" type="checkbox"/> Gasanlagenprüfung | <input checked="" type="checkbox"/> Filter Flüssiggasanlage |
| <input checked="" type="checkbox"/> Reparaturenempfehlung | <input checked="" type="checkbox"/> Staub- und Pollenfiltereinsatz |
| <input checked="" type="checkbox"/> Kundenwunsch (auch auf dem Auftrag vermerken) | <input checked="" type="checkbox"/> Zahnriemen |
| Service durchgeführt am: 25.09.2019 | <input checked="" type="checkbox"/> Zündkerzen |
| bei km-Stand: 87762 | <input checked="" type="checkbox"/> |
| Autostar Rechnungsnummer: 2018012697 | <input checked="" type="checkbox"/> |
| Service durchgeführt von:  143/5038.5 Autohaus Koch GmbH 74523 Schwäbisch Hall | LongLife Mobilitätspartner:  143/5038.5 Autohaus Koch GmbH 74523 Schwäbisch Hall |
| Stempel des Volkswagen Nutzfahrzeuge Partners | Stempel des Volkswagen Nutzfahrzeuge Partners |
| Ihre nächsten Service-Termine | Zusatzarbeiten |
| Service-Ereignis | am (Datum): |
| <input checked="" type="checkbox"/> nach Service-Intervall-Anzeige | oder |
| oder am (Datum): 09/2019 | bei (km-Stand): |
| oder | bei (km-Stand): 12714 |

152.5D3.NFZ.01

Dokumentation der Karosserieprüfung





Abb. 5 Prinzipdarstellung. Gilt für alle Fahrzeuge und Karosserieformen.

Ihr Fachbetrieb markiert in⇒Abb. 5 beschädigte Teile durch folgende Symbole:

- ✕ Kratzer
- Beule/Delle
- Lackschaden
- △ Steinschlag

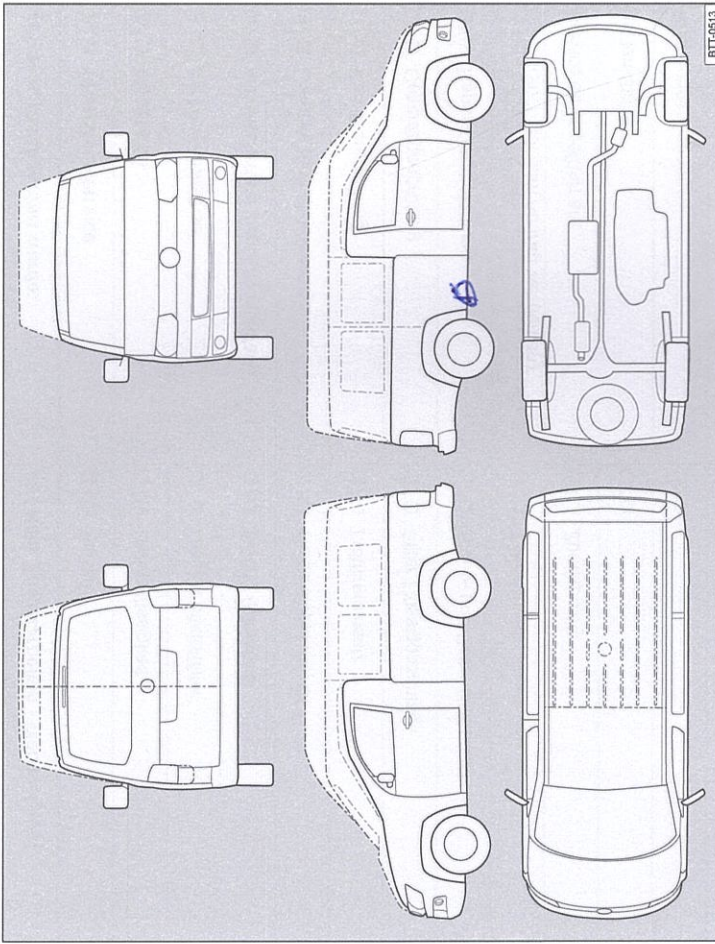
| | | |
|---|---|--------------------------------|
| Mängel festgestellt? | Ja: <input checked="" type="checkbox"/> | Nein: <input type="checkbox"/> |
| Beschreibung der Mängel: | <i>Motoröl</i> | |
|  143/5038.5 Autohaus Koch GmbH 74523 Schwäbisch Hall | | |
| Stempel des Volkswagen Nutzfahrzeuge Partners | | |