



Serviceplan

Volkswagen
Deutschland



Serviceplan:
Volkswagen
Stand: 05.03.2015
Deutsch: 05.2015
Artikel-Nr.: 161.5D3.PKW.01
Teile-Nr.: 3G0012701SC



3G0012701SC

Fahrzeugdatenträger

| | | | |
|---|---------------------------------|------|--|
| 1 | WVWZZAUZGP575196 | CRLB | |
| | BA5 36Y | | |
| 2 | BA536Y VARIANT 2,0 CLBM 110KW | | |
| | QMM LA7W TW FTDI D6F CRLB | | |
| 3 | X0A B0A C3N G1A HH7 J2D DN4 Q2J | | |
| | V1P 1AT 1G8 2PH 1NL 5RQ 5SL TR1 | | |
| | O8M 3S2 3U2 Q16 I8E 8GV 8ZH | | |
| | IKE 1ZE - G16 7MM | | |
| | OY1 4UP 4X3 4R4 4I2 N3B 5MB | | |
| 4 | 8RM 2JB E0A OAE OBM | | |
| | 1JA L07 OYE | | |

BTT-0007

Abb. 1 1: Fahrzeug-Identifizierungsnummer; 2: Fahrzeugtyp, Motorleistung, Getriebe; 3: Motorkembuchstabe, Getriebekembuchstabe, Lacknummer, Innenausstattung; 4: Mehr-Ausstattungen, PR-Nummern.

| | |
|--|---|
| Übergabe-Inspektion wurde durchgeführt am: 11.12.15 Hahn Automobile GmbH + Co. KG Volkswagen Partner Stuttgarter Straße 31-57 73614 Schorndorf Telefon (071 81) 4092-0 Telefax (071 81) 4092-10 vw-schorndorf@hahn-automobile.de Betriebsnummer 136 33677 | Datum der Auslieferung/Erstzulassung: ^{a)} 17.12.15 Hahn Automobile GmbH + Co. KG Volkswagen Partner Stuttgarter Straße 31-57 73614 Schorndorf Telefon (071 81) 4092-0 Telefax (071 81) 4092-10 vw-schorndorf@hahn-automobile.de Betriebsnummer 136 33677 |
| Stempel des Volkswagen Partners | Stempel des Volkswagen Partners |

a) Je nachdem, was zuerst eintritt.

Der Volkswagen Service

Für welche Fahrzeuge gilt dieser Serviceplan

Dieser Serviceplan ist für folgende Fahrzeuge gültig:

- | | |
|------------------|------------------------|
| - CC | - Golf Variant |
| - Eos | - Jetta |
| - Golf | - Passat |
| - Golf Cabriolet | - Passat GTE |
| - Golf GTD | - Passat Variant |
| - Golf GTE | - Passat Variant GTE |
| - Golf GTI | - Polo |
| - Golf Sportsvan | - Scirocco |
| | - Sharan |
| | - The Beetle |
| | - The Beetle Cabriolet |
| | - Tiguan |
| | - Touareg |
| | - Touran |
| | - up! |

Die Bedeutung des Serviceplans

Durch die im Umschlag eingeklebten Fahrzeugdaten Abb. 1 ist sichergestellt, dass Sie jederzeit die richtigen Volkswagen Original Teile® in Ihr Fahrzeug einbauen lassen können. Außerdem ist dadurch festgelegt, welche Service-Art für Ihr Fahrzeug in Frage kommt.

- Im Serviceplan wird die **Erstzulassung** oder das **Auslieferungsdatum**, die **Übergabe-Inspektion**, und damit der Beginn der Gewährleistung für Ihr Fahrzeug bestätigt.
- Der Serviceplan sagt Ihnen, wann welcher Service durchgeführt werden muss. Da die durchzuführenden Serviceumfänge von Fahrzeug zu Fahrzeug variieren, können die fahrzeugindividuellen Tätigkeiten beim Fachbetrieb erfragt werden.
- Ihr Fachbetrieb dokumentiert im Serviceplan alle service-relevanten Arbeiten.

Damit Sie den Serviceplan immer zur Hand haben, wenn Sie ihn brauchen, sollte er im Bordbuch aufbewahrt werden.

Bitte denken Sie auch daran, den Serviceplan beim Verkauf des Fahrzeugs dem nächsten Besitzer mitzugeben.

⚠️ WARNUNG

Unzureichender oder kein Service und das Missachten der Service-Intervalle kann zum Liegenbleiben im Straßenverkehr, zu Unfällen sowie schweren Verletzungen führen.

- Service-Arbeiten beim Fachbetrieb durchführen lassen.
- Betriebsanleitung beachten.

! HINWEIS

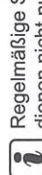

Volkswagen ist nicht verantwortlich für Schäden am Fahrzeug, die aufgrund von minderwertigem Kraftstoff, falscher Ölnorm, unzureichendem Service oder mangelnder Teileverfügbarkeit entstehen.



Regelmäßige Service-Arbeiten am Fahrzeug dienen nicht nur der Werterhaltung des Fahrzeugs, sondern tragen auch zur Betriebs- und Verkehrssicherheit bei. Lassen Sie deshalb Service-Arbeiten gemäß den Vorgaben der Wartungstabellen durchführen. Ihr Fachbetrieb berät Sie gern.



Service-Nachweis 1

| | |
|--|--|
| Ja / Nein. Durchgeführt wurde: | Ja / Nein. Zusatzarbeiten – Wechsel von: |
| <input type="checkbox"/> Ölwechsel-Service | <input checked="" type="checkbox"/> AdBlue® |
| <input checked="" type="checkbox"/> Inspektion | <input checked="" type="checkbox"/> Bremsflüssigkeit |
| <input checked="" type="checkbox"/> mit Motorölwechsel | <input checked="" type="checkbox"/> Dieselmotorschwächler |
| <input checked="" type="checkbox"/> mit erweitertem Inspektionsumfang | <input checked="" type="checkbox"/> Getriebeöl: DSG®, ATF |
| <input checked="" type="checkbox"/> LongLife Motoröl verwendet | <input checked="" type="checkbox"/> Halbdexkupplung: Öl |
| <input checked="" type="checkbox"/> Korrosions- und Dichtheitsprüfung der Erdgasanlage | <input checked="" type="checkbox"/> Keilrippenriemen |
| <input checked="" type="checkbox"/> Prüfung der Scheinwerfer-Einstellung | <input checked="" type="checkbox"/> Luftfiltereinsatz |
| <input checked="" type="checkbox"/> Reparaturempfehlung | <input checked="" type="checkbox"/> Reifenfüllflasche (Dichtmittel) |
| <input checked="" type="checkbox"/> Kundenwunsch (auch auf dem Auftrag vermerken) | <input checked="" type="checkbox"/> Staub- und Pollenfiltereinsatz |
| Service durchgeführt am: - 7. JULI 2016 | <input checked="" type="checkbox"/> Zahnriemen |
| bei km-Stand: 29865 | <input checked="" type="checkbox"/> Zündkerzen |
| Rechnungsnummer: 11124 | <input type="checkbox"/> |
| Service durchgeführt von: | <input type="checkbox"/> |
|  Gebr. Schmidt GmbH Neustadmühlendamm 25 31226 Peine Betr. Nr. 45390 | LongLife Mobilitätsgarantie:  Gebr. Schmidt GmbH Neustadmühlendamm 25 31226 Peine Betr. Nr. 45390 |
| Stempel des Fachbetriebs | Stempel des Volkswagen Partners |

| | |
|--------------------------------------|-------------------------------|
| Ihre nächsten Service-Termine | Zusatzarbeiten |
| nach Service-Intervall-Anzeige | <i>Pollenfilter</i> |
| am (Datum): 7/2017 | am (Datum): 12.12.2017 |
| oder | oder |
| bei (km-Stand): 60000 | bei (km-Stand): 60000 |

Dokumentation der Karosserieprüfung





Abb. 3 Prinzipdarstellung. Gilt für alle Fahrzeuge und Karosserieformen.

Ihr Fachbetrieb markiert in Abb. 3 beschädigte Teile durch folgende Symbole:

- ✖ Kratzer
- Beule/Delle
- Korrosion
- △ Steinschlag

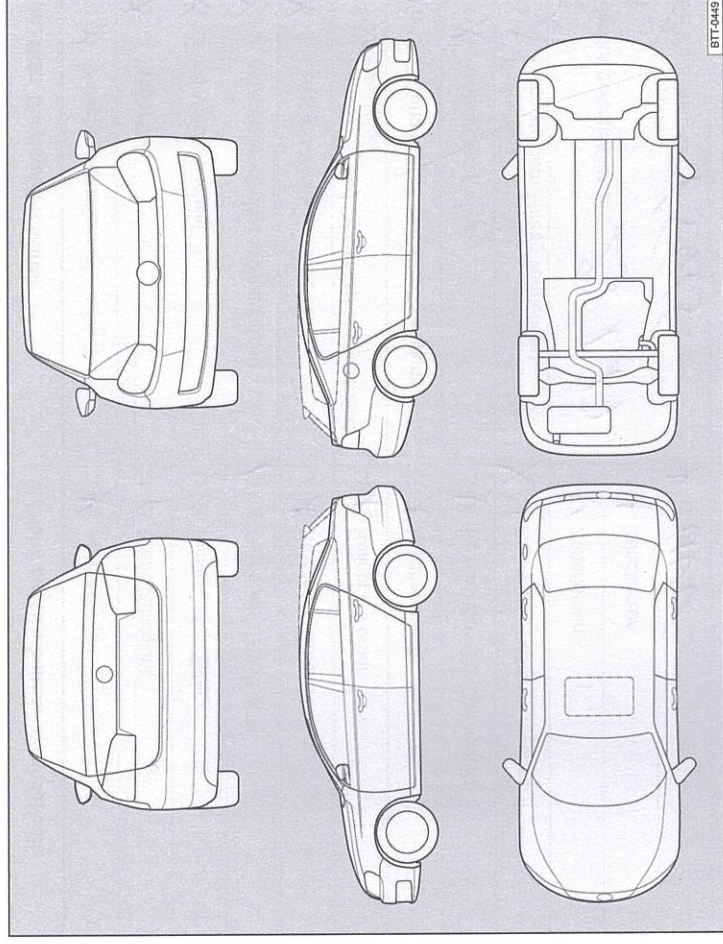
| | | |
|---|------------------------------|---|
| Mängel festgestellt? | Ja: <input type="checkbox"/> | Nein: <input checked="" type="checkbox"/> |
| Beschreibung der Mängel: | | |
| | | |
|  Gebr. Schmidt GmbH Neustadmühlendamm 25 31226 Peine Betr. Nr. 45390 | | |
| Stempel des Fachbetriebs | | |

9G0012701SC

Service-Nachweis 3

| | |
|--|---|
| Ja / Nein. Durchgeführt wurde: | Ja / Nein. Zusatzarbeiten – Wechsel von: |
| <input checked="" type="checkbox"/> Ölwechsel-Service | <input checked="" type="checkbox"/> AdBlue® |
| <input checked="" type="checkbox"/> Inspektion | <input checked="" type="checkbox"/> Bremsflüssigkeit |
| <input checked="" type="checkbox"/> mit Motorölwechsel | <input checked="" type="checkbox"/> Dieselmotorkraftstofffilter |
| <input checked="" type="checkbox"/> mit erweitertem Inspektionsumfang | <input checked="" type="checkbox"/> Getriebeöl: DSG®, ATF |
| <input checked="" type="checkbox"/> LongLife Motoröl verwendet | <input checked="" type="checkbox"/> Halidexkupplung: Öl |
| <input type="checkbox"/> Korrosions- und Dichtheitsprüfung der Erdgasanlage | <input checked="" type="checkbox"/> Keilrippenriemen |
| <input type="checkbox"/> Prüfung der Scheinwerfer-Einstellung | <input checked="" type="checkbox"/> Luftfiltereinsatz |
| <input type="checkbox"/> Reparaturempfehlung | <input checked="" type="checkbox"/> Reifenfüllflasche (Dichtmittel) |
| <input type="checkbox"/> Kundenwunsch (auch auf dem Auftrag vermerken) | <input checked="" type="checkbox"/> Staub- und Pollenfiltereinsatz |
| Service durchgeführt am: 26.07.17 | <input checked="" type="checkbox"/> Zahnriemen |
| bei km-Stand: 95.057 | <input checked="" type="checkbox"/> Zündkerzen |
| Rechnungsnummer: 64730 | <input type="checkbox"/> |
| Service durchgeführt am: 64730 | <input type="checkbox"/> |
| LongLife Mobilitätsgarantie: Mobilitätsgarantie bis U.-Anzeige 133 / 43141 | |
| Stempel des Fachbetriebs | Stempel des Volkswagen Partners |

| | |
|--|-----------------------|
| Ihre nächsten Service-Termine | Zusatzarbeiten |
| <input checked="" type="checkbox"/> nach Service-Intervall-Anzeige | |
| oder | am (Datum): |
| am (Datum): | oder |
| bei (km-Stand): | bei (km-Stand): |

Dokumentation der Karosserieprüfung



Abb. 5 Prinzipdarstellung. Gilt für alle Fahrzeuge und Karosserieformen.

Ihr Fachbetrieb markiert in Abb. 5 beschädigte Teile durch folgende Symbole:

- x** Kratzer
- o** Beule/Delle
- Korrosion
- Δ** Steinschlag

| | | |
|--------------------------|------------------------------|--------------------------------|
| Mängel festgestellt? | Ja: <input type="checkbox"/> | Nein: <input type="checkbox"/> |
| Beschreibung der Mängel: | | |
| | | |
| | | |
| | | |
| | | |
| | | |
| | | |
| Stempel des Fachbetriebs | | |

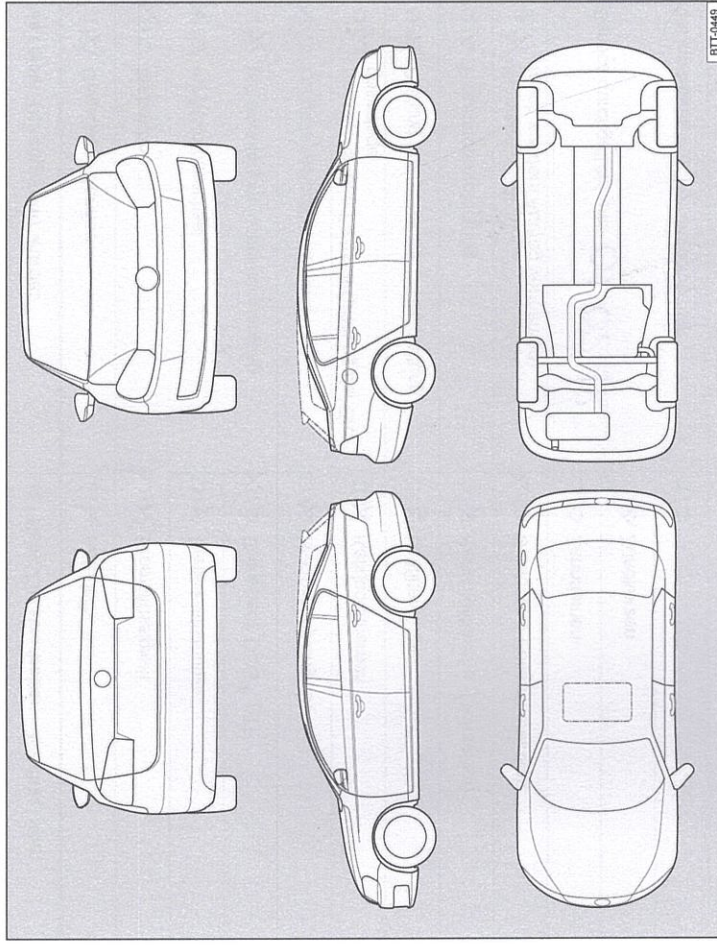
3G0012701SC

Service-Nachweis 5

| | |
|--|--|
| Ja / Nein. Durchgeführt wurde: | Ja / Nein. Zusatzarbeiten – Wechsel von: |
| <input checked="" type="checkbox"/> Ölwechsel-Service | <input checked="" type="checkbox"/> AdBlue® |
| <input checked="" type="checkbox"/> Inspektion | <input checked="" type="checkbox"/> Bremsflüssigkeit |
| <input checked="" type="checkbox"/> mit Motorölwechsel | <input type="checkbox"/> Dieselloftfilter |
| <input checked="" type="checkbox"/> mit erweitertem Inspektionsumfang | <input type="checkbox"/> Getriebeöl: DSG®, ATF |
| <input checked="" type="checkbox"/> LongLife Motoröl verwendet | <input type="checkbox"/> Haldekkupplung: Öl |
| <input checked="" type="checkbox"/> Korrosions- und Dichtheitsprüfung der Erdgasanlage | <input type="checkbox"/> Keilrippenriemen |
| <input checked="" type="checkbox"/> Prüfung der Scheinwerfer-Einstellung | <input type="checkbox"/> Luftfiltereinsatz |
| <input checked="" type="checkbox"/> Reparaturempfehlung | <input type="checkbox"/> Reifenfüllflasche (Dichtmittel) |
| <input checked="" type="checkbox"/> Kundenwunsch (auch auf dem Auftrag vermerken) | <input type="checkbox"/> Staub- und Pollenfiltereinsatz |
| Service durchgeführt am: 17.12.18 | <input type="checkbox"/> Zahnriemen |
| bei km-Stand: 152068 | <input type="checkbox"/> Zündkerzen |
| Rechnungsnummer: | <input type="checkbox"/> |
| Service durchgeführt von: | LongLife Mobilitätsgarantie: |
| Autohaus Burkard GmbH | Autohaus Burkard GmbH |
| Volkswagen Partner | Volkswagen Partner |
| Am Niederholz 45 | Am Niederholz 45 |
| 04288 Lemberg | 04288 Lemberg |
| Telefon 034297-67000 | Telefon 034297-67000 |
| Telefax 034297-67039 | Telefax 034297-67099 |
| VW-Autorität: Autohaus-Burkard.de | VW-Autorität: Autohaus-Burkard.de |
| Stempel des Fachbetriebs: | Beurteilung des Volkswagen Partners |

| | |
|--|-------------------------|
| Ihre nächsten Service-Termine | Zusatzarbeiten |
| Service-Ereignis | Inspektion |
| <input checked="" type="checkbox"/> nach Service-Intervall-Anzeige | am (Datum): |
| oder | oder |
| am (Datum): 12.1.19 | bei (km-Stand): 180.000 |
| oder | |
| bei (km-Stand): | |

Dokumentation der Karosserieprüfung



Abb. 7 Prinzipdarstellung. Gilt für alle Fahrzeuge und Karosserieformen.

Ihr Fachbetrieb markiert in Abb. 7 beschädigte Teile durch folgende Symbole:

- ✘ Kratzer
- Beule/Delle
- Korrosion
- △ Steinschlag

| | | |
|--------------------------|------------------------------|--------------------------------|
| Mängel festgestellt? | Ja: <input type="checkbox"/> | Nein: <input type="checkbox"/> |
| Beschreibung der Mängel: | | |
| | | |
| | | |
| | | |
| | | |
| | | |
| | | |
| Stempel des Fachbetriebs | | |

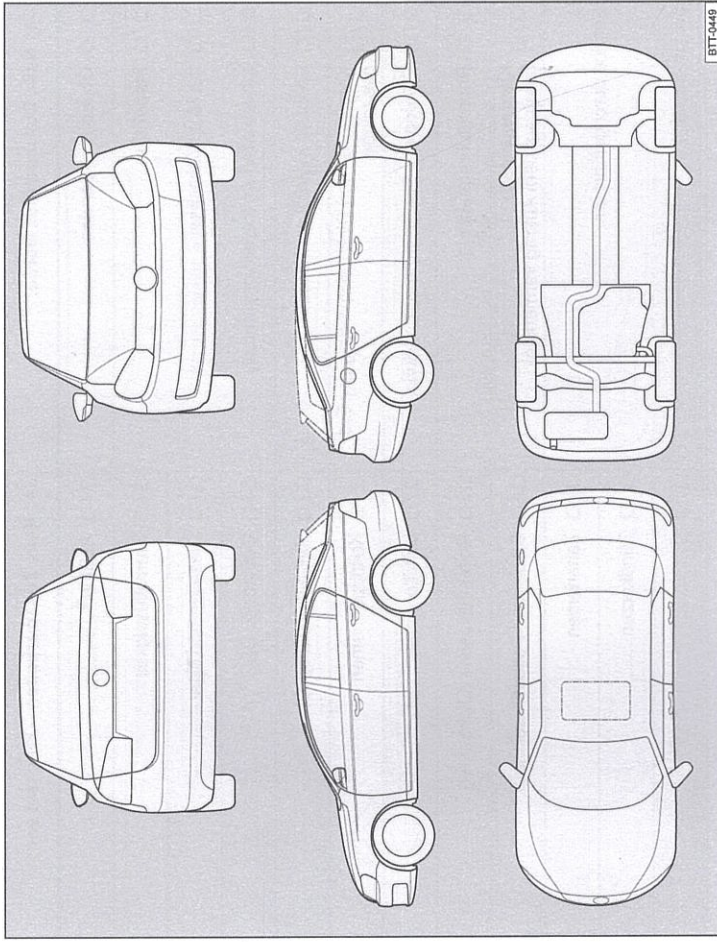
360012701SC