



Nutzfahrzeuge

Serviceplan Nutzfahrzeuge

Deutschland Ausgabe 11.2016

Serviceplan:
Nutzfahrzeuge
Stand: 18.08.2015
Deutsch: 11.2016
Teile-Nr.: 7E0012701SB



7E0012701SB

4.10/2016

Informationen
rund um die Uhr.



Nutzfahrzeuge

0800 - VOLKSWAGEN
0800 - 8 6 5 5 7 9 2 4 3 6

Sie haben eine Frage? Sie möchten Informationen?
Außerhalb Deutschlands* wählen Sie bitte
0-0800-8655792436 oder **+49-5361-2759801**.
*Es können Kosten entstehen.

Informationen
rund um die Uhr.

0800 - VW SERVICE
0800 - 8 9 7 3 7 8 4 2 3

Panne? Unfall? LongLife Mobilitätsgarantie.
Wir kommen wie gerufen.
Außerhalb Deutschlands* wählen Sie bitte
0-0800-897378423 oder **+49-5361-2759999**.
*Es können Kosten entstehen.

Fahrzeugdatenträger

1	MV2ZZZ2K z HX083218								
2	SAB T59								
	Caddy KD	Trend 4M							
3	90 KW CRD SL6								
	DFSE	MRV							
4	LATW 0000 0000	HC							
	X10 BOA CYO GOL HNS JOV DN9								
	-	1GB ZZH 1NN 5RH 55I TOP							
	356 3U7 Q16	BAY 8GU							
		1BA 7MM OJ2							
	OE1	4UF 4X7 4R4 4I2 NOV 7TH							
	SRL 2JB EOA 2V2	LO4 QYA 2G2							

Abb. 1 1: Fahrzeug-Identifizierungsnummer; 2: Fahrzeugtyp, Motorleistung, Getriebe; 3: Motorkennbuchstabe, Getriebekennbuchstabe, Lacknummer, Innenausstattung; 4: Mehr-Ausstattungen, PR-Nummern.

Übergabe-Inspektion wurde durchgeführt am: _____ Datum der Auslieferung/Erstzulassung:^{a)} _____

Autohaus Dallgow GmbH
Volkswagen Partner

Wilmsstraße 120
14624 Dallgow-Döberitz
Telefon 0 33 22 - 50 50-0
Telefax 0 33 22 - 50 50 50
www.autohaus-dallgow.de

Autohaus Dallgow GmbH
Volkswagen Partner

Wilmsstraße 120
14624 Dallgow-Döberitz
Telefon 0 33 22 - 50 50-0
Telefax 0 33 22 - 50 50 50
www.autohaus-dallgow.de

Stempel des Volkswagen Nutzfahrzeuge Partners _____ Stempel des Volkswagen Nutzfahrzeuge Partners _____

^{a)} Je nachdem, was zuerst eintrifft.

Der Volkswagen Service Die Bedeutung des Serviceplans

Einleitung zum Thema

Für welche Fahrzeuge gilt dieser Serviceplan

Dieser Serviceplan ist für folgende Fahrzeuge gültig:

- Amarok
- Business
- California
- Caravelle
- Multivan
- Transporter
- Caddy
- Crafter

Durch die im Umschlag eingeklebten Fahrzeugdaten Abb. 1 ist sichergestellt, dass Sie jederzeit die richtigen Volkswagen Nutzfahrzeuge Original Teile in Ihr Fahrzeug einbauen lassen können. Außerdem ist dadurch festgelegt, welche Service-Art für Ihr Fahrzeug infrage kommt.

- Im Serviceplan wird die **Erstzulassung oder das Auslieferungsdatum, die Übergabe-Inspektion** und damit der Beginn der Gewährleistung für Ihr Fahrzeug bestätigt.
- Der Serviceplan sagt Ihnen, wann welcher Service durchgeführt werden muss. Da die durchzuführenden Tätigkeiten von Fahrzeug zu Fahrzeug variieren, können die fahrzeugindividuellen Tätigkeiten beim Fachbetrieb erfragt werden.
- Ihr Fachbetrieb dokumentiert im Serviceplan alle durchgeführten Wartungsarbeiten.

Damit Sie den Serviceplan immer zur Hand haben, wenn Sie ihn brauchen, sollte er im Bordbuch aufbewahrt werden.

Bitte denken Sie auch daran, den Serviceplan beim Verkauf des Fahrzeugs dem nächsten Besitzer mitzugeben.

Hinweise zum Serviceplan

WARNUNG

Unzureichender oder kein Service und das Missachten der Service-Intervalle kann zum Liegenbleiben im Straßenverkehr, zu Unfällen sowie schweren Verletzungen führen.

- Instandhaltungsarbeiten beim Fachbetrieb durchführen lassen.
- Betriebsanleitung beachten.

HINWEIS

Volkswagen Nutzfahrzeuge ist nicht verantwortlich für Schäden am Fahrzeug, die aufgrund von minderwertigem Kraftstoff, falscher Ölnorm, unzureichendem Service oder mangelnder Teileverfügbarkeit entstehen.



Regelmäßige Instandhaltungsarbeiten am Fahrzeug dienen nicht nur der Werterhaltung des Fahrzeugs, sondern tragen auch zur Betriebs- und Verkehrssicherheit bei. Lassen Sie deshalb Service-Arbeiten gemäß den Vorgaben der Wartungstabellen durchführen. Ihr Fachbetrieb berät Sie gern.



Service-Nachweis 1

Ja / Nein, Durchgeführt wurde:	Ja / Nein, Wechsel von:
<input checked="" type="checkbox"/> Ölwechsel-Service	<input checked="" type="checkbox"/> AdBlue®
<input checked="" type="checkbox"/> Inspektion	<input checked="" type="checkbox"/> Bremsflüssigkeit
<input checked="" type="checkbox"/> mit Motorölwechsel	<input checked="" type="checkbox"/> Dieselmotorschutzfilter
<input checked="" type="checkbox"/> mit erweitertem Inspektionsumfang	<input checked="" type="checkbox"/> DSG® : Getriebeöl
<input checked="" type="checkbox"/> LongLife Motoröl verwendet	<input checked="" type="checkbox"/> Halbdexkupplung: Öl
<input checked="" type="checkbox"/> Karosserieprüfung	<input checked="" type="checkbox"/> Luftfiltereinsatz
<input checked="" type="checkbox"/> Gasanlagenprüfung	<input checked="" type="checkbox"/> Filter Flüssiggasanlage
<input checked="" type="checkbox"/> Reparaturempfehlung	<input checked="" type="checkbox"/> Staub- und Pollenfiltereinsatz
<input checked="" type="checkbox"/> Kundenwunsch (auf dem Auftrag vermerken)	<input checked="" type="checkbox"/> Zahnriemen
Service durchgeführt am: 15.03.2019	<input checked="" type="checkbox"/> Zündkerzen
bei km-Stand: 29.185	<input checked="" type="checkbox"/>
Rechnungsnummer: A2018001653
Service durchgeführt von: Brandenburgische Automobil GmbH Volkswagen Partner Hamburger Straße 34 14641 Nauen Telefon (033 21) 7 44 33 Telefax (033 21) 74 43 53 nauen@ba-mobil.de Servicepartner des Fachbetriebs	

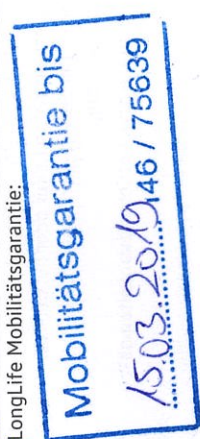

Ihr nächster Service-Termin	Welcher Service/Zusatzumfang ist als nächster erforderlich?
<input checked="" type="checkbox"/> nach Service-Intervall-Anzeige	<input checked="" type="checkbox"/> Pollenfilter
oder am (Datum): 03.2019	am (Datum): 01.2019
oder bei (km-Stand): 59.000	oder bei (km-Stand): 60.000

Dokumentation der Karosserieprüfung



Abb. 3 Prinzipdarstellung: Gilt für alle Fahrzeuge und Karosserieformen.

Ihr Fachbetrieb markiert in → Abb. 3 beschädigte Teile durch folgende Symbole:

- ✘ Kratzer
- Beule/Delle
- Lackschaden
- △ Steinschlag

Mängel festgestellt?	Ja: <input type="checkbox"/>	Nein: <input type="checkbox"/>
Beschreibung der Mängel:		
Stempel des Fachbetriebs		

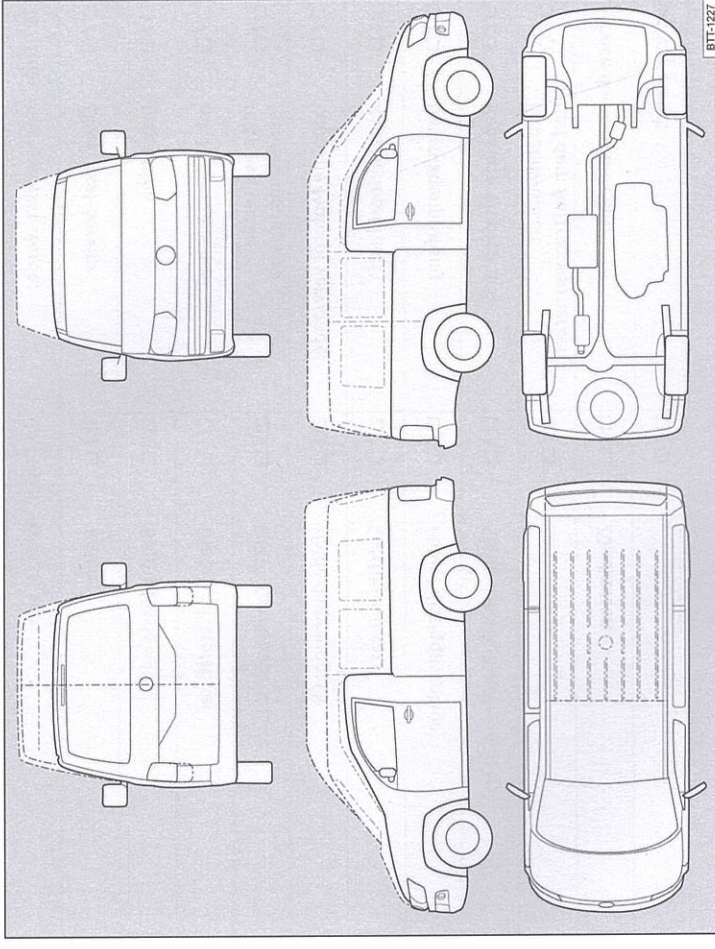
7E00127015B