



Serviceplan
Volkswagen
Deutschland



Serviceplan:
Volkswagen
Stand: 16.03.2016
Deutsch: 05.2016
Teile-Nr.: 3G0012701SD



3G0012701SD

09.042016

Fahrzeugdatenträger

1 WVVZZZAU z HW51Ø845

AM1 23V

Sportsvan 1,6 TLBMT
81 KW TDI M5F

CXXB RTD
LA7W-----TW

BØA CX9 GØC H7F JØV DK5 -
VIP 1AT 1G2 2ZH 1NC 5RQ 5SL TJ1
- 3SØ 3U1 QI6 I8E 8GU 8ZQ
1KE 1ZE - GØ5 7MM
ØY1 4UP 4X3 4R4 4I2 N4G 5MA 2G5
8RM 2JB EØA ØAE ØBA
1JA LØ6 ØYE

Abb. 1 1: Fahrzeug-Identifizierungsnummer; 2: Fahrzeugtyp, Motorleistung, Getriebe; 3: Motorlebensbuchstabe, Getriebelebensbuchstabe, Lacknummer, Innenausstattung; 4: Mehr-Ausstattungen, PR-Nummern.

Übergabe-Inspektion wurde durchgeführt am:

Autohaus Kath GmbH

Kieler Straße 46
24582 Bordesholm
Telefon +49 4322 69720
Telefax +49 4322 5159
info.bordesholm@kath-gruppe.de
Service-Nummer 64998

26.08.2016

Stempel des Volkswagen Partners

Je nachdem, was zuerst eintrifft.

Datum der Auslieferung/Erstzulassung:¹⁾

26.8.16

Autohaus Kath GmbH

Kieler Straße 46
24582 Bordesholm
Tel. (04322) 6972-0
Fax (04322) 5159
info.bordesholm@kath-gruppe.de

www.kath-gruppe.de
Ein Unternehmen der Emil Frey Gruppe Deutschland

Stempel des Volkswagen Partners

Der Volkswagen Service

Für welche Fahrzeuge gilt dieser Serviceplan

Dieser Serviceplan ist für folgende Fahrzeuge gültig:

- CC
- Jetta
- Golf
- Passat
- Golf GTD
- Passat GTE
- Golf GTE
- Passat Variant
- Golf GTI
- Passat Variant GTE
- Golf Sportsvan
- Polo
- Golf Variant
- Scirocco
- Sharan
- The Beetle
- The Beetle Cabriolet
- Tiguan
- Touareg
- Touran
- up!

Die Bedeutung des Serviceplans

Durch die im Umschlag eingeklebten Fahrzeugdaten Abb. 1 ist sichergestellt, dass Sie jederzeit die richtigen Volkswagen Original Teile in Ihr Fahrzeug einbauen lassen können. Außerdem ist dadurch festgelegt, welche Service-Art für Ihr Fahrzeug in Frage kommt.

Im Serviceplan wird die Erstzulassung oder das Auslieferungsdatum, die Übergabe-Inspektion, und damit der Beginn der Gewährleistung für Ihr Fahrzeug bestätigt.

Der Serviceplan sagt Ihnen, wann welcher Service durchgeführt werden muss. Da die durchzuführenden Serviceumfänge von Fahrzeug zu Fahrzeug variieren, können die fahrzeugindividuellen Tätigkeiten beim Fachbetrieb erfragt werden.

Ihr Fachbetrieb dokumentiert im Serviceplan alle service-relevanten Arbeiten.

Damit Sie den Serviceplan immer zur Hand haben, wenn Sie ihn brauchen, sollte er im Bordbuch aufbewahrt werden.

Bitte denken Sie auch daran, den Serviceplan beim Verkauf des Fahrzeugs dem nächsten Besitzer mitzugeben.

⚠️ WARNUNG

Unzureichender oder kein Service und das Missachten der Service-Intervalle kann zum Liegenbleiben im Straßenverkehr, zu Unfällen sowie schweren Verletzungen führen.

- Service-Arbeiten beim Fachbetrieb durchführen lassen.
- Betriebsanleitung beachten.

ℹ️ HINWEIS

Volkswagen ist nicht verantwortlich für Schäden am Fahrzeug, die aufgrund von minderwertigem Kraftstoff, falscher Ölart, unzureichendem Service oder mangelnder Teilverfügbarkeit entstehen.

Regelmäßige Service-Arbeiten am Fahrzeug dienen nicht nur der Werterhaltung des Fahrzeugs, sondern tragen auch zur Betriebs- und Verkehrssicherheit bei. Lassen Sie deshalb Service-Arbeiten gemäß den Vorgaben der Wartungstabellen durchführen. Ihr Fachbetrieb berät Sie gern.



3G0012701SD

3G0012701SD

Service-Nachweis 2

Ja / Nein. Durchgeführt wurde:	Ja / Nein. Zusatzarbeiten – Wechsel von:
<input checked="" type="checkbox"/> Ölwechsel-Service	<input checked="" type="checkbox"/> AdBlue®
<input checked="" type="checkbox"/> Inspektion	<input type="checkbox"/> Bremsflüssigkeit
<input checked="" type="checkbox"/> mit Motorölwechsel	<input type="checkbox"/> Dieseldieselfilter
<input checked="" type="checkbox"/> mit erweitertem Inspektionsumfang	<input type="checkbox"/> Getriebeöl: DSG®, ATF
<input checked="" type="checkbox"/> LongLife Motoröl verwendet	<input type="checkbox"/> Haldekupplung: Öl
<input checked="" type="checkbox"/> Korrosions- und Dichtheitsprüfung der Erdgasanlage	<input type="checkbox"/> Keilrippenriemen
<input checked="" type="checkbox"/> Prüfung der Scheinwerfer-Einstellung	<input type="checkbox"/> Luftfiltereinsatz
<input checked="" type="checkbox"/> Reparaturempfehlung	<input type="checkbox"/> Reifenfüllflasche (Dichtmittel)
<input type="checkbox"/> Kundenwunsch (auch auf dem Auftrag vermerken)	<input checked="" type="checkbox"/> Staub- und Pollenfiltereinsatz
Service durchgeführt am: 27.03.2017	<input type="checkbox"/> Zahnriemen
bei km-Stand: 32978	<input checked="" type="checkbox"/> Zündkerzen
Rechnungsnummer: # 73660	<input type="checkbox"/>
Autohaus Kath GmbH Service durchgeführt von:	Autohaus Kath GmbH Süderdamm 1-3
25746 Heide	Tel. (0481) 6800-0
rel. (0481) 6800-0	Fax (0481) 6800-17
fax (0481) 6800-17	info.heide@kath-gruppe.de
www.kath-gruppe.de	www.kath-gruppe.de
Stempel des Fachbetriebs	Ein Unternehmen der Emil Frey Gruppe Deutschland

Ihre nächsten Service-Termine	Zusatzarbeiten
Service-Ereignis	
nach Service-Intervall-Anzeige	
oder	
am (Datum): 03/18	am (Datum):
oder	oder
bei (km-Stand): 54000	bei (km-Stand):

Dokumentation der Karosserieprüfung



Abb. 4 Prinzipdarstellung. Gilt für alle Fahrzeuge und Karosserieformen.

Ihr Fachbetrieb markiert in Abb. 4 beschädigte Teile durch folgende Symbole:

- * Kratzer Beule/Delle Korrosion Steinschlag

Mängel festgestellt?	Ja: <input type="checkbox"/> Nein: <input checked="" type="checkbox"/>
Beschreibung der Mängel:	
Autohaus Kath GmbH Süderdamm 1-3 25746 Heide Tel. (0481) 6800-0 Fax (0481) 6800-17 info.heide@kath-gruppe.de www.kath-gruppe.de Ein Unternehmen der Emil Frey Gruppe Deutschland	
Stempel des Fachbetriebs	

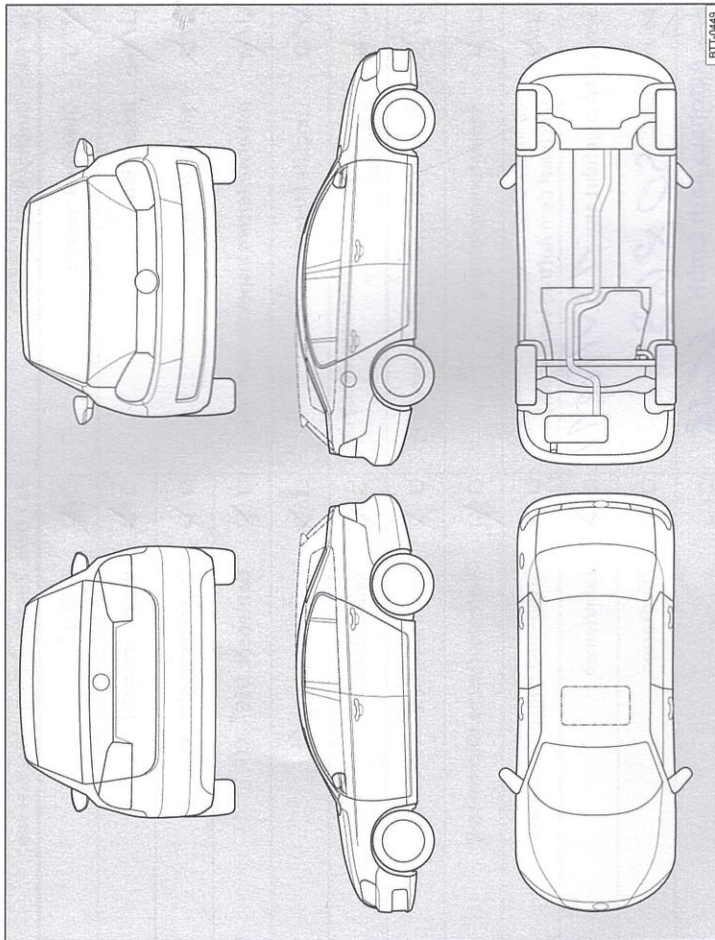
3601270156

Service-Nachweis 3

Ja / Nein. Durchgeführt wurde:	Ja / Nein. Zusatzarbeiten - Wechsel von:
<input checked="" type="checkbox"/> Ölwechsel-Service	<input checked="" type="checkbox"/> AdBlue®
<input checked="" type="checkbox"/> Inspektion	<input checked="" type="checkbox"/> Bremsflüssigkeit
<input checked="" type="checkbox"/> mit Motorölwechsel	<input checked="" type="checkbox"/> Dieselmotorkraftstofffilter
<input checked="" type="checkbox"/> mit erweitertem Inspektionsumfang	<input checked="" type="checkbox"/> Getriebeöl: DSG®, ATF
<input checked="" type="checkbox"/> LongLife Motoröl verwendet	<input checked="" type="checkbox"/> Haldexkupplung: Öl
<input checked="" type="checkbox"/> Korrosions- und Dichtheitsprüfung der Erdgasanlage	<input checked="" type="checkbox"/> Keilrippenriemen
<input checked="" type="checkbox"/> Prüfung der Scheinwerfer-Einstellung	<input checked="" type="checkbox"/> Luftfiltereinsatz
<input checked="" type="checkbox"/> Reparaturempfehlung	<input checked="" type="checkbox"/> Reifenfüllflasche (Dichtmittel)
<input checked="" type="checkbox"/> Kundenwunsch (auch auf dem Auftrag vermerken)	<input checked="" type="checkbox"/> Staub- und Pollenfiltereinsatz
Service durchgeführt am: 18.07.2011	<input checked="" type="checkbox"/> Zahnriemen
bei km-Stand: 50863	<input checked="" type="checkbox"/> Zündkerzen
Rechnungsummer: Kath. Gruppe	<input type="checkbox"/>
Service durchgeführt von:	LongLife Mobilitätsgarantie:
Tel. (0481) 6800-0	
Fax (0481) 6800-17	
info.heide@kath-gruppe.de	
www.kath-gruppe.de	
Ein Unternehmen der Emil Frey Gruppe Deutschland	
Stempel des Fachbetriebs	Stempel des Volkswagen Partners

Ihre nächsten Service-Termine	Zusatzarbeiten
<input checked="" type="checkbox"/> Nach Service-Intervall-Anzeige
am (Datum):	am (Datum):
oder	oder
bei (km-Stand):	bei (km-Stand):

Dokumentation der Karosserieprüfung



Abb. 5 Prinzipdarstellung. Gilt für alle Fahrzeuge und Karosserieformen.

Ihr Fachbetrieb markiert in → Abb. 5 beschädigte Teile durch folgende Symbole:

- ✱ Kratzer
- Beule/Delle
- Korrosion
- △ Steinschlag

Mängel festgestellt?	Ja: <input type="checkbox"/> Nein: <input type="checkbox"/>
Beschreibung der Mängel:	
Stempel des Fachbetriebs	

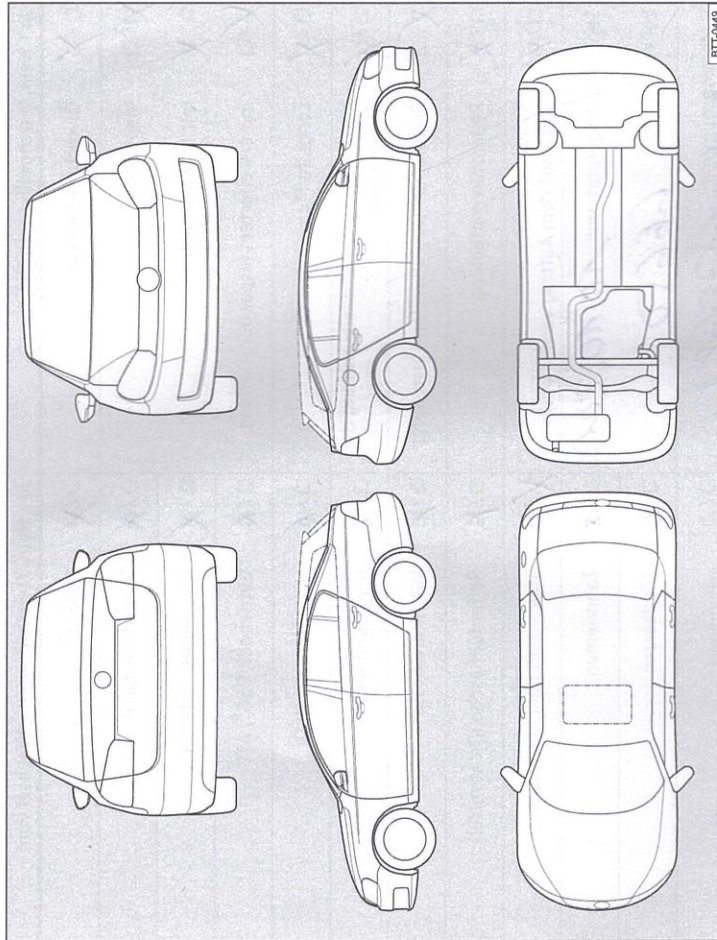
35001270150



Abb. 6 Prinzipdarstellung. Gilt für alle Fahrzeuge und Karosserieformen.

Ihr Fachbetrieb markiert in → Abb. 6 beschädigte Teile durch folgende Symbole:
 ✖ Kratzer ○ Beule/Delle □ Korrosion △ Steinschlag

Mängel festgestellt? Ja: Nein:

Beschreibung der Mängel:

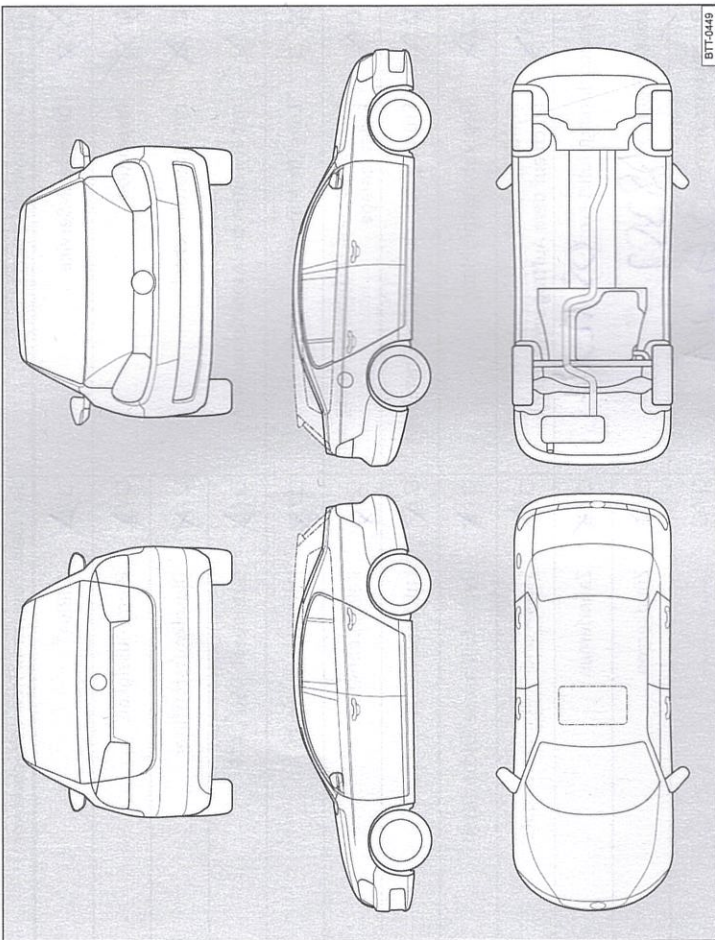
Autohaus Kath GmbH
 Volkswagen Partner
 Süderdamm 1-3
 25746 Heide
 Telefon +49 481 6800-0
 Telefax +49 481 6800-17
 info.heide@kath-gruppe.de
 Betriebsnummer 65170

Stempel des Fachbetriebs

Ja / Nein. Durchgeführt wurde:	Ja / Nein. Zusatzarbeiten - Wechsel von:
<input checked="" type="checkbox"/> Ölwechsel-Service	<input checked="" type="checkbox"/> AdBlue®
<input checked="" type="checkbox"/> Inspektion	<input checked="" type="checkbox"/> Bremsflüssigkeit
<input checked="" type="checkbox"/> mit Motorölwechsel	<input checked="" type="checkbox"/> Dieselmotorschwefel
<input checked="" type="checkbox"/> mit erweitertem Inspektionsumfang	<input checked="" type="checkbox"/> Getriebeöl: DSG®, ATF
<input checked="" type="checkbox"/> LongLife Motoröl verwendet	<input checked="" type="checkbox"/> Haldekkupplung: Öl
<input checked="" type="checkbox"/> Korrosions- und Dichtheitsprüfung der Erdgasanlage	<input checked="" type="checkbox"/> Keilrippenriemen
<input checked="" type="checkbox"/> Prüfung der Scheinwerfer-Einstellung	<input checked="" type="checkbox"/> Luftfiltereinsatz
<input checked="" type="checkbox"/> Reparaturempfehlung	<input checked="" type="checkbox"/> Reifenfüllflasche (Dichtmittel)
<input checked="" type="checkbox"/> Kundenwunsch (auch auf dem Auftrag vermerken)	<input checked="" type="checkbox"/> Staub- und Pollenfiltereinsatz
Service durchgeführt am: 10.10.2017	<input checked="" type="checkbox"/> Zahnriemen
bei km-Stand: 66650	<input checked="" type="checkbox"/> Zündkerzen
Rechnungsnummer: 78611	<input type="checkbox"/>
Servicepartner: Autohaus Kath GmbH Autohaus Kath GmbH
Süderdamm 1-3	LongLife Mobilitätspartner
25746 Heide	Volkswagen Partner
Telefon +49 481 6800-0	Süderdamm 1-3
Telefax +49 481 6800-17	25746 Heide
info.heide@kath-gruppe.de	Telefon +49 481 6800-0
Stempel des Fachbetriebs	Telefax +49 481 6800-17
Betriebsnummer 65170	Stempel des Volkswagen Partners
	Betriebsnummer 65170

Ihre nächsten Service-Termine

Service-Ereignis

nach Service-Intervall-Anzeige

oder

am (Datum): 18.10.18

oder

bei (km-Stand): 70000

Zusatzarbeiten

Ölwechsel

am (Datum):

oder

bei (km-Stand): 80000

360012701SD

Service-Nachweis 5

<input checked="" type="checkbox"/> <input type="checkbox"/>	Ja / Nein. Durchgeführt wurde:	Ja / Nein. Zusatzarbeiten – Wechsel von:
<input checked="" type="checkbox"/> <input type="checkbox"/>	Ölwechsel-Service	<input checked="" type="checkbox"/> AdBlue®
<input checked="" type="checkbox"/> <input type="checkbox"/>	Inspektion	<input type="checkbox"/> Bremsflüssigkeit
<input checked="" type="checkbox"/> <input type="checkbox"/>	mit Motorölwechsel	<input type="checkbox"/> Dieselkraftstofffilter
<input checked="" type="checkbox"/> <input type="checkbox"/>	mit erweitertem Inspektionsumfang	<input type="checkbox"/> Getriebeöl: DSG®, ATF
<input checked="" type="checkbox"/> <input type="checkbox"/>	LongLife Motoröl verwendet	<input type="checkbox"/> Haldekkupplung: Öl
<input checked="" type="checkbox"/> <input type="checkbox"/>	Korrosions- und Dichtheitsprüfung der Erdgasanlage	<input type="checkbox"/> Keilrippenriemen
<input checked="" type="checkbox"/> <input type="checkbox"/>	Prüfung der Scheinwerfer-Einstellung	<input type="checkbox"/> Luftfiltereinsatz
<input checked="" type="checkbox"/> <input type="checkbox"/>	Reparaturempfehlung	<input type="checkbox"/> Reifenfüllflasche (Dichtmittel)
<input checked="" type="checkbox"/> <input type="checkbox"/>	Kundenwunsch (auch auf dem Auftrag vermerken)	<input type="checkbox"/> Staub- und Pollenfiltereinsatz
	Service durchgeführt am: 05.12.17	<input type="checkbox"/> Zahnriemen
	bei km-Stand: 18352	<input type="checkbox"/> Zündkerzen
	Rechnungsnummer: 80221	<input type="checkbox"/>
	Service durchgeführt von: Autobahn Kraftfahrer Volkswagen Partner	LongLife Mobilitätsgarantie:
	Süderdamm 1-3 25746 Heide Telefon +49 481 6800-0 Telefax +49 481 6800-17	Stempel des Volkswagen Partners
	Stempel des Fachbetriebs: pe.de	
	Betriebsnummer 65170	

Ihre nächsten Service-Termine		Zusatzarbeiten
<input checked="" type="checkbox"/> <input type="checkbox"/>	nach Service-Intervall-Anzeige	Insp - SOW
	am (Datum):	am (Datum):
	oder	oder
	bei (km-Stand):	bei (km-Stand):

Dokumentation der Karosserieprüfung



Abb. 7 Prinzipdarstellung. Gilt für alle Fahrzeuge und Karosserieformen.

Ihr Fachbetrieb markiert in Abb. 7 beschädigte Teile durch folgende Symbole:

- ✘ Kratzer
- Beule/Delle
- Korrosion
- △ Steinschlag

Mängel festgestellt?	Ja: <input type="checkbox"/> Nein: <input type="checkbox"/>
Beschreibung der Mängel:	
Stempel des Fachbetriebs	

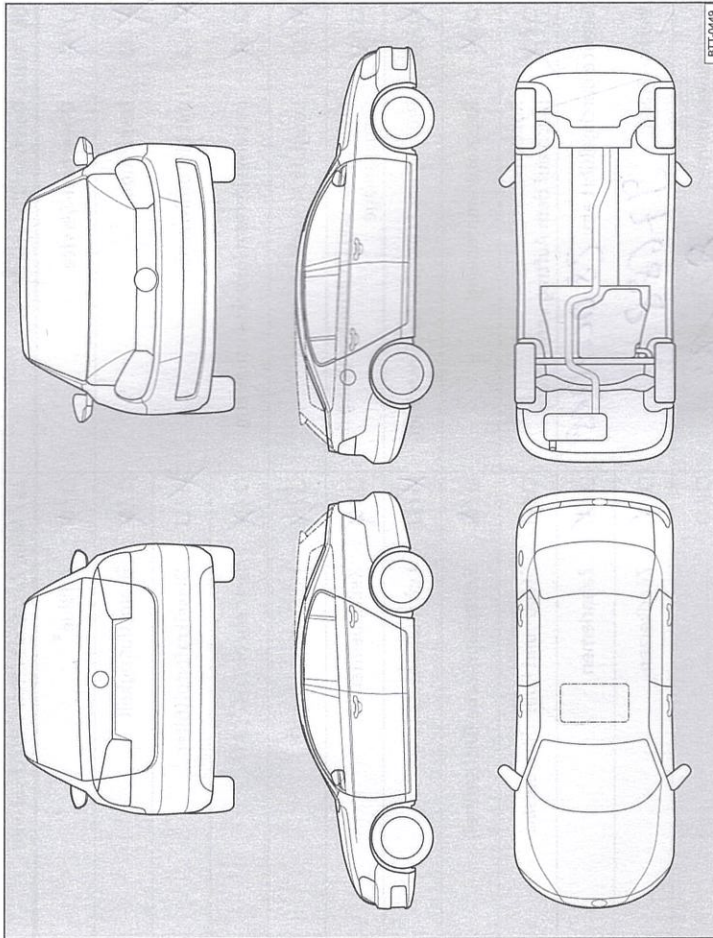
36001270150

Service-Nachweis 6

<input type="checkbox"/> / <input checked="" type="checkbox"/>	Ölwechsel-Service	Ja / Nein. Zusatzarbeiten – Wechsel von: AdBlue®	<input type="checkbox"/> / <input checked="" type="checkbox"/>
<input checked="" type="checkbox"/> / <input type="checkbox"/>	Inspektion	Bremsflüssigkeit	<input type="checkbox"/> / <input checked="" type="checkbox"/>
<input checked="" type="checkbox"/> / <input type="checkbox"/>	mit Motorölwechsel	Dieseldienststofffilter	<input checked="" type="checkbox"/> / <input type="checkbox"/>
<input type="checkbox"/> / <input checked="" type="checkbox"/>	mit erweitertem Inspektionsumfang	Getriebeöl: DSG®, ATF	<input type="checkbox"/> / <input checked="" type="checkbox"/>
<input checked="" type="checkbox"/> / <input type="checkbox"/>	LongLife Motoröl verwendet	Haldekkupplung: Öl	<input type="checkbox"/> / <input checked="" type="checkbox"/>
<input type="checkbox"/> / <input checked="" type="checkbox"/>	Korrosions- und Dichtheitsprüfung der Erdgasanlage	Keilrippenriemen	<input type="checkbox"/> / <input checked="" type="checkbox"/>
<input checked="" type="checkbox"/> / <input type="checkbox"/>	Prüfung der Scheinwerfer-Einstellung	Luftfiltereinsatz	<input checked="" type="checkbox"/> / <input type="checkbox"/>
<input type="checkbox"/> / <input checked="" type="checkbox"/>	Reparaturempfehlung	Reifenfüllflasche (Dichtmittel)	<input type="checkbox"/> / <input checked="" type="checkbox"/>
<input type="checkbox"/> / <input checked="" type="checkbox"/>	Kundenwunsch (auch auf dem Auftrag vermerken)	Staub- und Pollenfiltereinsatz	<input type="checkbox"/> / <input checked="" type="checkbox"/>
Service durchgeführt am: 28.02.2018		Zahnriemen	<input type="checkbox"/> / <input checked="" type="checkbox"/>
bei km-Stand: 97688		Zündkerzen	<input type="checkbox"/> / <input checked="" type="checkbox"/>
Rechnungsnummer: 82169		<input type="checkbox"/> / <input type="checkbox"/>
Service durchgeführt von: Autohaus Kath GmbH Volkswagen Partner		Autohaus Kath GmbH Volkswagen Partner Süderdamm 1-3 25746 Heide Telefon +49 481 6800-0 Telefax +49 481 6800-17 Info: info@kath-Gruppe.de Betriebsnummer 65170	
Stempel des Fachbetriebs:		Stempel des Volkswagen Partners	

Ihre nächsten Service-Termine		Zusatzarbeiten	
<input checked="" type="checkbox"/> nach Service-Intervall-Anzeige	oder	
am (Datum): 02/2019	oder	am (Datum): 02/2019	
bei (km-Stand): 127000	oder	bei (km-Stand):	

Dokumentation der Karosserieprüfung



Abb. 8 Prinzipdarstellung. Gilt für alle Fahrzeuge und Karosserieformen.

Ihr Fachbetrieb markiert in Abb. 8 beschädigte Teile durch folgende Symbole:

- Kratzer
- Beule/Delle
- Korrosion
- Steinschlag

Mängel festgestellt?	Ja: <input type="checkbox"/>	Nein: <input checked="" type="checkbox"/>
Beschreibung der Mängel:		
Autohaus Kath GmbH Volkswagen Partner Süderdamm 1-3 25746 Heide Telefon +49 481 6800-0 Telefax +49 481 6800-17 Info: info@kath-Gruppe.de Betriebsnummer 65170		
Stempel des Fachbetriebs		

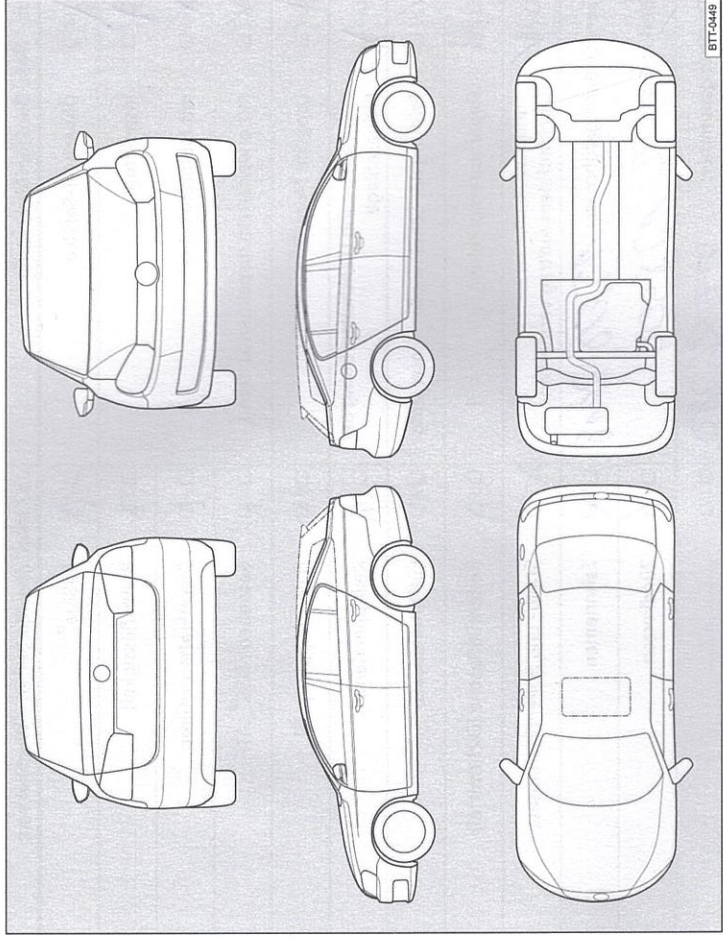
360012701SD

Ja / Nein. Durchgeführt wurde:	Ja / Nein. Zusatzarbeiten – Wechsel von:
<input checked="" type="checkbox"/> Ölwechsel-Service	<input checked="" type="checkbox"/> AdBlue®
<input checked="" type="checkbox"/> Inspektion	<input checked="" type="checkbox"/> Bremsflüssigkeit
<input checked="" type="checkbox"/> mit Motorölwechsel	<input checked="" type="checkbox"/> Dieselmotortofffilter
<input checked="" type="checkbox"/> mit erweitertem Inspektionsumfang	<input checked="" type="checkbox"/> Getriebeöl: DSG®, ATF
<input checked="" type="checkbox"/> LongLife Motoröl verwendet	<input checked="" type="checkbox"/> Haldekupplung: Öl
<input checked="" type="checkbox"/> Korrosions- und Dichtheitsprüfung der Erdgasanlage	<input checked="" type="checkbox"/> Keilrippenriemen
<input checked="" type="checkbox"/> Prüfung der Scheinwerfer-Einstellung	<input checked="" type="checkbox"/> Luftfiltereinsatz
<input checked="" type="checkbox"/> Reparaturempfehlung	<input checked="" type="checkbox"/> Reifenfüllflasche (Dichtmittel)
<input checked="" type="checkbox"/> Kundenwunsch (auch auf dem Auftrag vermerken)	<input checked="" type="checkbox"/> Staub- und Pollenfiltereinsatz
Service durchgeführt am: 15.08.2018	<input checked="" type="checkbox"/> Zahnriemen
bei km-Stand: 128504	<input checked="" type="checkbox"/> Zündkerzen
Rechnungsnummer: #786280	<input type="checkbox"/>
Service durchgeführt von: Autohaus Kath GmbH Volkswagen Partner	Autohaus Kath GmbH Volkswagen Partner
<small>Süderdamm 1-3 25746 Heide Telefon +49 481 6800-0 Telefax +49 481 6800-17 info.heide@kath-gruppe.de</small>	<small>Süderdamm 1-3 25746 Heide Telefon +49 481 6800-0 Telefax +49 481 6800-17 info.heide@kath-gruppe.de</small>
Stempel des Fachbetriebs:	Stempel des Fachbetriebs:
Ihre nächsten Service-Termine: Terminnummer 65170	Betriebsnummer: 65170
Service-Ereignis	Zusatzarbeiten
nach Service-Intervall-Anzeige	
oder	
am (Datum): 08/19	am (Datum):
oder	oder
bei (km-Stand): 128000	bei (km-Stand):

360012701SD

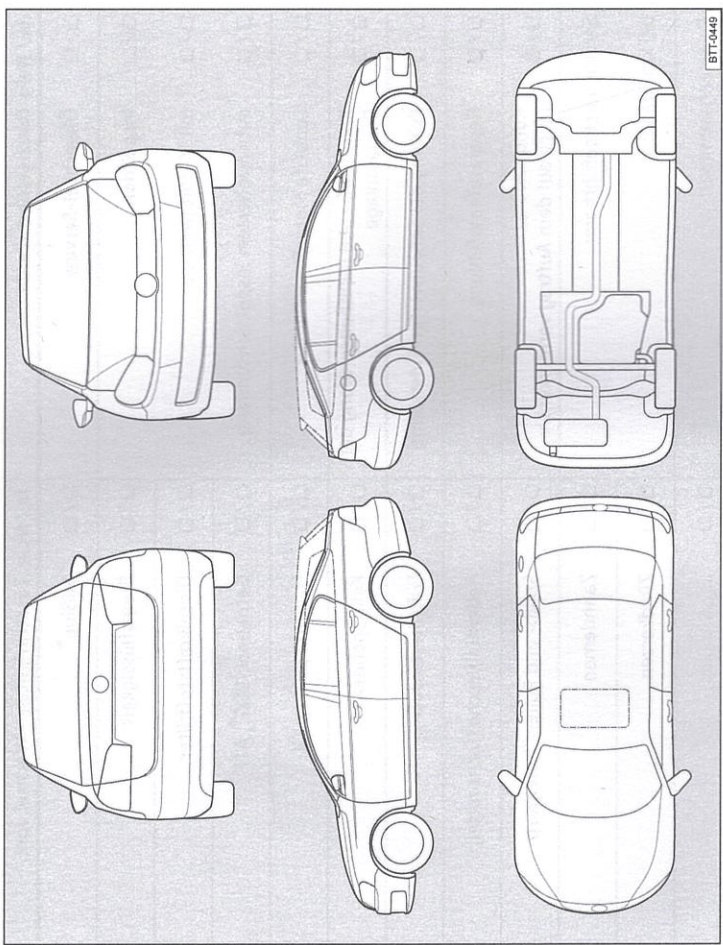

Abb. 9 Prinzipdarstellung. Gilt für alle Fahrzeuge und Karosserieformen.

Ihr Fachbetrieb markiert in Abb. 9 beschädigte Teile durch folgende Symbole:

- Kratzer
- Beule/Delle
- Korrosion
- Steinschlag

Mängel festgestellt?	Ja: <input type="checkbox"/>	Nein: <input checked="" type="checkbox"/>
Beschreibung der Mängel:		
 Autohaus Kath GmbH Volkswagen Partner Süderdamm 1-3 25746 Heide Telefon +49 481 6800-0 Telefax +49 481 6800-17 info.heide@kath-gruppe.de Betriebsnummer 65170		
Stempel des Fachbetriebs		