



## Serviceplan

Volkswagen  
Deutschland

 **Hilfe  
rund um die Uhr**  
Bei Unfall oder Panne  
**0176 / 25 93 53 24**  
 *Ihre Autofamilie*  
**www.Auto-Weber.com**

Serviceplan:  
Volkswagen  
Stand: 05.03.2015  
Deutsch: 05.2015  
Artikel-Nr.: 161,5D3.PKW.01  
Teile-Nr.: 3G0012701SC



3G0012701SC

4.04/2015



# Fahrzeugdatenträger

1	WVWZZZ3C	z	GE098349				
	3G5		35Y				
2	PASSAT Var.		CLBMT				
	110 kW		TDI D6F				
3	CRL B		PZN				
	LA7W		TO				
4	B0A	F86	G1A	H3Y	J2D	DN4	TR1
	IAT	IG2	1XX		5RQ	5SL	
	3S2	8TB	QI6		I8E	8GU	
	8RM	1ZA	L34	OYC	G01	7MM	

Abb. 1: Fahrzeugbuchstaben, 2: Fahrzeugtyp, Motorleistung, Getriebe, 3: Motorbuchstabe, Getriebekennbuchstabe, Lacknummer, Innenausstattung, 4: Mehr-Ausstattungen, PR-Nummern.

Übergabe-Inspektion wurde durchgeführt am: <i>26.10.15</i>	Datum der Auslieferung/Erstzulassung: <sup>a)</sup>

Stempel des Volkswagen Partners

Stempel des Volkswagen Partners

a) Je nachdem, was zuerst eintritt.

# Der Volkswagen Service

## Für welche Fahrzeuge gilt dieser Serviceplan

Dieser Serviceplan ist für folgende Fahrzeuge gültig:

- CC
- Eos
- Golf
- Golf Cabriolet
- Golf GTD
- Golf GTE
- Golf GTI
- Golf Sportsvan
- Golf Variant
- Jetta
- Passat
- Passat GTE
- Passat Variant
- Passat Variant GTE
- Polo
- Scirocco
- Sharan
- The Beetle
- The Beetle Cabriolet
- Tiguan
- Touareg
- Touran
- up!

## Die Bedeutung des Serviceplans

Durch die im Umschlag eingeklebten Fahrzeugdaten Abb. 1 ist sichergestellt, dass Sie jederzeit die richtigen Volkswagen Original Teile® in Ihr Fahrzeug einbauen lassen können. Außerdem ist dadurch festgelegt, welche Service-Art für Ihr Fahrzeug in Frage kommt.

- Im Serviceplan wird die **Erstzulassung oder das Auslieferungsdatum**, die Übergabe-Inspektion, und damit der Beginn der Gewährleistung für Ihr Fahrzeug bestätigt.

- Der Serviceplan sagt Ihnen, wann welcher Service durchgeführt werden muss. Da die durchzuführenden Serviceumfänge von Fahrzeug zu Fahrzeug variieren, können die fahrzeugindividuellen Tätigkeiten beim Fachbetrieb erfragt werden.

- Ihr Fachbetrieb dokumentiert im Serviceplan alle service-relevanten Arbeiten.

Damit Sie den Serviceplan immer zur Hand haben, wenn Sie ihn brauchen, sollte er im Bordbuch aufbewahrt werden.

Bitte denken Sie auch daran, den Serviceplan beim Verkauf des Fahrzeugs dem nächsten Besitzer mitzugeben.

## ⚠️ WARNUNG

Unzureichender oder kein Service und das Missachten der Service-Intervalle kann zum Liegenbleiben im Straßenverkehr, zu Unfällen sowie schweren Verletzungen führen.

- Service-Arbeiten beim Fachbetrieb durchführen lassen.
- Betriebsanleitung beachten.

## ! HINWEIS

Volkswagen ist nicht verantwortlich für Schäden am Fahrzeug, die aufgrund von minderwertigem Kraftstoff, falscher Ölnorm, unzureichendem Service oder mangelnder Teileverfügbarkeit entstehen.



Regelmäßige Service-Arbeiten am Fahrzeug dienen nicht nur der Werterhaltung des Fahrzeugs, sondern tragen auch zur Betriebs- und Verkehrssicherheit bei. Lassen Sie deshalb Service-Arbeiten gemäß den Vorgaben der Wartungstabellen durchführen. Ihr Fachbetrieb berät Sie gern.



**Service-Nachweis 1**

Ja / Nein. Durchgeführt wurde:	Ja / Nein. Zusatzarbeiten – Wechsel von:
<input checked="" type="checkbox"/> Ölwechsel-Service	<input checked="" type="checkbox"/> AdBlue®
<input checked="" type="checkbox"/> Inspektion	<input checked="" type="checkbox"/> Bremsflüssigkeit
<input checked="" type="checkbox"/> mit Motorölwechsel	<input checked="" type="checkbox"/> Dieselmotorschwefel
<input checked="" type="checkbox"/> mit erweitertem Inspektionsumfang	<input checked="" type="checkbox"/> Getriebeöl: DSG®, ATF
<input checked="" type="checkbox"/> LongLife Motoröl verwendet	<input checked="" type="checkbox"/> Haldekupplung: Öl
<input checked="" type="checkbox"/> Korrosions- und Dichtheitsprüfung der Erdgasanlage	<input checked="" type="checkbox"/> Keilrippenriemen
<input checked="" type="checkbox"/> Prüfung der Scheinwerfer-Einstellung	<input checked="" type="checkbox"/> Luftfiltereinsatz
<input checked="" type="checkbox"/> Reparaturempfehlung	<input checked="" type="checkbox"/> Reifentüllflasche (Dichtmittel)
<input checked="" type="checkbox"/> Kundenwunsch (auch auf dem Auftrag vermerken)	<input checked="" type="checkbox"/> Staub- und Pollenfiltereinsatz
Service durchgeführt am: <b>05.08.16</b>	<input checked="" type="checkbox"/> Zahnriemen
bei km-Stand: <b>30 173</b>	<input checked="" type="checkbox"/> Zündkerzen
Rechnungsnummer: <b>H.Nr. 2016011917</b>	<input type="checkbox"/> .....
Service durchgeführt von:  <b>Gessner &amp; Jacoby GmbH &amp; Co. KG</b> Falkonstraße 16-18 30449 Hannover Telefon (05 11) 458 09 - 0 · Fax 44 90 81	LongLife Modifizierungs- <b>124 / 50032</b> <b>GESSNER &amp; JACOBI GmbH &amp; Co. KG</b> 30449 HANNOVER Stempel des Volkswagen Partners

Ihre nächsten Service-Termine	Zusatzarbeiten
Nach Service-Intervall-Anzeige	<i>Pollenfilterer</i>
oder	am (Datum): <i>11.11.17</i>
am (Datum): <i>08.11.17</i>	oder
oder	bei (km-Stand): <i>6000</i>
bei (km-Stand): <i>6000</i>	

**Dokumentation der Karosserieprüfung**

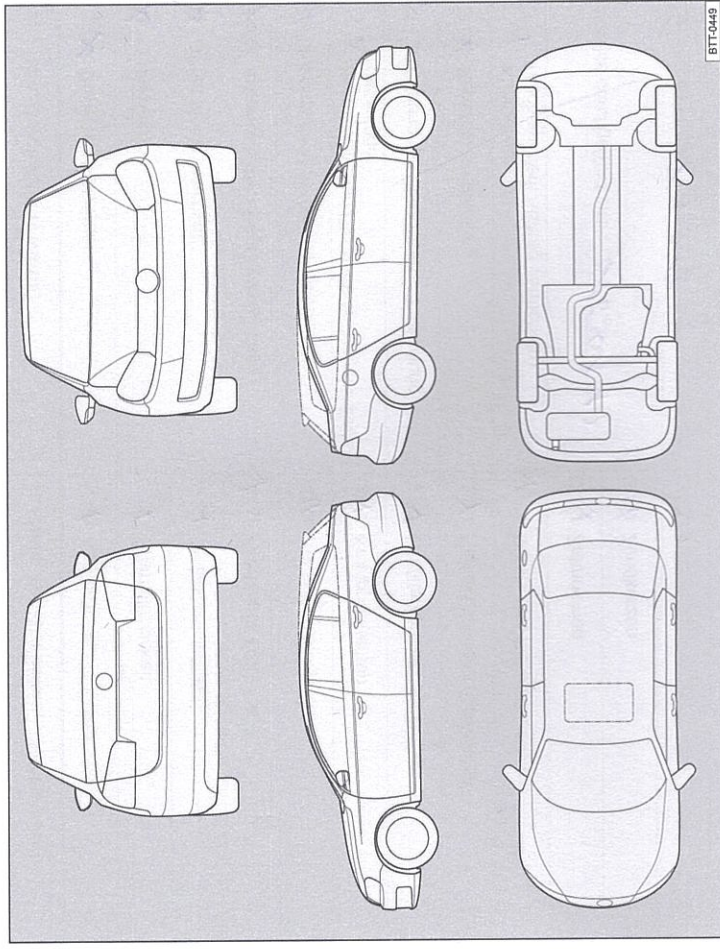

**Abb. 3** Prinzipdarstellung. Gilt für alle Fahrzeuge und Karosserieformen.



Ihr Fachbetrieb markiert in Abb. 3 beschädigte Teile durch folgende Symbole:

- Kratzer
- Beule/Delle
- Korrosion
- Steinschlag

Mängel festgestellt?	Ja: <input type="checkbox"/>	Nein: <input checked="" type="checkbox"/>
Beschreibung der Mängel:		
Stempel des Fachbetriebs		

3G0012701SC

### Service-Nachweis 2

Ja / Nein. Durchgeführt wurde:	Ja / Nein. Zusatzarbeiten – Wechsel von:
<input checked="checked" type="checkbox"/> Ölwechsel-Service	<input type="checkbox"/> AdBlue®
<input checked="checked" type="checkbox"/> Inspektion	<input type="checkbox"/> Bremsflüssigkeit
<input checked="checked" type="checkbox"/> mit Motorölwechsel	<input type="checkbox"/> Dieselmotorkraftstofffilter
<input checked="checked" type="checkbox"/> mit erweitertem Inspektionsumfang	<input checked="checked" type="checkbox"/> Getriebeöl: DSG®, ATF
<input checked="checked" type="checkbox"/> LongLife Motoröl verwendet	<input type="checkbox"/> Haldekupplung: Öl
<input type="checkbox"/> Korrosions- und Dichtheitsprüfung der Erdgasanlage	<input type="checkbox"/> Keilrippenriemen
<input checked="checked" type="checkbox"/> Prüfung der Scheinwerfer-Einstellung	<input type="checkbox"/> Luftfiltereinsatz
<input type="checkbox"/> Reparaturempfehlung	<input type="checkbox"/> Reifentüllflasche (Dichtmittel)
<input type="checkbox"/> Kundenwunsch (auch auf dem Auftrag vermerken)	<input checked="checked" type="checkbox"/> Staub- und Pollenfiltereinsatz
Service durchgeführt am: <u>16.05.17</u>	<input type="checkbox"/> Zahnriemen
bei km-Stand: <u>65033</u>	<input type="checkbox"/> Zündkerzen
Rechnungsnummer: <u>A452</u>	<input type="checkbox"/> ..... ..
Service durchgeführt von:	<input checked="checked" type="checkbox"/> Long Life Mobilitätsgarantie:
 133/46671 Bautz & Klinkhammer 60354 Hürth	 133/46671 Bautz & Klinkhammer 60354 Hürth
Stempel des Fachbetriebs	Stempel des Volkswagen Partneers
Ihre nächsten Service-Termine	Zusatzarbeiten
<input checked="checked" type="checkbox"/> nach Service-Intervall-Anzeige	am (Datum): .....
oder	am (Datum): <u>05.11.18</u>
oder	oder
bei (km-Stand): <u>25000</u>	bei (km-Stand): <u>25000</u>

3G0012701SC

### Dokumentation der Karosserieprüfung



Abb. 4 Prinzipdarstellung. Gilt für alle Fahrzeuge und Karosserieformen.

Ihr Fachbetrieb markiert in Abb. 4 beschädigte Teile durch folgende Symbole:

Kratzer     Beule/Delle     Korrosion     Steinerschlag

Mängel festgestellt?	Ja: <input type="checkbox"/>	Nein: <input checked="checked" type="checkbox"/>
Beschreibung der Mängel:		

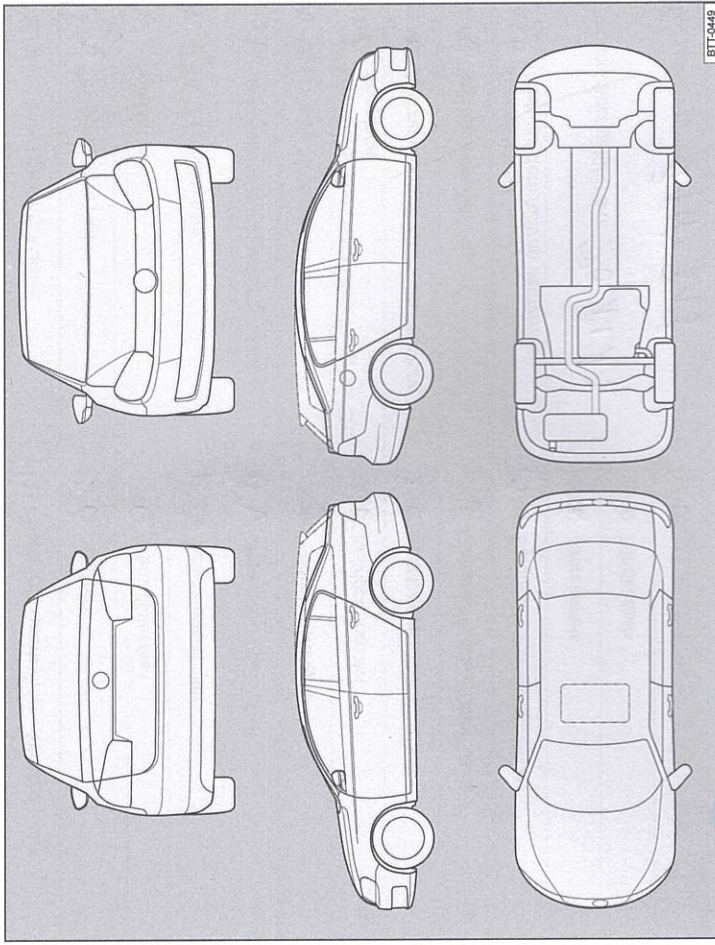
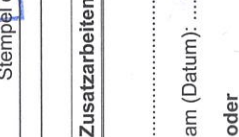
  
 133/46671  
 Bautz & Klinkhammer  
 60354 Hürth

Stempel des Fachbetriebs

### Service-Nachweis 3

Ja / Nein. Durchgeführt wurde:	Ja / Nein. Zusatzarbeiten – Wechsel von:
<input type="checkbox"/> Ölwechsel-Service	<input checked="" type="checkbox"/> AdBlue®
<input checked="" type="checkbox"/> Inspektion	<input type="checkbox"/> Bremsflüssigkeit
<input checked="" type="checkbox"/> mit Motorölwechsel	<input type="checkbox"/> Dieselpartikelfilter
<input type="checkbox"/> mit erweitertem Inspektionsumfang	<input checked="" type="checkbox"/> Getriebeöl: DSG®, ATF
<input checked="" type="checkbox"/> LongLife Motoröl verwendet	<input type="checkbox"/> Haldekupplung: Öl
<input type="checkbox"/> Korrosions- und Dichtheitsprüfung der Erdgasanlage	<input type="checkbox"/> Keilrippenriemen
<input type="checkbox"/> Prüfung der Scheinwerfer-Einstellung	<input checked="" type="checkbox"/> Luftfiltereinsatz
<input type="checkbox"/> Reparaturrempfehlung	<input type="checkbox"/> Reifenfüllflasche (Dichtmittel)
<input type="checkbox"/> Kundenwunsch (auch auf dem Auftrag vermerken)	<input type="checkbox"/> Staub- und Pollenfiltereinsatz
Service durchgeführt am: <b>20.11.17</b>	<input type="checkbox"/> Zahnriemen
bei km-Stand: <b>102315</b>	<input type="checkbox"/> Zündkerzen
Rechnungsnummer:	<input type="checkbox"/> .....
Service durchgeführt von:	 LongLife Mobilitätsgarantie: 133/46671 Bautz & Klinkhammer 50354 Hürth
Stempel des Fachbetriebs:	Stempel des Volkswagen Partners
Ihre nächsten Service-Termine Service-Ereignis nach Service-Intervall-Anzeige oder am (Datum): <b>11/19</b> ..... oder bei (km-Stand): <b>132315</b> .....	Zusatzarbeiten ..... am (Datum): <b>05/18</b> ..... oder bei (km-Stand): <b>120006</b> .....

3G0012701SC

### Dokumentation der Karosserieprüfung





Abb. 5 Prinzipdarstellung. Gilt für alle Fahrzeuge und Karosserieformen.

Ihr Fachbetrieb markiert in Abb. 5 beschädigte Teile durch folgende Symbole:

Kratzer   
  Beule/Delle   
  Korrosion   
  Stein Schlag

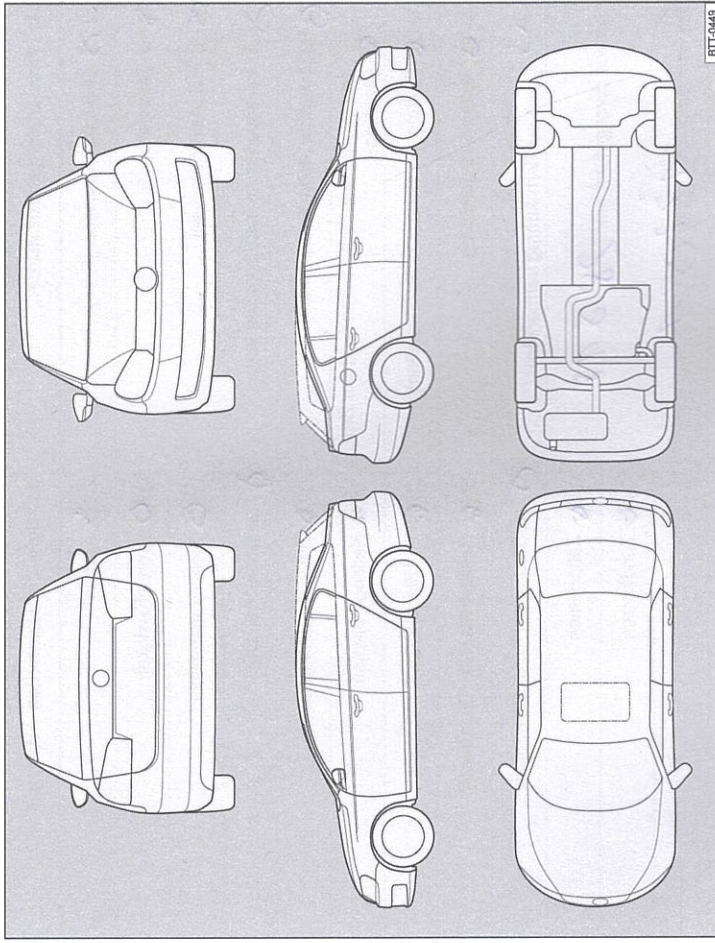
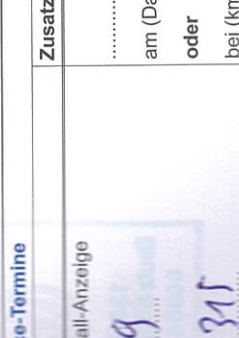
Mängel festgestellt?	Ja: <input type="checkbox"/>	Nein: <input checked="" type="checkbox"/>
Beschreibung der Mängel:		
 133/46671 Bautz & Klinkhammer 50354 Hürth		
Stempel des Fachbetriebs		

**Service-Nachweis 4**

Ja / Nein. Durchgeführt wurde:	Ja / Nein. Zusatzarbeiten – Wechsel von:
<input checked="" type="checkbox"/> Ölwechsel-Service	<input checked="" type="checkbox"/> AdBlue®
<input checked="" type="checkbox"/> Inspektion	<input checked="" type="checkbox"/> Bremsflüssigkeit
<input checked="" type="checkbox"/> mit Motorölwechsel	<input checked="" type="checkbox"/> Dieselmotorenfilter
<input checked="" type="checkbox"/> mit erweitertem Inspektionsumfang	<input checked="" type="checkbox"/> Getriebeöl: DSG®, ATF
<input checked="" type="checkbox"/> LongLife Motoröl verwendet	<input checked="" type="checkbox"/> Haldekupplung: Öl
<input checked="" type="checkbox"/> Korrosions- und Dichtheitsprüfung der Erdgasanlage	<input checked="" type="checkbox"/> Keilrippenriemen
<input checked="" type="checkbox"/> Prüfung der Scheinwerfer-Einstellung	<input checked="" type="checkbox"/> Luftfiltereinsatz
<input checked="" type="checkbox"/> Reparaturempfehlung	<input checked="" type="checkbox"/> Reifenfüllflasche (Dichtmittel)
<input checked="" type="checkbox"/> Kundenwunsch (auch auf dem Auftrag vermerken)	<input checked="" type="checkbox"/> Staub- und Pollenfiltereinsatz
Service durchgeführt am: <b>28.5.18</b>	<input checked="" type="checkbox"/> Zahnriemen
bei km-Stand: <b>133051</b>	<input checked="" type="checkbox"/> Zündkerzen
	<input type="checkbox"/> .....
	<input type="checkbox"/> .....
Rechnungsnummer: <b>A: 16110</b>	
Service durchgeführt von:	LongLife Mobilitätsgarantie:
	<b>Mobilitätsgarantie</b>
133/46671	bis zum nächsten Service
Bautz & Klinkhammer	Betrieb:
Fachhändlerbüro	<b>133/46671</b>
	Stempel des Volkswagen-Partners

Ihre nächsten Service-Termine	Zusatzarbeiten
Service-Ereignis	<b>Bremsflüssigkeit TÜV</b>
Nach Service-Intervall-Anzeige	am (Datum): <b>11.2018</b>
oder	oder
am (Datum): .....	bei (km-Stand): .....
oder	
bei (km-Stand): .....	

**Dokumentation der Karosserieprüfung**

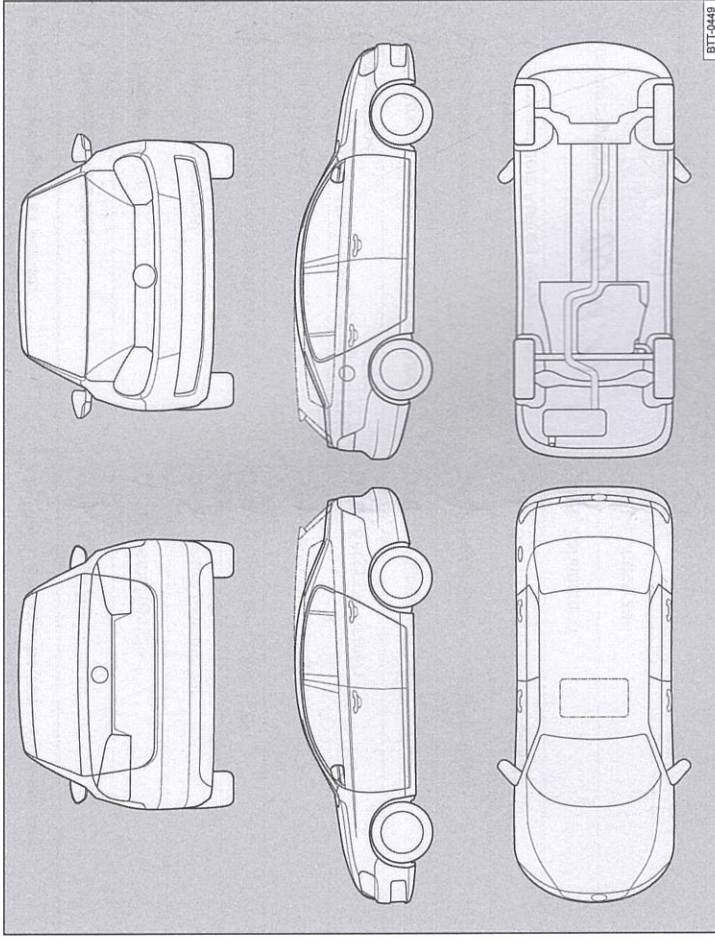

**Abb. 6** Prinzipdarstellung. Gilt für alle Fahrzeuge und Karosserieformen.

Ihr Fachbetrieb markiert in Abb. 6 beschädigte Teile durch folgende Symbole:

- \* Kratzer
- Beule/Delle
- Korrosion
- △ Steinschlag

Mängel festgestellt?	Ja: <input type="checkbox"/>	Nein: <input checked="" type="checkbox"/>
Beschreibung der Mängel:		



133/46671  
Bautz & Klinkhammer  
50354 Hürth

Stempel des Fachbetriebs

3G0012701SC

**Service-Nachweis 5**

Ja / Nein. Durchgeführt wurde:	Ja / Nein. Zusatzarbeiten – Wechsel von:
<input checked="" type="checkbox"/> Ölwechsel-Service	<input checked="" type="checkbox"/> AdBlue®
<input checked="" type="checkbox"/> Inspektion	<input checked="" type="checkbox"/> Bremsflüssigkeit
<input checked="" type="checkbox"/> mit Motorölwechsel	<input checked="" type="checkbox"/> Dieseldieselfilter
<input checked="" type="checkbox"/> mit erweitertem Inspektionsumfang	<input checked="" type="checkbox"/> Getriebeöl: DSG®, ATF
<input checked="" type="checkbox"/> LongLife Motoröl verwendet	<input checked="" type="checkbox"/> Haldekkupplung: Öl
<input checked="" type="checkbox"/> Korrosions- und Dichtheitsprüfung der Erdgasanlage	<input checked="" type="checkbox"/> Keilrippenriemen
<input checked="" type="checkbox"/> Prüfung der Scheinwerfer-Einstellung	<input checked="" type="checkbox"/> Luftfiltereinsatz
<input checked="" type="checkbox"/> Reparaturempfehlung	<input checked="" type="checkbox"/> Reifenfüllflasche (Dichtmittel)
<input checked="" type="checkbox"/> Kundenwunsch (auch auf dem Auftrag vermerken)	<input checked="" type="checkbox"/> Staub- und Pollenfiltereinsatz
Service durchgeführt am: <b>06.11.18</b>	<input checked="" type="checkbox"/> Zahnriemen
bei km-Stand: <b>162.627</b>	<input checked="" type="checkbox"/> Zündkerzen
Rechnungsnummer: <b>A: 2488</b>	<input type="checkbox"/> .....
Service durchgeführt von:	LongLife Mobilitätsgarantie:
 133/46671 Bautz & Klinkhammer Fachgeschäft für	<b>Mobilitätsgarantie</b> bis zum nächsten Service Betrieb: 133/46671 Stempel des Volkswagen-Partners
Ihre nächsten Service-Termine	Zusatzarbeiten
nach Service-Intervall-Anzeige	<b>Stabs-Polierkeller</b>
oder	am (Datum): <b>11.10.</b>
am (Datum): <b>11.10.</b>	oder
oder	bei (km-Stand): <b>180.000</b>
bei (km-Stand): <b>192.617</b>	

3G0012701SC

**Dokumentation der Karosserieprüfung**

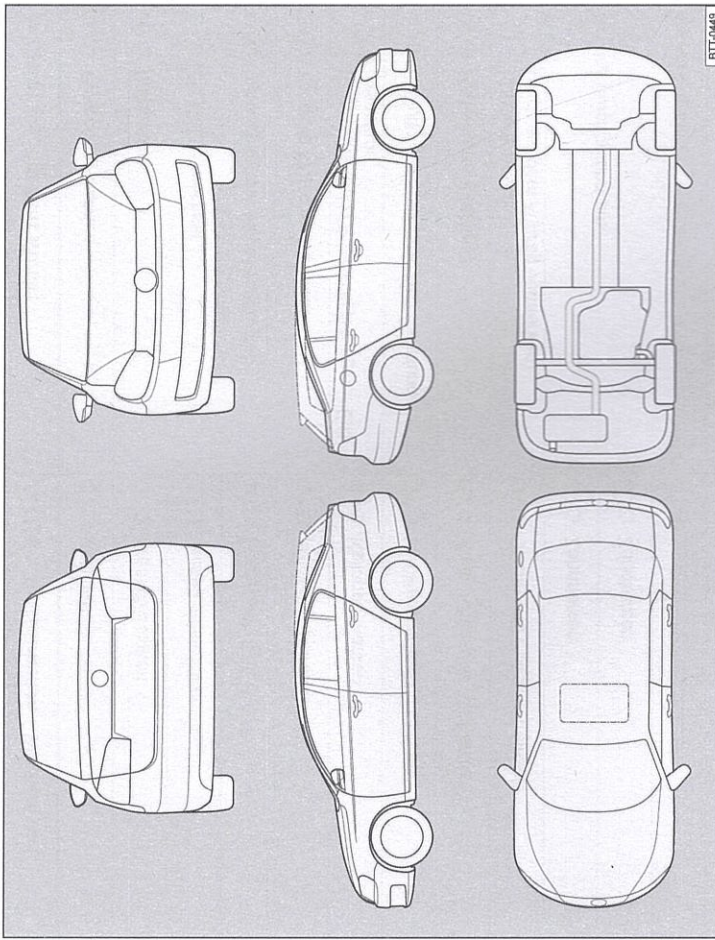

**Abb. 7** Prinzipdarstellung. Gilt für alle Fahrzeuge und Karosserieformen.

Ihr Fachbetrieb markiert in Abb. 7 beschädigte Teile durch folgende Symbole:

- \* Kratzer
- Beule/Delle
- Korrosion
- △ Steinschlag

Mängel festgestellt?	Ja: <input type="checkbox"/>	Nein: <input checked="" type="checkbox"/>
Beschreibung der Mängel:		
 133/46671 Bautz & Klinkhammer 50354 Hürth		
Stempel des Fachbetriebs		