



Serviceplan

Volkswagen
Deutschland



Serviceplan:
Volkswagen
Stand: 05.03.2015
Deutsch: 05.2015
Artikel-Nr.: 161.5D3.PKW.01
Teile-Nr.: 3G0012701SC



3G0012701SC

Dokumentation der Karosserieprüfung



Abb. 3 Prinzipdarstellung. Gilt für alle Fahrzeuge und Karosserieformen.

Ihr Fachbetrieb markiert in Abb. 3 beschädigte Teile durch folgende Symbole:

- Kratzer
- Beule/Delle
- Korrosion
- Steinschlag

Mängel festgestellt?	Ja: <input type="checkbox"/> Nein: <input type="checkbox"/>
Beschreibung der Mängel:	
Stempel des Fachbetriebs	

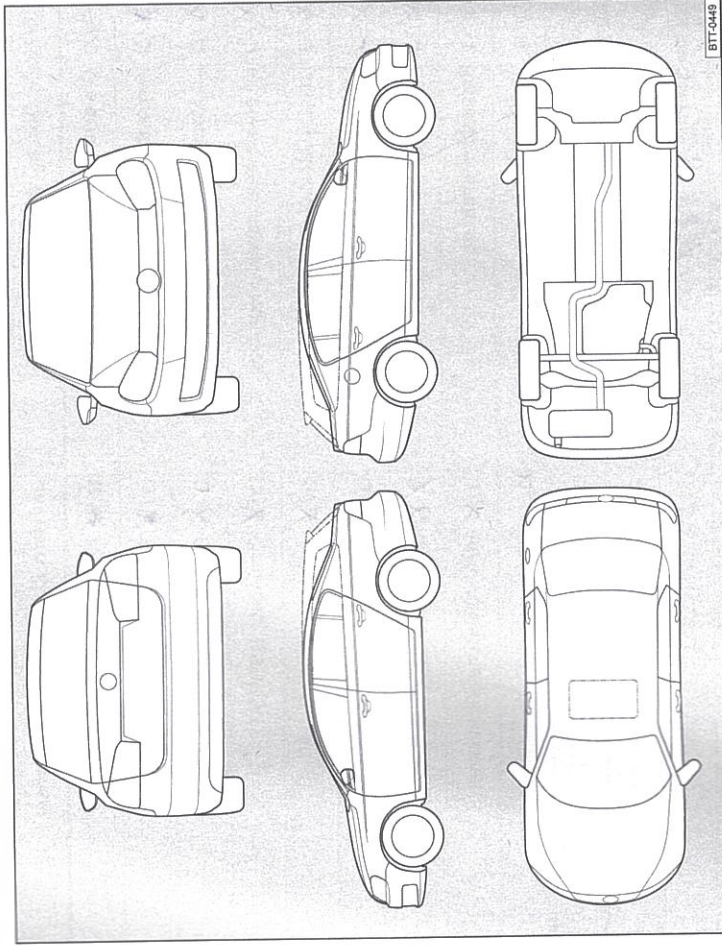
Service-Nachweis 1

Ja / Nein. Durchgeführt wurde:	Ja / Nein. Zusatzarbeiten – Wechsel von:
<input checked="" type="checkbox"/> Ölwechsel-Service	<input type="checkbox"/> AdBlue®
<input checked="" type="checkbox"/> Inspektion	<input type="checkbox"/> Bremsflüssigkeit
<input checked="" type="checkbox"/> mit Motorölwechsel	<input type="checkbox"/> Dieselmotortofffilter
<input checked="" type="checkbox"/> mit erweitertem Inspektionsumfang	<input type="checkbox"/> Getriebeöl: DSG®, ATF
<input checked="" type="checkbox"/> LongLife Motoröl verwendet	<input type="checkbox"/> Haldekkupplung: Öl
<input type="checkbox"/> Korrosions- und Dichtheitsprüfung der Erdgasanlage	<input type="checkbox"/> Keilrippenriemen
<input checked="" type="checkbox"/> Prüfung der Scheinwerfer-Einstellung	<input type="checkbox"/> Luftfiltereinsatz
<input checked="" type="checkbox"/> Reparaturempfehlung	<input type="checkbox"/> Reifenfüllflasche (Dichtmittel)
<input checked="" type="checkbox"/> Kundenwunsch (auch auf dem Auftrag vermerken)	<input type="checkbox"/> Staub- und Pollenfiltereinsatz
Service durchgeführt am: 14.05.2016	<input type="checkbox"/> Zahnriemen
bei km-Stand: 29850	<input type="checkbox"/> Zündkerzen
Rechnungsnummer:	<input type="checkbox"/> <input type="checkbox"/>
Service durchgeführt von: Autohaus Brass	LongLife Mobilitätsgarantie:
Volkswagen Partner	Autohaus Brass
21244	Vertriebs GmbH & Co.KG
Gutenbergstraße 11	Volkswagen Partner
63110 Rodgau	21244
Telefon 06106/290-199	Gutenbergstraße 11
Telefax 06106/290-199	63110 Rodgau
www.brass-gruppe.de/vw	Telefon 06106/290-0
Stempel des Fachbetriebs	Telefax 06106/290-199
	Volkswagen Partner
	www.brass-gruppe.de/vw

Ihre nächsten Service-Termine	Zusatzarbeiten
<input checked="" type="checkbox"/> nach Service-Intervall-Anzeige
oder	am (Datum):
am (Datum):	oder
oder	bei (km-Stand):
bei (km-Stand):

3G00127015C

Service-Nachweis 2

Ja / Nein. Durchgeführt wurde:	Ja / Nein. Zusatzarbeiten – Wechsel von:
<input checked="" type="checkbox"/> Ölwechsel-Service	<input checked="" type="checkbox"/> AdBlue®
<input checked="" type="checkbox"/> Inspektion	<input checked="" type="checkbox"/> Bremsflüssigkeit
<input checked="" type="checkbox"/> mit Motorölwechsel	<input checked="" type="checkbox"/> Dieselmotorkraftstofffilter
<input checked="" type="checkbox"/> mit erweitertem Inspektionsumfang	<input checked="" type="checkbox"/> Getriebeöl: DSG®, ATF
<input checked="" type="checkbox"/> LongLife Motoröl verwendet	<input checked="" type="checkbox"/> Halbdaxkupplung: Öl
<input checked="" type="checkbox"/> Korrosions- und Dichtheitsprüfung der Erdgasanlage	<input checked="" type="checkbox"/> Keilrippenriemen
<input checked="" type="checkbox"/> Prüfung der Scheinwerfer-Einstellung	<input checked="" type="checkbox"/> Luftfiltereinsatz
<input type="checkbox"/> Reparaturempfehlung	<input checked="" type="checkbox"/> Reifenfüllflasche (Dichtmittel)
<input type="checkbox"/> Kundenwunsch (auch auf dem Auftrag vermerken)	<input checked="" type="checkbox"/> Staub- und Pollenfiltereinsatz
Service durchgeführt am:	<input type="checkbox"/> Zahnriemen
	<input checked="" type="checkbox"/> Zündkerzen
	<input type="checkbox"/>
bei km-Stand: 58.987	<input type="checkbox"/>
Auftrag Rechnung Autohaus Brass 21244 Gutenbergsstraße 11 63110 Rodgau Telefon 06106/290-0 Telefax 06106/290-199 www.brass-gruppe.de/vw	<input type="checkbox"/>Autohaus Brass Vertriebs-GmbH & Co.KG LongLife-Partner 21244 Gutenbergsstraße 11 63110 Rodgau Telefon 06106/290-0 Telefax 06106/290-199 www.brass-gruppe.de/vw
Service durchgeführt von	Stempel des Fachbetriebs

Ihre nächsten Service-Termine	Zusatzarbeiten
<input checked="" type="checkbox"/> nach Service-Intervall-Anzeige
oder	am (Datum):
am (Datum): 03/2018	oder
oder	bei (km-Stand):
bei (km-Stand): 58.986	

Dokumentation der Karosserieprüfung



Abb. 4 Prinzipdarstellung. Gilt für alle Fahrzeuge und Karosserieformen.

Ihr Fachbetrieb markiert in Abb. 4 beschädigte Teile durch folgende Symbole:

- ✕ Kratzer
- Beule/Delle
- Korrosion
- △ Steinschlag

Mängel festgestellt?	Ja: <input type="checkbox"/>	Nein: <input type="checkbox"/>
Beschreibung der Mängel:		
Stempel des Fachbetriebs		

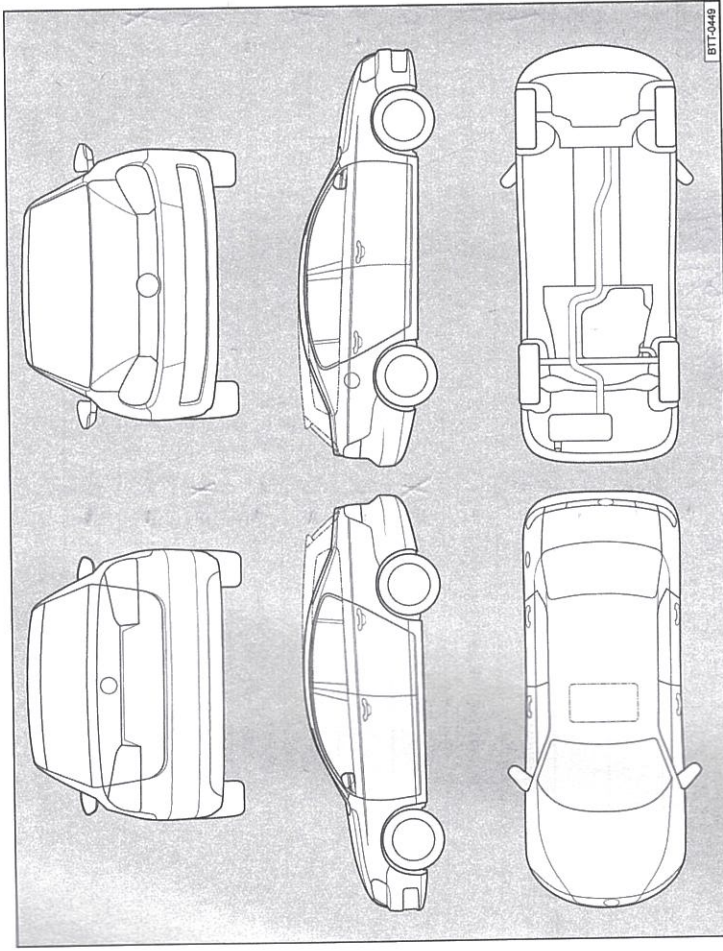
Service-Nachweis 3

<p>Ja / Nein. Durchgeführt wurde:</p> <p><input type="checkbox"/> Ölwechsel-Service</p> <p><input checked="" type="checkbox"/> Inspektion</p> <p><input checked="" type="checkbox"/> mit Motorölwechsel</p> <p><input type="checkbox"/> mit erweitertem Inspektionsumfang</p> <p><input checked="" type="checkbox"/> LongLife Motoröl verwendet</p> <p><input type="checkbox"/> Korrosions- und Dichtheitsprüfung der Erdgasanlage</p> <p><input checked="" type="checkbox"/> Prüfung der Scheinwerfer-Einstellung</p> <p><input type="checkbox"/> Reparaturempfehlung</p> <p><input checked="" type="checkbox"/> Kundenwunsch (auch auf dem Auftrag vermerken)</p> <p>Service durchgeführt am: <u>29.11.17</u></p> <p>bei km-Stand: <u>933300</u></p> <p>Reparaturnummer: <u>933300</u></p> <p>Service durchgeführt von: <u>Autohaus Prass</u> <u>Vertriebs GmbH & Co.KG</u> <u>Volkswagen Partner</u> 21244 Gutenbergstraße 11 63110 Rodgau Telefon: 06106/290-0 Telefax: 06106/290-199 Stempel des Fachbetriebs 199 <small>WWW.PRASS-GRUPPE.DE/VW</small></p>	<p>Ja / Nein. Zusatzarbeiten – Wechsel von:</p> <p><input type="checkbox"/> AdBlue®</p> <p><input type="checkbox"/> Bremsflüssigkeit</p> <p><input checked="" type="checkbox"/> Dieseltkraftstofffilter</p> <p><input type="checkbox"/> Getriebeöl: DSG®, ATF</p> <p><input type="checkbox"/> Haldekkupplung: Öl</p> <p><input type="checkbox"/> Keilrippenriemen</p> <p><input checked="" type="checkbox"/> Luftfiltersatz</p> <p><input type="checkbox"/> Reifenfüllflasche (Dichtmittel)</p> <p><input checked="" type="checkbox"/> Staub- und Pollenfiltereinsatz</p> <p><input type="checkbox"/> Zahnriemen</p> <p><input type="checkbox"/> Zündkerzen</p> <p><input type="checkbox"/> bei km-Stand:</p> <p><input type="checkbox"/></p> <p>LOHMEYER PRASS VERTRIEBS GMBH & CO. KG Volkswagen Partner 21244 Gutenbergstraße 11 63110 Rodgau Telefon: 06106/290-0 Telefax: 06106/290-199 Stempel des Fachbetriebs 199</p>
---	---

Ihre nächsten Service-Termine

Service-Ereignis

nach Service-Intervall-Anzeige
oder
 am (Datum):
oder
 bei (km-Stand): 933300

Zusatzarbeiten

.....
 am (Datum):
oder
 bei (km-Stand): 933300

3G00127015C

Dokumentation der Karosserieprüfung



Abb. 5 Prinzipdarstellung. Gilt für alle Fahrzeuge und Karosserieformen.

Ihr Fachbetrieb markiert in Abb. 5 beschädigte Teile durch folgende Symbole:

- ✕ Kraizer
- Beule/Delle
- Korrosion
- △ Steinschlag

Mängel festgestellt? Ja: Nein:

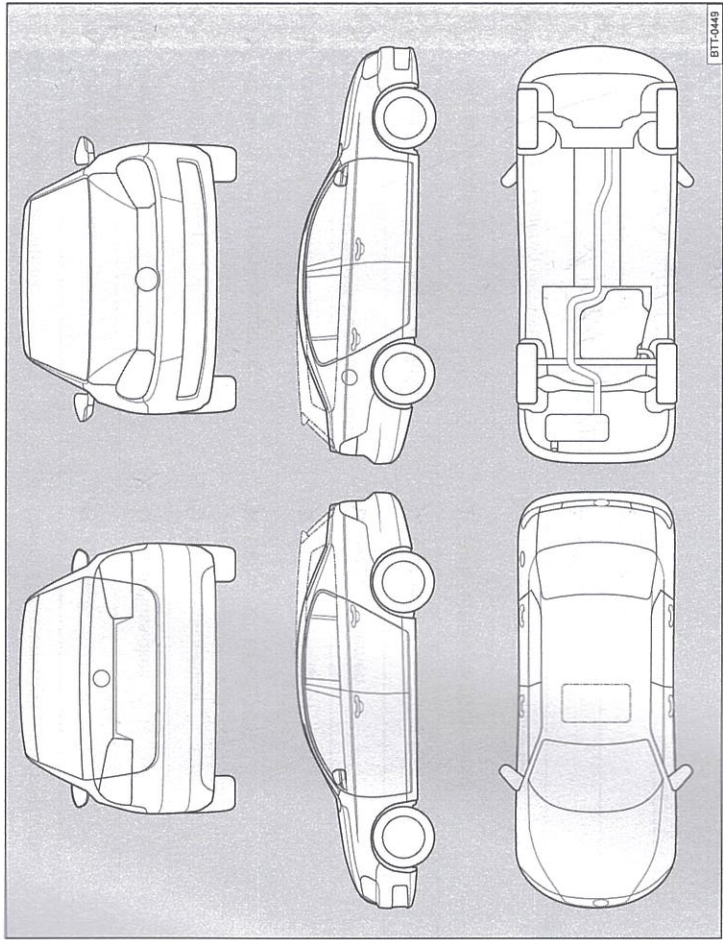
Beschreibung der Mängel:

.....

.....

.....

Stempel des Fachbetriebs

Service-Nachweis 4

Ja / Nein. Durchgeführt wurde:	Ja / Nein. Zusatzarbeiten – Wechsel von:
<input checked="" type="checkbox"/> Ölwechsel-Service	<input type="checkbox"/> AdBlue®
<input checked="" type="checkbox"/> Inspektion	<input checked="" type="checkbox"/> Bremsflüssigkeit
<input checked="" type="checkbox"/> mit Motorölwechsel	<input type="checkbox"/> Dieselmotorschwächler
<input checked="" type="checkbox"/> mit erweitertem Inspektionsumfang	<input type="checkbox"/> Getriebeöl: DSG®, ATF
<input checked="" type="checkbox"/> LongLife Motoröl verwendet	<input type="checkbox"/> Halbleitungsfüllung: Öl
<input checked="" type="checkbox"/> Korrosions- und Dichtheitsprüfung der Erdgasanlage	<input type="checkbox"/> Keilrippenriemen
<input checked="" type="checkbox"/> Prüfung der Scheinwerfer-Einstellung	<input type="checkbox"/> Luftfiltereinsatz
<input checked="" type="checkbox"/> Reparaturempfehlung	<input type="checkbox"/> Reifenfüllflasche (Dichtmittel)
<input checked="" type="checkbox"/> Kundenwunsch (auch auf dem Auftrag vermerken)	<input type="checkbox"/> Staub- und Pollenfiltereinsatz
Service durchgeführt am: <i>17.08.2018</i>	<input type="checkbox"/> Zahnriemen
bei km-Stand: <i>112.395</i>	<input type="checkbox"/> Zündkerzen
Reparaturleistungen: <i>93894.00</i>	<input type="checkbox"/>
Service durchgeführt vom Partner: <i>Volkswagen Partner</i>	<input type="checkbox"/>
21244 Gutenbergstraße 11 63110 Rödgau Telefon 06106/29070 Telefax 06106/290-199 www.vwbrass-gruppe.de/vw	LongLife Mobilitätsgarantie:
Stempel des Fachbetriebs	Stempel des Volkswagen Partners

Ihre nächsten Service-Termine	
Service-Ereignis	Zusatzarbeiten
<input checked="" type="checkbox"/> nach Service-Intervall-Anzeige
oder	am (Datum):
am (Datum):	oder
bei (km-Stand):	bei (km-Stand):

Dokumentation der Karosserieprüfung



Abb. 6 Prinzipdarstellung. Gilt für alle Fahrzeuge und Karosserieformen.

Ihr Fachbetrieb markiert in Abb. 6 beschädigte Teile durch folgende Symbole:

- * Kratzer Beule/Delle Korrosion Steinschlag

Mängel festgestellt?	Ja: <input type="checkbox"/>	Nein: <input type="checkbox"/>
Beschreibung der Mängel:		
Stempel des Fachbetriebs		

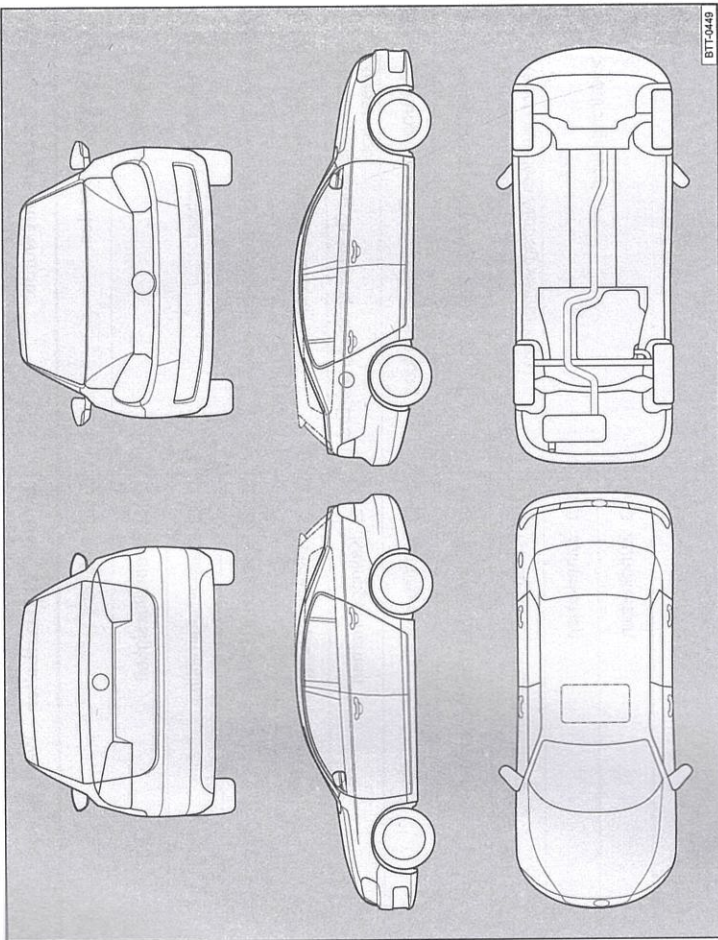
5G00127015C