



Nutzfahrzeuge

Serviceplan

Nutzfahrzeuge

Informationen
rund um die Uhr.

0800 - VOLKSWAGEN
0800 - 8653792436

Sie haben eine Frage? Sie suchen Informationen?
Aufgabe? Dienstleistungen? Wenden Sie sich an uns!
*Es können Kosten entstehen.

Volkswagen Service®
Hilfe rund um die Uhr.

0800 - VWSERVICE
0800 - 897378423

Bitte! Jeder 24 Stunden! Jeder! Jeder! Jeder! Jeder!
Aufgabe! Dienstleistungen! Wenden Sie sich an uns!
*Es können Kosten entstehen.

Serviceplan:
Nutzfahrzeuge
Stand: 11.08.2014
Deutsch: 11.2014
Artikel-Nr.: 152.5D3.NFZ.01



1525D3NFZ01

Fahrzeugdatenträger

Der Volkswagen Service

1	WV1ZZZ2K z FX069034	
2	2CA A94	
3	Caddy KA Basis	1691
	103 KW CRD566	NFZ
	CFHC	
4	LB9A 0000 0000	AR
	X10 BOA C5N GOK HN6 J2D D91	
	1G2 2PP 1NE 5RQ 55L TP4	
	3S6 3U0 GI6 BAY 8G0	
	— 1BA 7MJ 0V2	
	OE1 4UC 4X0 4R4 4I2 N2D 5TC	
	BRE 2JB E0A 2V1 L15 OYA 2G2	

BIT-0401

Abb. 1 1: Fahrzeug-Identifizierungsnummer, 2: Fahrzeugtyp, Motorleistung, Getriebe; 3: Motorkennbuchstabe, Getriebekennbuchstabe, Lacknummer, Innenausstattung; 4: Mehr-Ausstattungen, PR-Nummern.

Übergabe-Inspektion wurde durchgeführt am: 15.12.14	Datum der Auslieferung/Erstzulassung: a) 16.12.14
Max Moritz GmbH & Co.KG Postfach 17 62 59477 Soest Wettlar Landstr. 2 59494 Soest	Max Moritz GmbH & Co.KG Postfach 17 62 59477 Soest Wettlar Landstr. 2 59494 Soest
Stempel des Volkswagen Nutzfahrzeuge Partners	Stempel des Volkswagen Nutzfahrzeuge Partners

a) Je nachdem, was zuerst eintritt.

Die Bedeutung des Serviceplans

Durch die im Umschlag eingeklebten Fahrzeugdaten Abb. 1 ist sichergestellt, dass Sie jederzeit die richtigen Volkswagen Nutzfahrzeug Original Teile® in Ihr Fahrzeug einbauen lassen können. Außerdem ist dadurch festgelegt, welche Service-Art für Ihr Fahrzeug infrage kommt.

Im Serviceplan wird die **Erstzulassung** oder das **Auslieferungsdatum**, die **Übergabe-inspektion**, und damit der Beginn der Gewährleistung für Ihr Fahrzeug bestätigt.

- Der Serviceplan sagt Ihnen, wann welcher Service durchgeführt werden muss. Da die durchzuführenden Tätigkeiten von Fahrzeug zu Fahrzeug variieren, können die fahrzeugindividuellen Tätigkeiten beim Fachbetrieb erfragt werden.
- Ihr Fachbetrieb dokumentiert im Serviceplan alle servicerelevanten Arbeiten.

Damit Sie den Serviceplan immer zur Hand haben, wenn Sie ihn brauchen, sollte er im Bordbuch aufbewahrt werden.

Bitte denken Sie auch daran, den Serviceplan beim Verkauf des Fahrzeugs dem nächsten Besitzer mitzugeben.

⚠️ WARNUNG

Unzureichender oder kein Service und das Liegenbleiben im Straßenverkehr, zu Unfällen sowie schweren Verletzungen führen.

- Service-Arbeiten beim Fachbetrieb durchführen lassen.
- Betriebsanleitung beachten.

ⓘ HINWEIS

Volkswagen Nutzfahrzeuge ist nicht verantwortlich für Schäden am Fahrzeug, die aufgrund von minderwertigem Kraftstoff, falscher Ölart, unzureichendem Service oder mangelnder Teileverfügbarkeit entstehen.

ℹ️

Regelmäßige Service-Arbeiten am Fahrzeug dienen nicht nur der Werterhaltung des Fahrzeugs, sondern tragen auch zur Betriebs- und Verkehrssicherheit bei. Lassen Sie deshalb Service-Arbeiten gemäß den Vorgaben der Wartungstabellen durchführen. Ihr Fachbetrieb berät Sie gern.



Service-Nachweis 2

Ja / Nein. Durchgeführt wurde:	Ja / Nein. Zusatzarbeiten - Wechsel von:
<input checked="" type="checkbox"/> Ölwechsel-Service	<input type="checkbox"/> AdBlue®
<input checked="" type="checkbox"/> Inspektion	<input type="checkbox"/> Bremsflüssigkeit
<input checked="" type="checkbox"/> mit Motorölwechsel	<input type="checkbox"/> Dieselmotstofffilter
<input checked="" type="checkbox"/> mit erweitertem Inspektionsumfang	<input type="checkbox"/> DSG®: Getriebeöl
<input checked="" type="checkbox"/> LongLife Motoröl verwendet	<input type="checkbox"/> Haldekupplung: Öl
<input checked="" type="checkbox"/> Karosserieprüfung	<input type="checkbox"/> Luftfiltereinsatz
<input type="checkbox"/> Gasanlagenprüfung	<input type="checkbox"/> Filter Flüssiggasanlage
<input type="checkbox"/> Reparaturempfehlung	<input checked="" type="checkbox"/> Staub- und Pollenfiltereinsatz
<input type="checkbox"/> Kundenwunsch (auch auf dem Auftrag vermerken)	<input type="checkbox"/> Zahnriemen
Service durchgeführt am: 22.09.16	<input type="checkbox"/> Zündkerzen
bei km-Stand: 58728	<input type="checkbox"/>
Rechnungsnummer: 23227	<input type="checkbox"/>
Service durchgeführt von: Volkswagen Zentrum Krefeld 133/46931 Tölke & Fischer GmbH & Co. KG Gladbacher Str. 345 47805 Krefeld	LongLife Mobilitätsgarantie: Volkswagen Zentrum Krefeld 133/46931 Tölke & Fischer GmbH & Co. KG Gladbacher Str. 345 47805 Krefeld
Stempel des Volkswagen Nutzfahrzeuge Partners	Stempel des Volkswagen Nutzfahrzeuge Partners

Ihre nächsten Service-Termine	
Service-Ereignis	Zusatzarbeiten
<input checked="" type="checkbox"/> nach Service-Intervall-Anzeige	am (Datum):
oder	oder
am (Datum):	bei (km-Stand):
oder	
bei (km-Stand):	

Dokumentation der Karosserieprüfung



Abb. 4 Prinzipdarstellung. Gilt für alle Fahrzeuge und Karosserieformen.

Ihr Fachbetrieb markiert in ⇒ Abb. 4 beschädigte Teile durch folgende Symbole:

- ✖ Kratzer
- Beule/Delle
- Lackschaden
- △ Steinschlag

Mängel festgestellt?	Ja: <input type="checkbox"/>	Nein: <input checked="" type="checkbox"/>
Beschreibung der Mängel:		
Volkswagen Zentrum Krefeld 133/46931 Tölke & Fischer GmbH & Co. KG Gladbacher Str. 345 47805 Krefeld		
		Stempel des Volkswagen Nutzfahrzeuge Partners

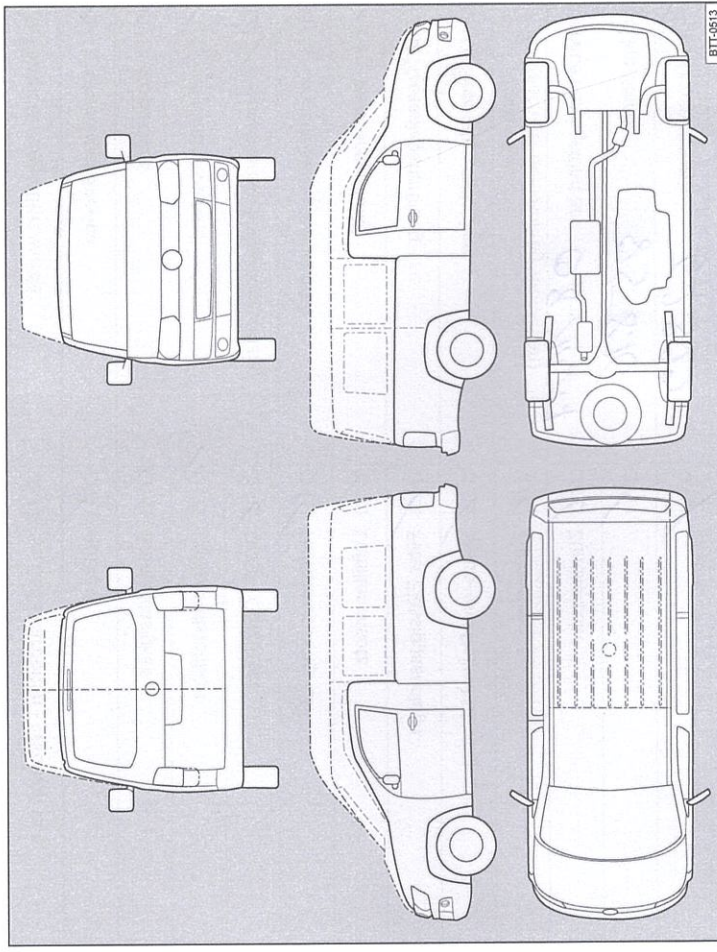
152.5D3.NFZ.01

