



# Serviceplan

Volkswagen

Deutschland

Serviceplan:  
Volkswagen  
Stand: 05.03.2015  
Deutsch: 05.2015  
Artikel-Nr.: 161.5D3.PKW.01  
Teile-Nr.: 3G0012701SC



3G0012701SC

4.04/2015



# Fahrzeugdatenträger



WVG ZZZ 5N z GW015443

1	5N2	29R		
2	Tiguan 2.0BMT	SPORT		
	135 KW TDI D7A			
	CUWA	QYQ		
3	LC9AL	ZE		

4	B0A	CW5	G1D	H4C	J2D	DK7
	1AT	1G8	2FJ	1NP	5RQ	5SL T0N
	0BC	3S1	3U1	QG1	8AY	8GU 8ZH
	1KU	1LJ	3FU		G40	7MM
	0Y1	4UF	4X4		4K3	N1R 5MB
	8RM	2JQ	E0A	0AE	0BC	2UA 2G5
	1JN	L11	0YF			

Abb. 1 1: Fahrzeug-Identifizierungsnummer; 2: Fahrzeugtyp, Motorleistung, Getriebe; 3: Motorkennbuchstabe, Getriebebuchstabe, Lacknummer, Innenausstattung; 4: Mehr-Ausstattungen, PR-Nummern.

Übergabe-Inspektion wurde durchgeführt am: 10.09.2015 Datum der Auslieferung/Erstzulassung:<sup>a)</sup>

	
Stempel des Volkswagen Partners	Stempel des Volkswagen Partners

a) Je nachdem, was zuerst eintrifft.

# Der Volkswagen Service

## Für welche Fahrzeuge gilt dieser Serviceplan

Dieser Serviceplan ist für folgende Fahrzeuge gültig:

- CC
- Eos
- Golf
- Golf Cabriolet
- Golf GTD
- Golf GTE
- Golf GTI
- Golf Sportsvan
- Golf Variant
- Jetta
- Passat
- Passat GTE
- Passat Variant
- Passat Variant GTE
- Polo
- Scirocco
- Sharan
- The Beetle
- The Beetle Cabriolet
- Tiguan
- Touareg
- Touran
- up!

## Die Bedeutung des Serviceplans

Durch die im Umschlag eingeklebten Fahrzeugdaten Abb. 1 ist sichergestellt, dass Sie jederzeit die richtigen Volkswagen Original Teile® in Ihr Fahrzeug einbauen lassen können. Außerdem ist dadurch festgelegt, welche Service-Art für Ihr Fahrzeug in Frage kommt.

Im Serviceplan wird die **Erstzulassung** oder das **Auslieferungsdatum**, die **Übergabe-Inspektion**, und damit der Beginn der Gewährleistung für Ihr Fahrzeug bestätigt.

- Der Serviceplan sagt Ihnen, wann welcher Service durchgeführt werden muss. Da die durchzuführenden Serviceumfänge von Fahrzeug zu Fahrzeug variieren, können die fahrzeugindividuellen Tätigkeiten beim Fachbetrieb erfragt werden.
- Ihr Fachbetrieb dokumentiert im Serviceplan alle service-relevanten Arbeiten.

Damit Sie den Serviceplan immer zur Hand haben, wenn Sie ihn brauchen, sollte er im Bordbuch aufbewahrt werden.

Bitte denken Sie auch daran, den Serviceplan beim Verkauf des Fahrzeugs dem nächsten Besitzer mitzugeben.

### ⚠️ WARNUNG

Unzureichender oder kein Service und das Missachten der Service-Intervalle kann zum Liegenbleiben im Straßenverkehr, zu Unfällen sowie schweren Verletzungen führen.

- Service-Arbeiten beim Fachbetrieb durchführen lassen.
- Betriebsanleitung beachten.

### 📌 HINWEIS

Volkswagen ist nicht verantwortlich für Schäden am Fahrzeug, die aufgrund von minderwertigem Kraftstoff, falscher Ölnorm, unzureichendem Service oder mangelnder Teileverfügbarkeit entstehen.



Regelmäßige Service-Arbeiten am Fahrzeug dienen nicht nur der Werterhaltung des Fahrzeugs, sondern tragen auch zur Betriebssicherheit und Verlässlichkeit bei. Lassen Sie deshalb Service-Arbeiten gemäß den Vorgaben der Wartungstabellen durchführen. Ihr Fachbetrieb berät Sie gern.



**Service-Nachweis 1**

**Dokumentation der Karosserieprüfung**

Ja / Nein. Durchgeführt wurde:		Ja / Nein. Zusatzarbeiten – Wechsel von:
<input checked="" type="checkbox"/> Ölwechsel-Service		<input checked="" type="checkbox"/> AdBlue®
<input checked="" type="checkbox"/> Inspektion		<input type="checkbox"/> Bremsflüssigkeit
<input checked="" type="checkbox"/> mit Motorölwechsel		<input type="checkbox"/> Dieselpartikelfilter
<input checked="" type="checkbox"/> mit erweitertem Inspektionsumfang		<input type="checkbox"/> Getriebeöl: DSG®, ATF
<input checked="" type="checkbox"/> LongLife Motoröl verwendet		<input type="checkbox"/> Haldekkupplung: Öl
<input type="checkbox"/> Korrosions- und Dichtheitsprüfung der Erdgasanlage		<input type="checkbox"/> Keilrippenriemen
<input checked="" type="checkbox"/> Prüfung der Scheinwerfer-Einstellung		<input type="checkbox"/> Luftfiltereinsatz
<input checked="" type="checkbox"/> Reparaturempfehlung		<input type="checkbox"/> Reifenfüllflasche (Dichtmittel)
<input type="checkbox"/> Kundenwunsch (auch auf dem Auftrag vermerken)		<input type="checkbox"/> Staub- und Pollenfiltereinsatz
Service durchgeführt am: <b>25.7.16</b>		<input type="checkbox"/> Zahnriemen
bei km-Stand: <b>29135</b>		<input type="checkbox"/> Zündkerzen
Rechnungsnummer: <b>27391</b>		<input type="checkbox"/> .....
Service durchgeführt von: <b>Auto-Bauer GmbH &amp; Co. KG</b>		<input checked="" type="checkbox"/> <b>Auto-Bauer GmbH &amp; Co. KG</b>
<b>Volkswagen Partner</b>		<b>Volkswagen</b>
Stuttgartstraße 62		<b>LongLife-Mobilitätsdienstleistungen</b>
71665 Vaihingen/Enz		Stuttgartstraße 62
Telefon +49 70 42 95 25-0		71665 Vaihingen/Enz
Telefax +49 70 42 95 25-26		Telefon +49 70 42 95 25-0
service@vvaudi-bauer.de		Telefax +49 70 42 95 25-26
Stiefelstraße 186 50491		service@vvaudi-bauer.de
		Beth. Telefonnummer: 186 50491
		Stempel des Volkswagen Partners

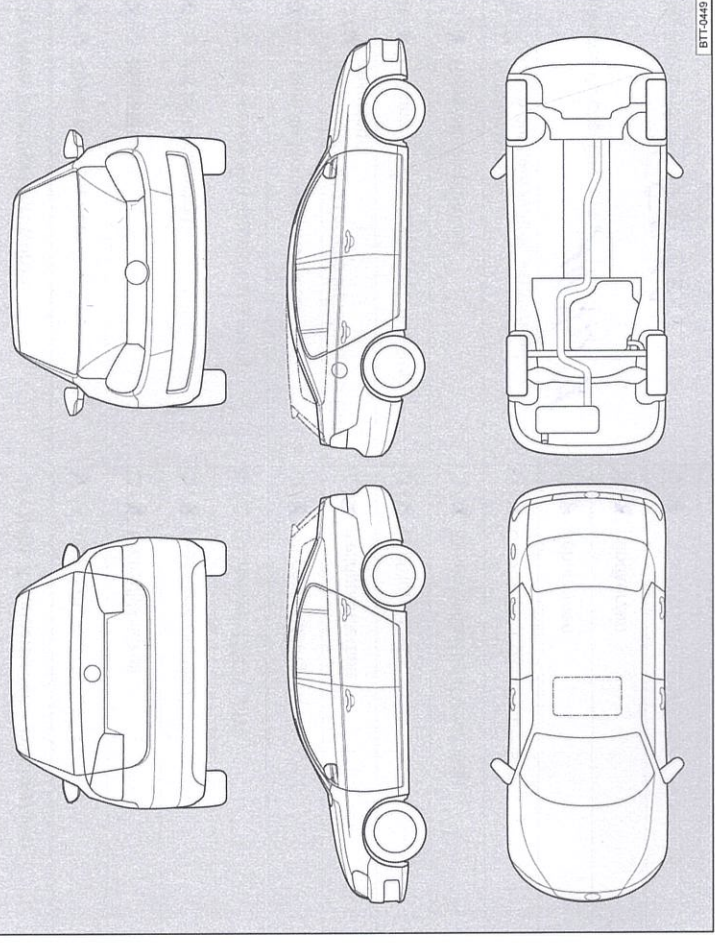

**Abb. 3** Prinzipdarstellung. Gilt für alle Fahrzeuge und Karosserieformen.

Ihr Fachbetrieb markiert in Abb. 3 beschädigte Teile durch folgende Symbole:

- Kratzer
- Beule/Delle
- Korrosion
- Steinschlag

Mängel festgestellt?	Ja: <input type="checkbox"/>	Nein: <input type="checkbox"/>
Beschreibung der Mängel:		
Stempel des Fachbetriebs		

**Service-Nachweis 2**

Ja / Nein. Durchgeführt wurde:	Ja / Nein. Zusatzarbeiten – Wechsel von:
<input checked="" type="checkbox"/> / <input type="checkbox"/> Ölwechsel-Service	<input checked="" type="checkbox"/> / <input type="checkbox"/> AdBlue®
<input checked="" type="checkbox"/> / <input type="checkbox"/> Inspektion	<input type="checkbox"/> / <input checked="" type="checkbox"/> Bremsflüssigkeit
<input checked="" type="checkbox"/> / <input type="checkbox"/> mit Motorölwechsel	<input type="checkbox"/> / <input checked="" type="checkbox"/> Dieselmotorschwanzventil
<input type="checkbox"/> / <input type="checkbox"/> mit erweitertem Inspektionsumfang	<input checked="" type="checkbox"/> / <input type="checkbox"/> Getriebeöl: DSG®, ATF
<input checked="" type="checkbox"/> / <input type="checkbox"/> LongLife Motoröl verwendet	<input type="checkbox"/> / <input checked="" type="checkbox"/> Halbdexkupplung; Öl
<input type="checkbox"/> / <input checked="" type="checkbox"/> Korrosions- und Dichtheitsprüfung der Erdgasanlage	<input type="checkbox"/> / <input checked="" type="checkbox"/> Keilrippenriemen
<input type="checkbox"/> / <input checked="" type="checkbox"/> Prüfung der Scheinwerfer-Einstellung	<input type="checkbox"/> / <input checked="" type="checkbox"/> Luftfiltereinsatz
<input type="checkbox"/> / <input checked="" type="checkbox"/> Reparaturrempfehlung	<input type="checkbox"/> / <input checked="" type="checkbox"/> Reifenfüllflasche (Dichtmittel)
<input type="checkbox"/> / <input checked="" type="checkbox"/> Kundenwunsch (auch auf dem Auftrag vermerken)	<input checked="" type="checkbox"/> / <input type="checkbox"/> Staub- und Pollenfiltereinsatz
Service durchgeführt am: <b>14.7.12</b>	<input type="checkbox"/> / <input checked="" type="checkbox"/> Zahnriemen
bei km-Stand: <b>55312</b>	<input type="checkbox"/> / <input checked="" type="checkbox"/> Zündkerzen
Rechnungsnummer:	<input type="checkbox"/> / <input checked="" type="checkbox"/> .....
Service durchgeführt von: <b>Auto-Bauer GmbH &amp; Co. KG Audi Service</b>	<input type="checkbox"/> / <input checked="" type="checkbox"/> ..... Bauer GmbH & Co. KG
<b>50491</b> Stuttgarter Straße 62 71665 Vaihingen/Enz Telefon 0 70 42 - 95 25 - 0 Telefax 0 70 42 - 95 25 - 26 Stempel des Fachbetriebs: <b>Audi Service</b>	LongLife Mobilitätsfabrik: 50491 Stuttgarter Straße 62 71665 Vaihingen/Enz Telefon 0 70 42 95 25 - 0 Telefax 0 70 42 95 25 - 26 services@VWAudi-Bauer.de www.VWAudi-Bauer.de Stempel des Volkswagen Partners
<b>Ihre nächsten Service-Termine</b>	
<input checked="" type="checkbox"/> nach Service-Intervall-Anzeige	<b>Zusatzarbeiten</b>
oder	.....
am (Datum): .....	am (Datum): .....
oder	oder
bei (km-Stand): .....	bei (km-Stand): .....

**Dokumentation der Karosserieprüfung**

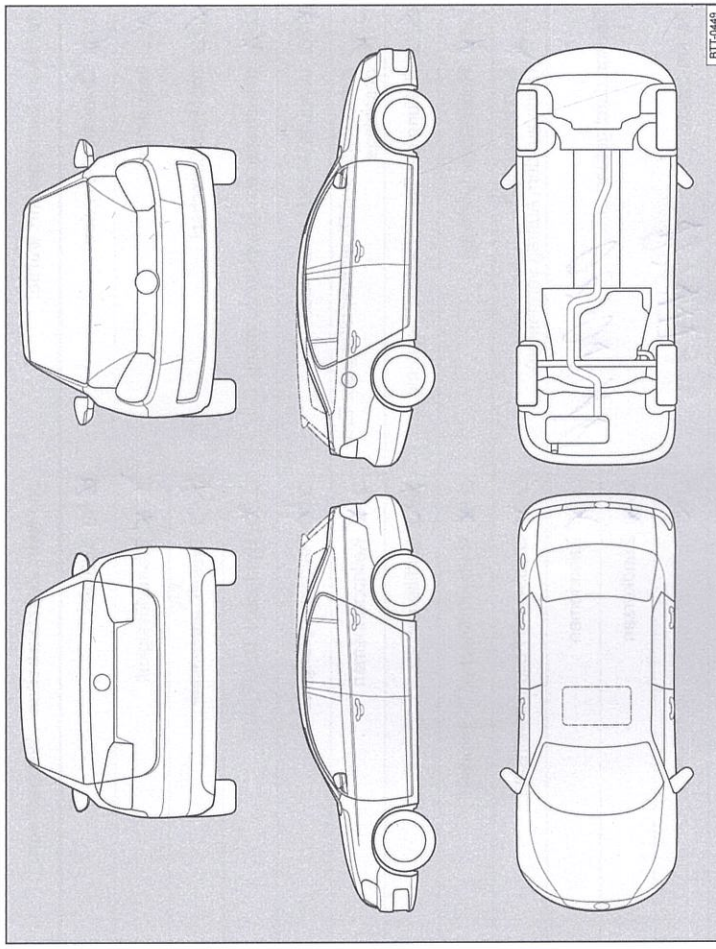

**Abb. 4** Prinzipdarstellung. Gilt für alle Fahrzeuge und Karosseriformen.

Ihr Fachbetrieb markiert in Abb. 4 beschädigte Teile durch folgende Symbole:

- ✖ Kratzer
- Beule/Delle
- Korrosion
- △ Steinschlag

<b>Mängel festgestellt?</b>	Ja: <input type="checkbox"/>	Nein: <input type="checkbox"/>
Beschreibung der Mängel:		
	Stempel des Fachbetriebs	

93G0012701SC

Ja / Nein. Durchgeführt wurde:	Ja / Nein. Zusatzarbeiten – Wechsel von:
<input checked="" type="checkbox"/> Ölwechsel-Service	<input checked="" type="checkbox"/> AdBlue®
<input checked="" type="checkbox"/> Inspektion	<input checked="" type="checkbox"/> Bremsflüssigkeit
<input checked="" type="checkbox"/> mit Motorölwechsel	<input checked="" type="checkbox"/> Dieselmotorschwanzventil
<input checked="" type="checkbox"/> mit erweitertem Inspektionsumfang	<input checked="" type="checkbox"/> Getriebeöhl: DSG®, ATF
<input checked="" type="checkbox"/> LongLife Motoröl verwendet	<input checked="" type="checkbox"/> Haldekupplung: Öl
<input checked="" type="checkbox"/> Korrosions- und Dichtheitsprüfung der Erdgasanlage	<input checked="" type="checkbox"/> Keilrippenriemen
<input checked="" type="checkbox"/> Prüfung der Scheinwerfer-Einstellung	<input checked="" type="checkbox"/> Luftfiltereinsatz
<input checked="" type="checkbox"/> Reparaturempfehlung	<input checked="" type="checkbox"/> Reifentüllflasche (Dichtmittel)
<input checked="" type="checkbox"/> Kundenwunsch (auch auf dem Auftrag vermerken)	<input checked="" type="checkbox"/> Staub- und Pollenfiltereinsatz
Service durchgeführt am: <b>03.05.18</b>	<input checked="" type="checkbox"/> Zahnriemen
bei km-Stand: <b>82.577</b>	<input checked="" type="checkbox"/> Zündkerzen
	<input type="checkbox"/> .....
Rechnungsnummer: <b>A: 4064460</b>	<input type="checkbox"/> .....
Service <b>SEVO Automobile Vaihingen GmbH &amp; Co. KG</b>	<input type="checkbox"/> .....
<b>Volkswagen Partner</b>	<input type="checkbox"/> .....
<b>Stuttgarter Str. 62</b>	<input type="checkbox"/> .....
<b>71665 Vaihingen/Enz</b>	<input type="checkbox"/> .....
<b>Telefon +49 7042 9525-0</b>	<input type="checkbox"/> .....
<b>Telefax +49 7042 9525-10</b>	<input type="checkbox"/> .....
<b>info.vaihingen@sevo.de</b>	<input type="checkbox"/> .....
<b>Stempel des Fachbetriebs</b>	<input type="checkbox"/> .....
<b>Info: Vaihingen@sevo.de</b>	<input type="checkbox"/> .....
<b>Rechnungsnummer: 136-26670</b>	<input type="checkbox"/> .....
<b>Ihre nächsten Service-Termine</b>	<input type="checkbox"/> .....
Service-Ereignis	Zusatzarbeiten
<b>A</b> nach Service-Intervall-Anzeige	<b>A4. Zu Bremsk.</b>
oder	am (Datum): <b>28.11.18</b>
am (Datum): <b>28.11.18</b>	oder
oder	bei (km-Stand): .....
bei (km-Stand): .....	



Abb. 5 Prinzipdarstellung. Gilt für alle Fahrzeuge und Karosserieformen.

Ihr Fachbetrieb markiert in Abb. 5 beschädigte Teile durch folgende Symbole:

- ✖ Kratzer
- Beule/Delle
- Korrosion
- △ Steinschlag

Mängel festgestellt?	Ja: <input checked="" type="checkbox"/> Nein: <input type="checkbox"/>
Beschreibung der Mängel:	<i>Keine Mängel festgestellt</i>
<p><b>SEVO Automobile Vaihingen GmbH &amp; Co. KG</b>  <b>Volkswagen Partner</b>                  Stuttgarter Str. 62                  71665 Vaihingen/Enz                  Telefon +49 7042 9525-0                  Telefax +49 7042 9525-10                  info.vaihingen@sevo.de                  Betriebsnummer: 136-26670</p>	

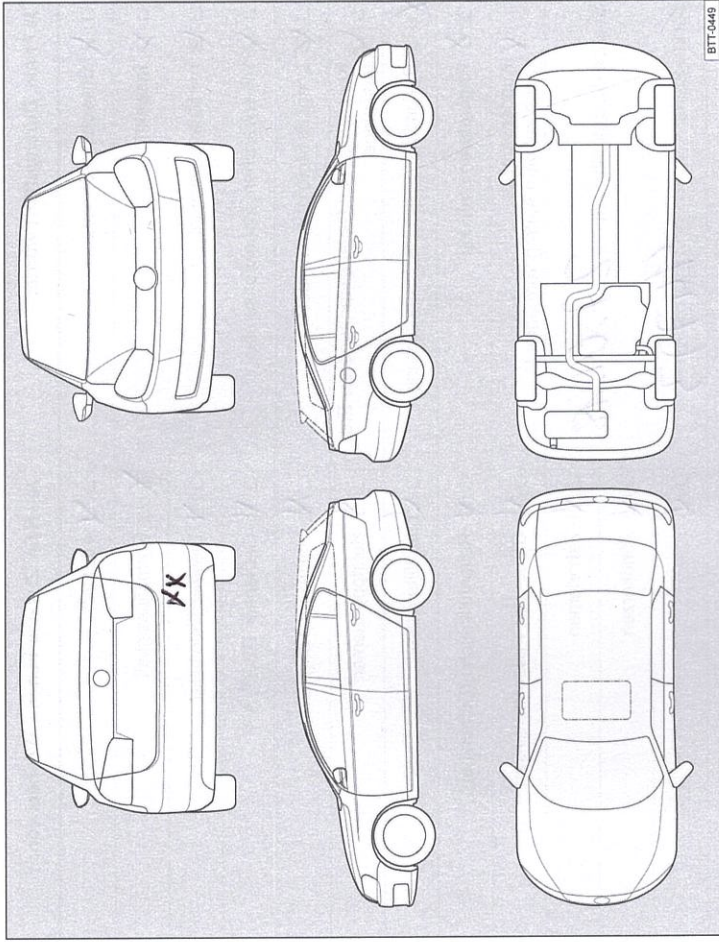
930012701SC

**Service-Nachweis 4**

<b>Ja / Nein. Durchgeführt wurde:</b>	<b>Ja / Nein. Zusatzarbeiten – Wechsel von:</b>
<input checked="" type="checkbox"/> Ölwechsel-Service	<input checked="" type="checkbox"/> AdBlue®
<input checked="" type="checkbox"/> Inspektion	<input checked="" type="checkbox"/> Bremsflüssigkeit
<input checked="" type="checkbox"/> mit Motorölwechsel	<input checked="" type="checkbox"/> Dieselmotortofffilter
<input checked="" type="checkbox"/> mit erweitertem Inspektionsumfang	<input checked="" type="checkbox"/> Getriebeöl: DSG®, ATF
<input checked="" type="checkbox"/> LongLife Motoröl verwendet	<input checked="" type="checkbox"/> Haldexkupplung: Öl
<input checked="" type="checkbox"/> Korrosions- und Dichtheitsprüfung der Erdgasanlage	<input checked="" type="checkbox"/> Keilrippenriemen
<input checked="" type="checkbox"/> Prüfung der Scheinwerfer-Einstellung	<input checked="" type="checkbox"/> Luftfiltereinsatz
<input checked="" type="checkbox"/> Reparaturrempfehlung	<input checked="" type="checkbox"/> Reifenfüllflasche (Dichtmittel)
<input checked="" type="checkbox"/> Kundenwunsch (auch auf dem Auftrag vermerken)	<input checked="" type="checkbox"/> Staub- und Pollenfiltereinsatz
Service durchgeführt am: <b>27.04.18</b>	<input checked="" type="checkbox"/> Zahnriemen
bei km-Stand: <b>94773</b>	<input checked="" type="checkbox"/> Zündkerzen
Rechnungsnummer:	<input checked="" type="checkbox"/> .....
Service führt von: <b>SEVO Automobile Vaihingen GmbH &amp; Co. KG</b>	LongLife Mobilitätsgarantie:
<b>Volkswagen Partner</b> Stuttgarter Str. 62 71665 Vaihingen/Enz Telefon +49 7042 9525-0 Telefax +49 7042 9525-10 info.vaihingen@sevo.de	Stempel des Volkswagen Partners
<b>Ihre nächste Serviceintervall-Anzeige</b>	Stempel des Fachbetriebs
<input checked="" type="checkbox"/> nach Service-Intervall-Anzeige oder am (Datum): ..... oder bei (km-Stand): .....	

93G00127018C

**Dokumentation der Karosserieprüfung**

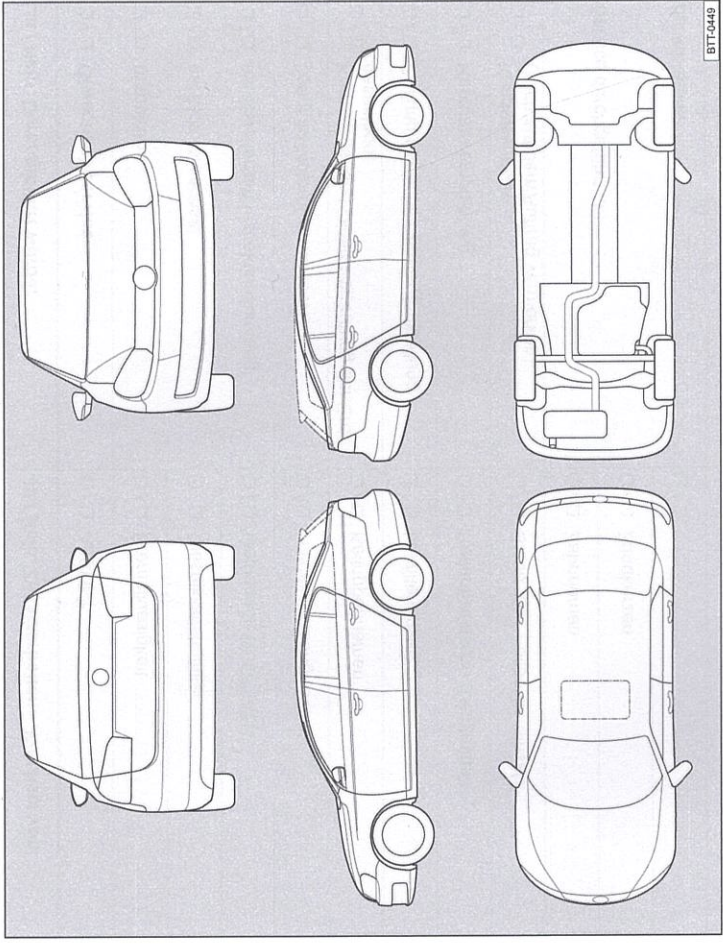

**Abb. 6** Prinzipdarstellung. Gilt für alle Fahrzeuge und Karosserieformen.

Ihr Fachbetrieb markiert in Abb. 6 beschädigte Teile durch folgende Symbole:

- Kratzer
- Beule/Delle
- Korrosion
- Steinschlag

<b>Mängel festgestellt?</b>	<b>Ja:</b> <input type="checkbox"/>	<b>Nein:</b> <input type="checkbox"/>
Beschreibung der Mängel:		