



# Serviceplan

Volkswagen

Deutschland

Serviceplan:  
Volkswagen  
Stand: 05.03.2015  
Deutsch: 05.2015  
Artikel-Nr.: 161.5D3.PKW.01  
Teile-Nr.: 3G0012701SC



3G0012701SC

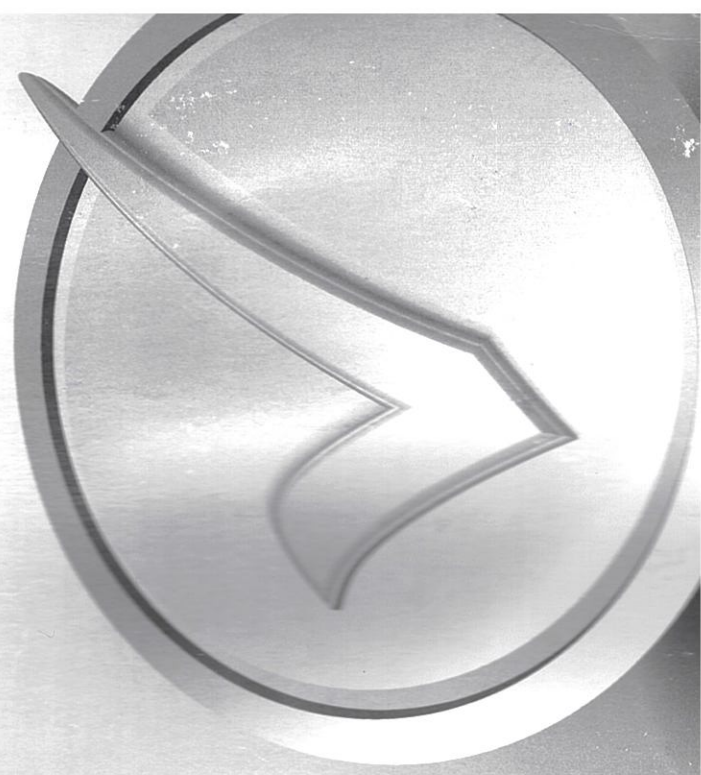

# Fahrzeugdatenträger

|   |   |           |  |  |
|---|---|-----------|--|--|
| 1 | WVG ZZZ 1T z GW511866   |           |  |  |
| 2 | 5T1 47X<br>TOURAN 2.0<br>110 KW TDI M6F   | HLBMT     |  |  |
| 3 | DFEA<br>L17F-----   | QFZ<br>BG |  |  |
| 4 | B0A CE9 G0K HD3 J2D DN4 Q4H<br>- 1AT 1G0 2ZH 1NL 5RQ 5SL TR1<br>0BP 3S1 3U2 QG1 I8E 8GV 8ZH<br>1KE 1ZA 3FJ G04 7MM<br>0Y1 4UP 4X3 4I2 N0R 5MB<br>0RM 2JR E0A 0AG 0BP<br>1JA L09 0YE |           |  |  |

Abb. 1: 1. Fahrzeug-Identifizierungsnummer; 2. Fahrzeugtyp, Motorleistung, Getriebe; 3. Motorleibbuchstabe, Getriebebuchstabe, Lacknummer, Innenausstattung; 4. Mehr-Ausstattungen, PR-Nummern.

|  |  |
|--|--|
| Übergabe Inspektion wurde durchgeführt am:   | Datum der Auslieferung/Erstzulassung <sup>a)</sup>   |
|                                     |                                     |
| Hdl.-Nr. 77763<br>Autohaus mobius GmbH<br>- Vertragshändler -<br>Hansastr. 202<br>15081 Berlin<br>Tel. 030 / 962.709 - 0 | Hdl.-Nr. 77763<br>Autohaus mobius GmbH<br>- Vertragshändler -<br>Hansastr. 202<br>15081 Berlin<br>Tel. 030 / 962.709 - 0 |
| Stempel des Volkswagen Partners  | Stempel des Volkswagen Partners  |

a) Je nachdem, was zuerst eintritt.

# Der Volkswagen Service

## Für welche Fahrzeuge gilt dieser Serviceplan

Dieser Serviceplan ist für folgende Fahrzeuge gültig:

- |                  |                        |
|------------------|------------------------|
| - CC             | - Golf Variant         |
| - Eos            | - Jetta                |
| - Golf           | - Passat               |
| - Golf Cabriolet | - Passat GTE           |
| - Golf GTD       | - Passat Variant       |
| - Golf GTE       | - Passat Variant GTE   |
| - Golf GTI       | - Polo                 |
| - Golf Sportsvan | - Scirocco             |
|                  | - Sharan               |
|                  | - The Beetle           |
|                  | - The Beetle Cabriolet |
|                  | - Tiguan               |
|                  | - Touareg              |
|                  | - Touran               |
|                  | - up!                  |

## Die Bedeutung des Serviceplans

Durch die im Umschlag eingeklebten Fahrzeugdaten Abb. 1 ist sichergestellt, dass Sie jederzeit die richtigen Volkswagen Original Teile® in Ihr Fahrzeug einbauen lassen können. Außerdem ist dadurch festgelegt, welche Service-Art für Ihr Fahrzeug in Frage kommt.

- Im Serviceplan wird die **Erstzulassung oder das Auslieferungsdatum, die Übergabe-Inspektion**, und damit der Beginn der Gewährleistung für Ihr Fahrzeug bestätigt.
- Der Serviceplan sagt Ihnen, wann welcher Service durchgeführt werden muss. Da die durchzuführenden Serviceumfänge von Fahrzeug zu Fahrzeug variieren, können die fahrzeugindividuellen Tätigkeiten beim Fachbetrieb erfragt werden.
- Ihr Fachbetrieb dokumentiert im Serviceplan alle service-relevanten Arbeiten.

Damit Sie den Serviceplan immer zur Hand haben, wenn Sie ihn brauchen, sollte er im Bordbuch aufbewahrt werden.

Bitte denken Sie auch daran, den Serviceplan beim Verkauf des Fahrzeugs dem nächsten Besitzer mitzugeben.

### ⚠ WARNUNG

Unzureichender oder kein Service und das Missachten der Service-Intervalle kann zum Liegenbleiben im Straßenverkehr, zu Unfällen sowie schweren Verletzungen führen.

- Service-Arbeiten beim Fachbetrieb durchführen lassen.
- Betriebsanleitung beachten.

### ⓘ HINWEIS

Volkswagen ist nicht verantwortlich für Schäden am Fahrzeug, die aufgrund von minderwertigem Kraftstoff, falscher Ölart, unzureichendem Service oder mangelnder Teileverfügbarkeit entstehen.



Regelmäßige Service-Arbeiten am Fahrzeug dienen nicht nur der Werterhaltung des Fahrzeugs, sondern tragen auch zur Betriebs- und Verkehrssicherheit bei. Lassen Sie deshalb Service-Arbeiten gemäß den Vorgaben der Wartungstabelle durchführen. Ihr Fachbetrieb berät Sie gern.



Ihr persönliches Fahrparkmanagement.

[www.fsc-leetmanagement.de](http://www.fsc-leetmanagement.de)

---

Halter bei Erstzulassung  
Gültig in Verbindung mit Fahrzeugschein!

**Service-Nachweis 1**

|  |   |
|--|---|
| Ja / Nein. Durchgeführt wurde:   | Ja / Nein. Zusatzarbeiten – Wechsel von:                            |
| <input checked="" type="checkbox"/> Ölwechsel-Service                                  | <input checked="" type="checkbox"/> AdBlue®                         |
| <input checked="" type="checkbox"/> Inspektion   | <input checked="" type="checkbox"/> Bremsflüssigkeit                |
| <input checked="" type="checkbox"/> mit Motorölwechsel                                 | <input checked="" type="checkbox"/> Dieselmotorschwefel             |
| <input checked="" type="checkbox"/> mit erweitertem Inspektionsumfang                  | <input checked="" type="checkbox"/> Getriebeöl: DSG®, ATF           |
| <input checked="" type="checkbox"/> LongLife Motoröl verwendet                         | <input checked="" type="checkbox"/> Haldekupplung: Öl               |
| <input checked="" type="checkbox"/> Korrosions- und Dichtheitsprüfung der Erdgasanlage | <input checked="" type="checkbox"/> Keilrippenriemen                |
| <input checked="" type="checkbox"/> Prüfung der Scheinwerfer-Einstellung               | <input checked="" type="checkbox"/> Luftfiltereinsatz               |
| <input checked="" type="checkbox"/> Reparaturempfehlung                                | <input checked="" type="checkbox"/> Reifenfüllflasche (Dichtmittel) |
| <input checked="" type="checkbox"/> Kundenwunsch (auch auf dem Auftrag vermerken)      | <input checked="" type="checkbox"/> Staub- und Pollenfiltereinsatz  |
| Service durchgeführt am: <b>24.5.2016</b>  | <input checked="" type="checkbox"/> Zahnriemen                      |
| bei km-Stand: <b>28975</b>   | <input checked="" type="checkbox"/> Zündkerzen                      |
| Rechnungsnummer: <b>A 21583</b>  | <input type="checkbox"/> .....                                      |
| Service durchgeführt von: <b>Autohaus mobus GmbH</b>                                   | <input type="checkbox"/> .....                                      |
| <b>Volkswagen Partner</b>  | LongLife Mobilitätsgarantie:<br><b>Autohaus mobus GmbH</b>          |
| Hansstraße 202   | <b>Volkswagen Partner</b>   |
| 13088 Berlin   | Hansstraße 202  |
| Telefon (030) 962 762-0  | 13088 Berlin  |
| Telefax (030) 962 762-740  | Telefon (030) 962 762-0   |
| partner.volkswagen.de/partner/de/777763.html   | Telefax (030) 962 762-740   |
| Stempel des Fachbetriebs   | partner@steilpaket.de   030 962 762 763.html                        |

|                                |                              |
|--------------------------------|------------------------------|
| Ihre nächsten Service-Termine  | Zusatzarbeiten               |
| Service-Ergebnis               | <b>Polle prüfen</b>          |
| nach Service-Intervall-Anzeige | am (Datum): <b>12/2016</b>   |
| oder                           | oder                         |
| am (Datum): <b>5/2017</b>      | bei (km-Stand): <b>60000</b> |
| oder                           |                              |
| bei (km-Stand): <b>58000</b>   |                              |

9G0012701SC

**Dokumentation der Karosserieprüfung**

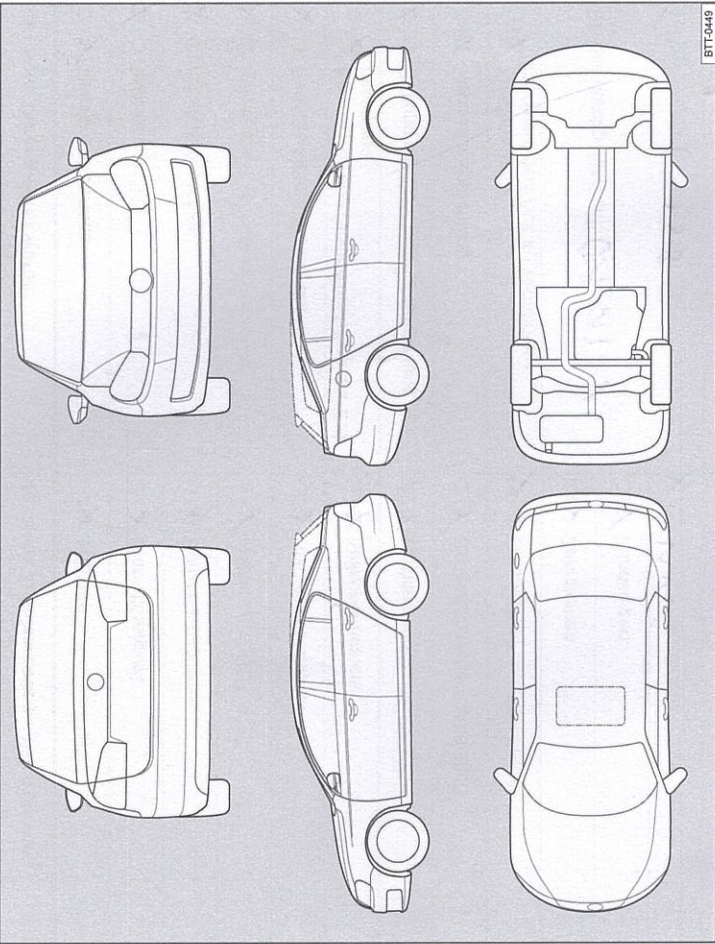

**Abb. 3** Prinzipdarstellung. Gilt für alle Fahrzeuge und Karosserieformen.

Ihr Fachbetrieb markiert in Abb. 3 beschädigte Teile durch folgende Symbole:

- ✘ Kratzer
- Beule/Delle
- Korrosion
- △ Steinschlag

|                          |   |                                |
|--------------------------|---|--------------------------------|
| Mängel festgestellt?     | Ja: <input type="checkbox"/>  | Nein: <input type="checkbox"/> |
| Beschreibung der Mängel: | <p><i>Handwritten notes describing damage, including 'Kratzer' and 'Beule/Delle'.</i></p> |                                |
| Stempel des Fachbetriebs |   |                                |

Service-Nachweis 2

|   |   |
|---|---|
| Ja / Nein. Durchgeführt wurde:  | Ja / Nein. Zusatzarbeiten – Wechsel von:                            |
| <input checked="" type="checkbox"/> Ölwechsel-Service                             | <input checked="" type="checkbox"/> AdBlue®                         |
| <input checked="" type="checkbox"/> Inspektion                                    | <input checked="" type="checkbox"/> Bremsflüssigkeit                |
| <input checked="" type="checkbox"/> mit Motorölwechsel                            | <input checked="" type="checkbox"/> Dieselmotorschwanzventil        |
| <input checked="" type="checkbox"/> mit erweitertem Inspektionsumfang             | <input checked="" type="checkbox"/> Getriebeöl: DSG®, ATF           |
| <input checked="" type="checkbox"/> LongLife Motoröl verwendet                    | <input checked="" type="checkbox"/> Haldekupplung: Öl               |
| Korrosions- und Dichtheitsprüfung der Erdgasanlage                                | <input checked="" type="checkbox"/> Keilrippenriemen                |
| <input checked="" type="checkbox"/> Prüfung der Scheinwerfer-Einstellung          | <input checked="" type="checkbox"/> Luftfiltereinsatz               |
| <input checked="" type="checkbox"/> Reparaturempfehlung                           | <input checked="" type="checkbox"/> Reifentüllflasche (Dichtmittel) |
| <input checked="" type="checkbox"/> Kundenwunsch (auch auf dem Auftrag vermerken) | <input checked="" type="checkbox"/> Staub- und Pollenfiltereinsatz  |
| Service durchgeführt am: 07.12.16   | <input checked="" type="checkbox"/> Zahnriemen                      |
| bei km-Stand: 6158  | <input checked="" type="checkbox"/> Zündkerzen                      |
| Rechnungsnummer: 57264  | <input checked="" type="checkbox"/> ...                             |
| Service durchgeführt von: <del>Volkswagen Partner</del>                           | LongLife Mobilitätsgarantie:  |
| <del>Volkswagen Partner</del>   | <b>Autohaus möbus GmbH</b>  |
| Hansastr. 202   | <b>Volkswagen Partner</b>   |
| 13088 Berlin  | Hansastr. 202   |
| Telefon (030) 962 762-0   | 13088 Berlin  |
| Telefax (030) 962 762-304   | Telefon (030) 962 762-0   |
| Partner: volkswagen.de/partner/de/77763.html                                      | Telefax (030) 962 762-304   |
| Stempel des Fachbetriebs:   | Stempel des Volkswagen Partners                                     |

|                                |                       |
|--------------------------------|-----------------------|
| Ihre nächsten Service-Termine  | Zusatzarbeiten        |
| Service-Ereignis               |                       |
| nach Service-Intervall-Anzeige |                       |
| oder                           |                       |
| am (Datum): 12.1.17            | am (Datum): 10.1.18   |
| oder                           | oder                  |
| bei (km-Stand): 10000          | bei (km-Stand): 90000 |

Dokumentation der Karosserieprüfung



Abb. 4 Prinzipdarstellung. Gilt für alle Fahrzeuge und Karosserieformen.

Ihr Fachbetrieb markiert in Abb. 4 beschädigte Teile durch folgende Symbole:

- ✘ Kratzer
- Beule/Delle
- Korrosion
- △ Steinschlag

|   |  |
|---|--|
| Mängel festgestellt?  | Ja: <input type="checkbox"/> Nein: <input checked="" type="checkbox"/> |
| Beschreibung der Mängel:  |  |
| <b>Autohaus möbus GmbH</b><br><b>Volkswagen Partner</b><br>Hansastr. 202<br>13088 Berlin<br>Telefon (030) 962 762-0<br>Telefax (030) 962 762-304<br>partner.volkswagen.de/partner/de/77763.html |  |
| Stempel des Fachbetriebs  |  |

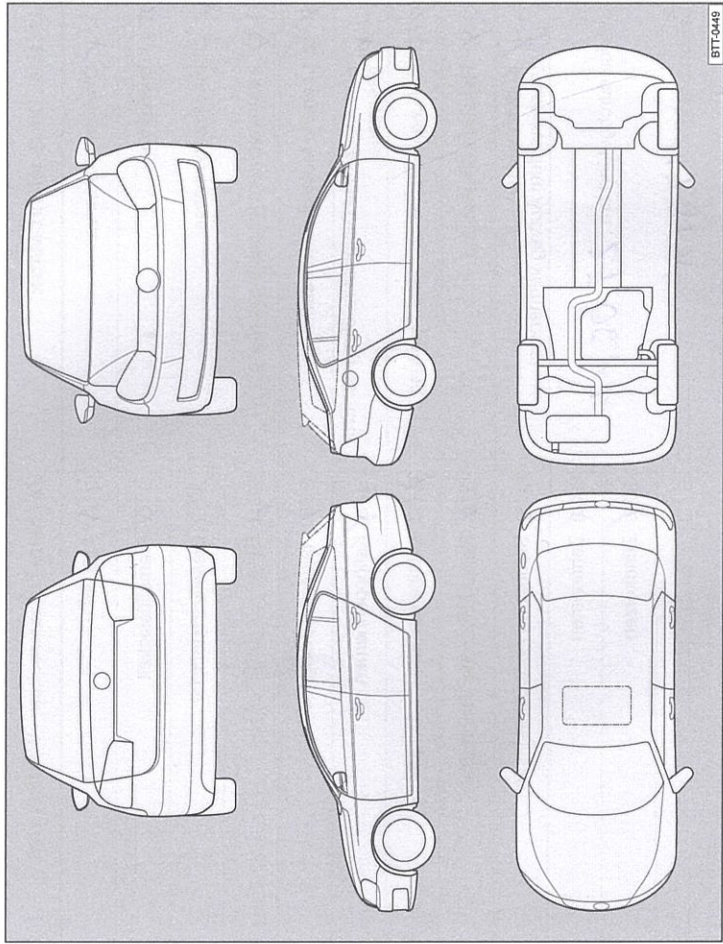
9G00127018C

**Service-Nachweis 3**

|  |  |
|--|--|
| Ja / Nein. Durchgeführt wurde:   | Ja / Nein. Zusatzarbeiten – Wechsel von:   |
| <input checked="" type="checkbox"/> Ölwechsel-Service  | <input checked="" type="checkbox"/> AdBlue®  |
| <input checked="" type="checkbox"/> Inspektion   | <input checked="" type="checkbox"/> Bremsflüssigkeit   |
| <input checked="" type="checkbox"/> mit Motorölwechsel   | <input checked="" type="checkbox"/> Dieselmotorschwanzventil   |
| <input checked="" type="checkbox"/> mit erweitertem Inspektionsumfang  | <input checked="" type="checkbox"/> Getriebeöl: DSG®, ATF  |
| <input checked="" type="checkbox"/> LongLife Motoröl verwendet   | <input checked="" type="checkbox"/> Haldekupplung: Öl  |
| <input checked="" type="checkbox"/> Korrosions- und Dichtheitsprüfung der Erdgasanlage   | <input checked="" type="checkbox"/> Keilrippenriemen   |
| <input checked="" type="checkbox"/> Prüfung der Scheinwerfer-Einstellung   | <input checked="" type="checkbox"/> Luftfiltereinsatz  |
| <input checked="" type="checkbox"/> Reparaturempfehlung  | <input checked="" type="checkbox"/> Reifenfüllflasche (Dichtmittel)  |
| <input checked="" type="checkbox"/> Kundenwunsch (auch auf dem Auftrag vermerken)  | <input checked="" type="checkbox"/> Staub- und Pollenfiltereinsatz   |
| Service durchgeführt am: <b>27.06.17</b>   | <input checked="" type="checkbox"/> Zahnriemen   |
| bei km-Stand: <b>12301</b>   | <input checked="" type="checkbox"/> Zündkerzen   |
| Rechnungsnummer: <b>14185</b>  | <input type="checkbox"/> .....   |
| Service durchgeführt von:<br><b>Autohaus möbus GmbH</b><br>Hansstraße 202<br>13088 Berlin<br>Telefon (030) 962 762-0<br>Telefax (030) 962 762-304<br>Stempel: <a href="http://fachbetrieb.de/partner/de/77763.html">fachbetrieb.de/partner/de/77763.html</a> | LongLife Mobilitätsdienstleistungen<br><b>Autohaus möbus GmbH</b><br>Volkswagen Partner<br>Hansstraße 202<br>13088 Berlin<br>Telefon (030) 962 762-0<br>Telefax (030) 962 762-304<br>Stempel: <a href="http://fachbetrieb.de/partner/de/77763.html">fachbetrieb.de/partner/de/77763.html</a> |

|                                 |                                 |
|---------------------------------|---------------------------------|
| Ihre nächsten Service-Termine   | Zusatzarbeiten                  |
| Nach Service-Intervall-Anzeige  | <i>P. Müller f. K. Bräse</i>    |
| oder                            | am (Datum): <b>10.1.18</b>      |
| am (Datum): <b>06.1.18</b>      | oder                            |
| oder                            | bei (km-Stand): <b>12000.00</b> |
| bei (km-Stand): <b>12000.00</b> |                                 |

**Dokumentation der Karosserieprüfung**

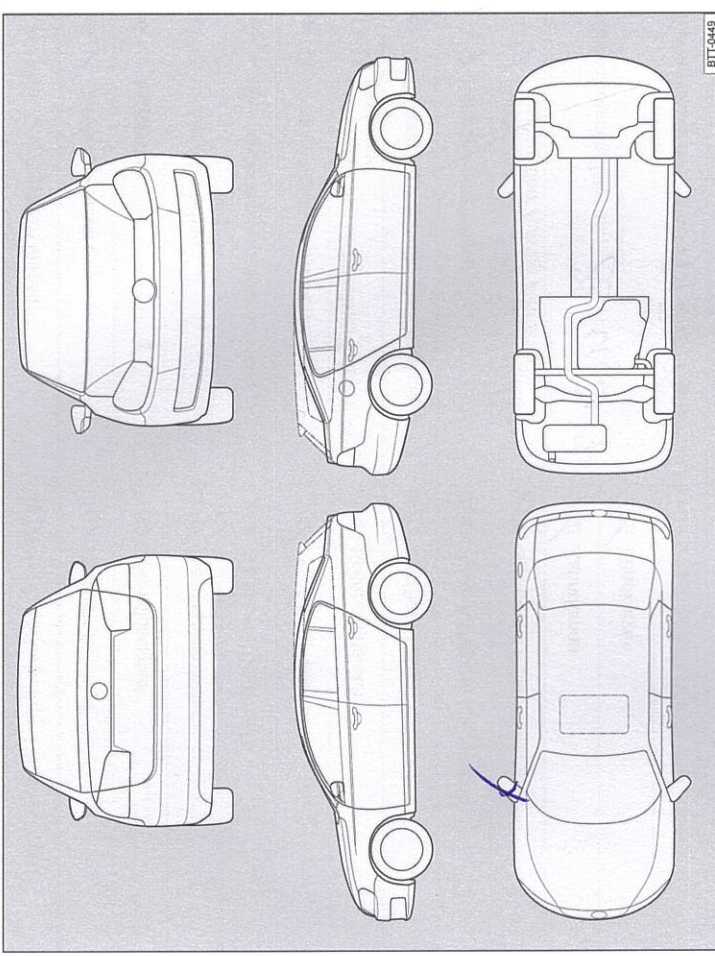

**Abb. 5** Prinzipdarstellung. Gilt für alle Fahrzeuge und Karosserieformen.

Ihr Fachbetrieb markiert in Abb. 5 beschädigte Teile durch folgende Symbole:

- Kratzer
- Beule/Delle
- Korrosion
- Steinerschlag

|   |  |
|---|--|
| Mängel festgestellt?  | Ja: <input checked="" type="checkbox"/> Nein: <input type="checkbox"/> |
| Beschreibung der Mängel:  |  |
| <b>Autohaus möbus GmbH</b><br><b>Volkswagen Partner</b><br>Hansstraße 202<br>13088 Berlin<br>Telefon (030) 962 762-0<br>Telefax (030) 962 762-304<br><a href="http://partner.volkswagen.de/partner/de/77763.html">partner.volkswagen.de/partner/de/77763.html</a><br>Stempel des Fachbetriebs |  |

3G0012701SC

**Service-Nachweis 4**

|  |  |
|--|--|
| <b>Ja / Nein. Durchgeführt wurde:</b>  | <b>Ja / Nein. Zusatzarbeiten – Wechsel von:</b>  |
| <input type="checkbox"/> Ölwechsel-Service   | <input type="checkbox"/> AdBlue®   |
| <input checked="" type="checkbox"/> Inspektion   | <input type="checkbox"/> Bremsflüssigkeit  |
| <input checked="" type="checkbox"/> mit Motorölwechsel   | <input type="checkbox"/> Dieselmotorschwefel-Filter  |
| <input checked="" type="checkbox"/> mit erweitertem Inspektionsumfang  | <input type="checkbox"/> Getriebeöl: DSG®, ATF   |
| <input checked="" type="checkbox"/> LongLife Motoröl verwendet   | <input type="checkbox"/> Haldekkupplung: Öl  |
| <input checked="" type="checkbox"/> Korrosions- und Dichtheitsprüfung der Erdgasanlage   | <input type="checkbox"/> Keilrippenriemen  |
| <input checked="" type="checkbox"/> Prüfung der Scheinwerfer-Einstellung   | <input type="checkbox"/> Luftfiltereinsatz   |
| <input checked="" type="checkbox"/> Reparaturempfehlung  | <input type="checkbox"/> Reifenfüllflasche (Dichtmittel)   |
| <input checked="" type="checkbox"/> Kundenwunsch (auch auf dem Auftrag vermerken)  | <input checked="" type="checkbox"/> Staub- und Pollenfiltereinsatz   |
| Service durchgeführt am: <i>22.11.2017</i>   | <input type="checkbox"/> Zahnriemen  |
| bei km-Stand: <i>117603</i>  | <input checked="" type="checkbox"/> Zündkerzen   |
| Rechnungsnummer: <i>A 40953</i>  | <input type="checkbox"/> .....   |
| Service durchgeführt von:  | <input type="checkbox"/> .....   |
| <b>Autohaus möbus GmbH</b><br><b>Volkswagen Partner</b><br>Hansastr. 202<br>13088 Berlin<br>Telefon (030) 962 762-0<br>Telefax (030) 962 762-740<br><a href="http://www.volkswagen.de/partner/de/77763.htm">www.volkswagen.de/partner/de/77763.htm</a> | LongLife Mobilitätsgarantie:<br><b>Autohaus möbus GmbH</b><br><b>Volkswagen Partner</b><br>Hansastr. 202<br>13088 Berlin<br>Telefon (030) 962 762-0<br>Telefax (030) 962 762-740<br><a href="http://www.volkswagen.de/partner/de/77763.htm">www.volkswagen.de/partner/de/77763.htm</a> |
| <b>Ihre nächsten Service-Termine</b>   | <b>Zusatzarbeiten</b>  |
| <input type="checkbox"/> nach Service-Intervall-Anzeige  | <i>Bremsöl / HU</i>  |
| oder   | am (Datum): <i>11/2018</i>   |
| am (Datum): .....  | oder   |
| oder   | bei (km-Stand): .....  |
| bei (km-Stand): <i>117600</i>  |  |

93G00127015C

**Dokumentation der Karosserieprüfung**

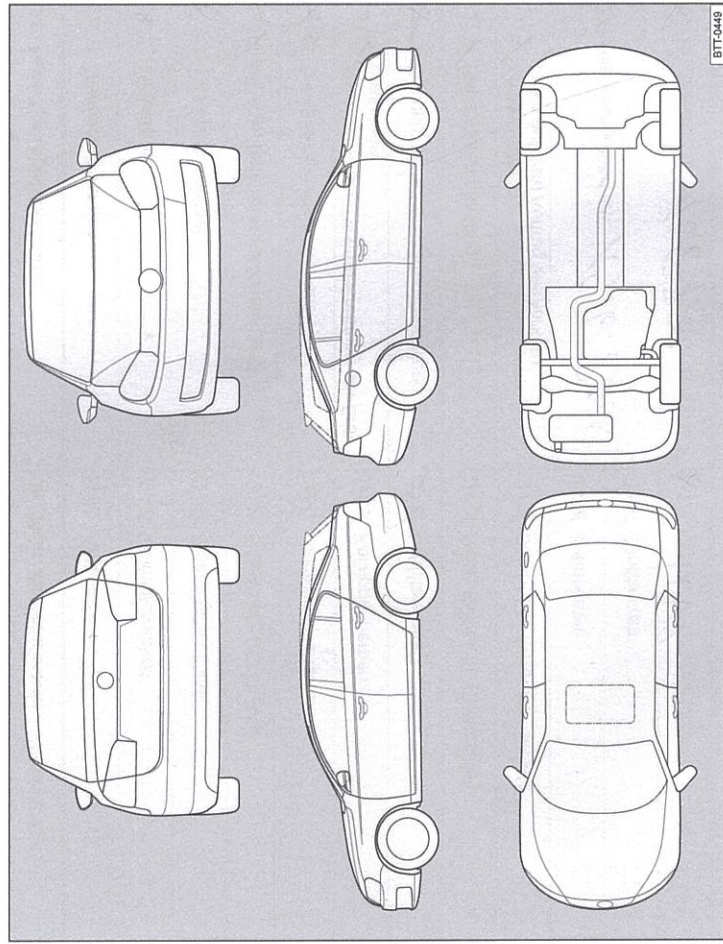

**Abb. 6** Prinzipdarstellung. Gilt für alle Fahrzeuge und Karosserieformen.

Ihr Fachbetrieb markiert in Abb. 6 beschädigte Teile durch folgende Symbole:

- Kratzer
- Beule/Delle
- Korrosion
- Steinerschlag

|  |   |
|--|---|
| <b>Mängel festgestellt?</b>  | Ja: <input type="checkbox"/> Nein: <input type="checkbox"/> |
| Beschreibung der Mängel:   |   |
| <b>Autohaus möbus GmbH</b><br><b>Volkswagen Partner</b><br>Hansastr. 202<br>13088 Berlin<br>Telefon (030) 962 762-0<br>Telefax (030) 962 762-740<br><a href="http://www.volkswagen.de/partner/de/77763.htm">www.volkswagen.de/partner/de/77763.htm</a> |   |
| Stempel des Fachbetriebs   |   |

**Service-Nachweis 5**

|   |  |
|---|--|
| Ja / Nein. Durchgeführt wurde:  | Ja / Nein. Zusatzarbeiten – Wechsel von:   |
| <input checked="" type="checkbox"/> Ölwechsel-Service   | <input checked="" type="checkbox"/> AdBlue®  |
| <input checked="" type="checkbox"/> Inspektion  | <input checked="" type="checkbox"/> Bremsflüssigkeit   |
| <input checked="" type="checkbox"/> mit Motorölwechsel  | <input checked="" type="checkbox"/> Dieselmotorkraftstofffilter  |
| <input checked="" type="checkbox"/> mit erweitertem Inspektionsumfang   | <input checked="" type="checkbox"/> Getriebeööl: DSG®, ATF   |
| <input checked="" type="checkbox"/> LongLife Motoröl verwendet  | <input checked="" type="checkbox"/> Haldekupplung: Öl  |
| <input checked="" type="checkbox"/> Korrosions- und Dichtheitsprüfung der Erdgasanlage  | <input checked="" type="checkbox"/> Keilrippenriemen   |
| <input checked="" type="checkbox"/> Prüfung der Scheinwerfer-Einstellung  | <input checked="" type="checkbox"/> Luftfiltereinsatz  |
| <input checked="" type="checkbox"/> Reparaturempfehlung   | <input checked="" type="checkbox"/> Reifenfüllflasche (Dichtmittel)  |
| <input checked="" type="checkbox"/> Kundenwunsch (auch auf dem Auftrag vermerken)   | <input checked="" type="checkbox"/> Staub- und Pollenfiltereinsatz   |
| Service durchgeführt am: <b>19.6.2018</b>   | <input checked="" type="checkbox"/> Zahnriemen   |
| bei km-Stand: <b>148725</b>   | <input checked="" type="checkbox"/> Zündkerzen   |
| Rechnungsnummer: <b>A 75766</b>   | <input type="checkbox"/> .....<br><input type="checkbox"/> .....   |
| Service durchgeführt von:<br><b>Autohaus mobus GmbH</b><br><b>Volkswagen Partner</b><br>Hansstraße 202<br>13088 Berlin<br>Telefon (030) 962 762-0<br>Telefax (030) 962 762-740<br>Stempel des Servicepartners: <a href="http://www.volkswagenpartner.de/777763.html">www.volkswagenpartner.de/777763.html</a> | LongLife Mobilitätsgarantie:<br><b>Autohaus mobus GmbH</b><br><b>Volkswagen Partner</b><br>Hansstraße 202<br>13088 Berlin<br>Telefon (030) 962 762-0<br>Telefax (030) 962 762-740<br>Stempel des Volkswagen Partners: <a href="http://www.volkswagenpartner.de/777763.html">www.volkswagenpartner.de/777763.html</a> |

|   |                            |
|---|----------------------------|
| <b>Ihre nächsten Service-Termine</b>                    | <b>Zusatzarbeiten</b>      |
| Service-Ereignis  |                            |
| <input type="checkbox"/> nach Service-Intervall-Anzeige |                            |
| oder  |                            |
| am (Datum): <b>6.1.2019</b>                             | <b>Beusöl, HU</b>          |
| oder  |                            |
| bei (km-Stand): <b>178000</b>                           | am (Datum): <b>16/2018</b> |
|   | oder                       |
|   | bei (km-Stand): .....      |

**Dokumentation der Karosserieprüfung**

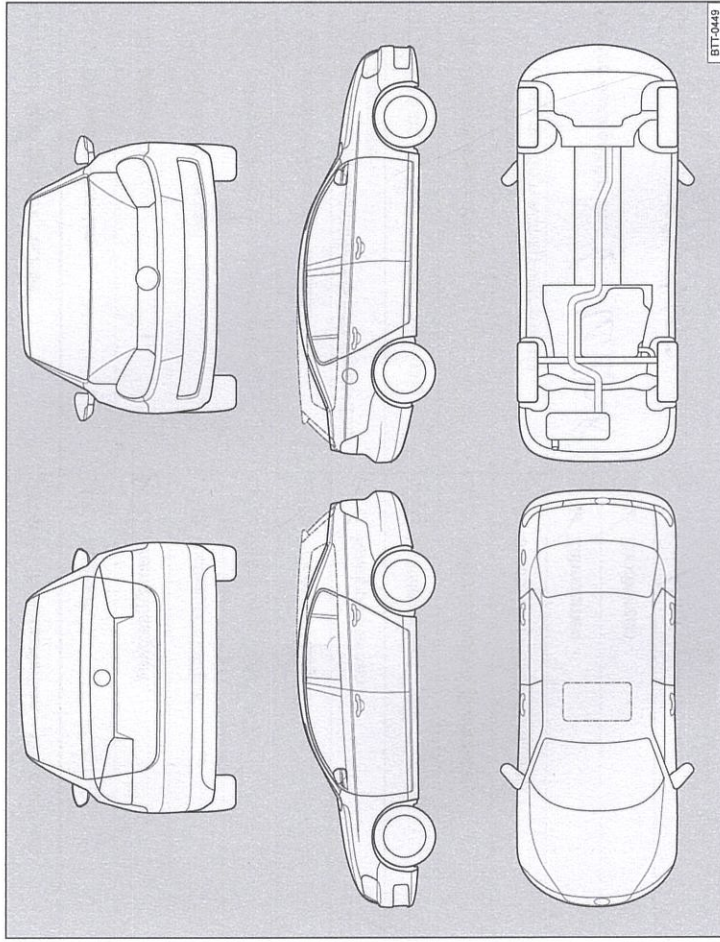

**Abb. 7** Prinzipdarstellung. Gilt für alle Fahrzeuge und Karosserieformen.

Ihr Fachbetrieb markiert in Abb. 7 beschädigte Teile durch folgende Symbole:

- \* Kratzer
- Beule/Delle
- Korrosion
- △ Steinschlag

|                             |                              |                                |
|-----------------------------|------------------------------|--------------------------------|
| <b>Mängel festgestellt?</b> | Ja: <input type="checkbox"/> | Nein: <input type="checkbox"/> |
| Beschreibung der Mängel:    |                              |                                |
|                             |                              |                                |
|                             |                              |                                |
|                             |                              |                                |
|                             |                              |                                |
| Stempel des Fachbetriebs    |                              |                                |

3G0012701SC

**Service-Nachweis 6**

|  |   |
|--|---|
| <b>Ja / Nein. Durchgeführt wurde:</b>  | <b>Ja / Nein. Zusatzarbeiten – Wechsel von:</b>                     |
| <input type="checkbox"/> Ölwechsel-Service   | <input type="checkbox"/> AdBlue®                                    |
| <input checked="" type="checkbox"/> Inspektion   | <input checked="" type="checkbox"/> Bremsflüssigkeit                |
| <input checked="" type="checkbox"/> mit Motorölwechsel   | <input checked="" type="checkbox"/> Dieselmotorschwanzventil        |
| <input checked="" type="checkbox"/> mit erweitertem Inspektionsumfang  | <input checked="" type="checkbox"/> Getriebeöl: DSG®, ATF           |
| <input checked="" type="checkbox"/> LongLife Motoröl verwendet   | <input checked="" type="checkbox"/> Haldekupplung: Öl               |
| <input checked="" type="checkbox"/> Korrosions- und Dichtheitsprüfung der Erdgasanlage   | <input checked="" type="checkbox"/> Keilrippenriemen                |
| <input checked="" type="checkbox"/> Prüfung der Scheinwerfer-Einstellung   | <input checked="" type="checkbox"/> Luftfiltereinsatz               |
| <input checked="" type="checkbox"/> Reparaturempfehlung  | <input checked="" type="checkbox"/> Reifenfüllflasche (Dichtmittel) |
| <input checked="" type="checkbox"/> Kundenwunsch (auch auf dem Auftrag vermerken)  | <input checked="" type="checkbox"/> Staub- und Pollenfiltereinsatz  |
| Service durchgeführt am: <i>6.12.2018</i>  | <input checked="" type="checkbox"/> Zahnriemen                      |
| bei km-Stand: <i>173440</i>  | <input checked="" type="checkbox"/> Zündkerzen                      |
| Rechnungsnummer:   | <input type="checkbox"/> .....<br><input type="checkbox"/> .....    |
| Service durchgeführt von:<br><b>Autohaus möbus GmbH</b><br><b>Volkswagen Partner</b><br>Hansastr. 202<br>13088 Berlin<br>Telefon (030) 962 762-0<br>Telefax (030) 962 762-740<br>Stempel des Fachbetriebs: <i>parma.volkswagen.de/partner.de/777763.html</i> | LongLife Mobilitätsgarantie:<br><br>Stempel des Volkswagen Partners |

|   |   |
|---|---|
| <b>Ihre nächsten Service-Termine</b>  | <b>Zusatzarbeiten</b>                                       |
| <input type="checkbox"/> nach Service-Intervall-Anzeige<br>oder<br>am (Datum): .....<br>oder<br>bei (km-Stand): ..... | .....<br>am (Datum): .....<br>oder<br>bei (km-Stand): ..... |

**Dokumentation der Karosserieprüfung**

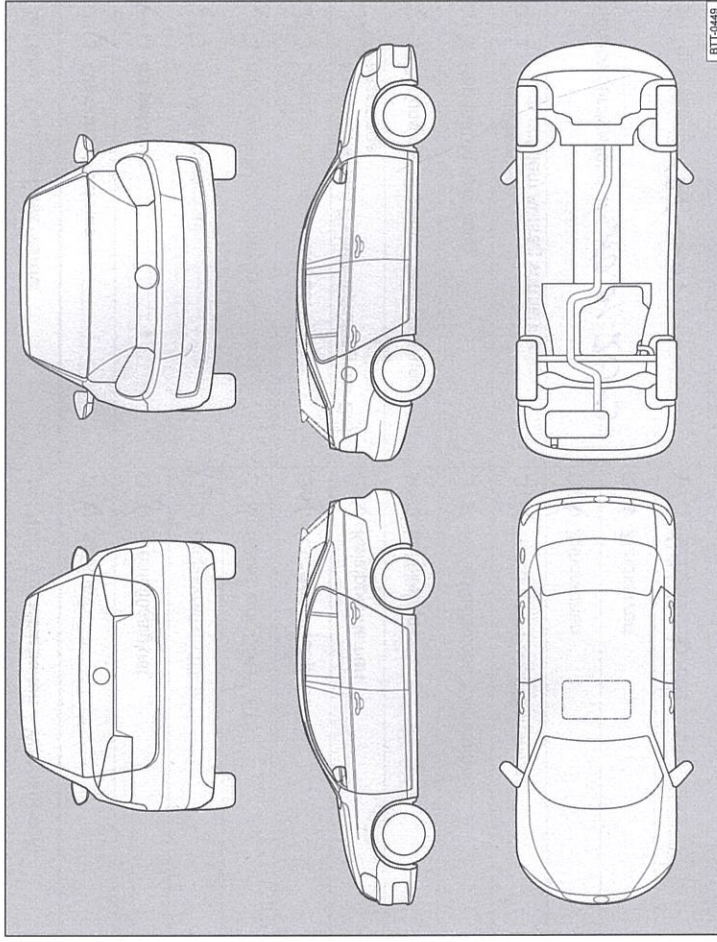

**Abb. 8** Prinzipdarstellung. Gilt für alle Fahrzeuge und Karosserieformen.

Ihr Fachbetrieb markiert in Abb. 8 beschädigte Teile durch folgende Symbole:

- \* Kratzer
- Beule/Delle
- Korrosion
- △ Steinschlag

|                             |   |
|-----------------------------|---|
| <b>Mängel festgestellt?</b> | <b>Ja:</b> <input type="checkbox"/> <b>Nein:</b> <input type="checkbox"/> |
| Beschreibung der Mängel:    |   |
|                             |   |
|                             |   |
|                             |   |
|                             |   |
|                             |   |
|                             |   |
| Stempel des Fachbetriebs    |   |

9G0012701SC



Dokumentation der Karosserieprüfung



Abb. 9 Prinzipdarstellung. Gilt für alle Fahrzeuge und Karosserieformen.

Ihr Fachbetrieb markiert in Abb. 9 beschädigte Teile durch folgende Symbole:

- ✕ Kratzer
- Beule/Delle
- Korrosion
- △ Steinschlag

|  |  |
|--|--|
| Mängel festgestellt? Ja: <input type="checkbox"/> Nein: <input type="checkbox"/> |  |
| Beschreibung der Mängel:   |  |
|  |  |
|  |  |
|  |  |
|  |  |
| Stempel des Fachbetriebs   |  |

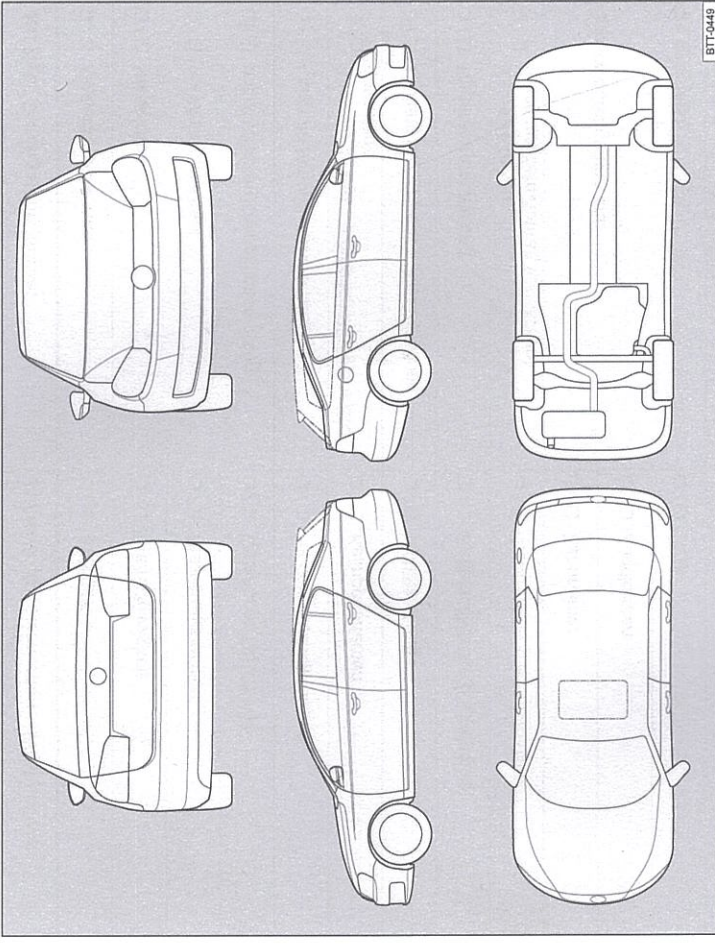
3G0012701SC

Service-Nachweis 7

|  |   |
|--|---|
| Ja / Nein. Durchgeführt wurde:   | Ja / Nein. Zusatzarbeiten – Wechsel von:  |
| <input type="checkbox"/> Ölwechsel-Service   | <input checked="" type="checkbox"/> AdBlue®   |
| <input checked="" type="checkbox"/> Inspektion   | <input type="checkbox"/> Bremsflüssigkeit   |
| <input checked="" type="checkbox"/> mit Motorölwechsel   | <input checked="" type="checkbox"/> Dieselmotorschwefel   |
| <input checked="" type="checkbox"/> mit erweitertem Inspektionsumfang  | <input type="checkbox"/> Getriebeöl: DSG®, ATF  |
| <input checked="" type="checkbox"/> LongLife Motoröl verwendet   | <input type="checkbox"/> Haldekkupplung: Öl   |
| <input checked="" type="checkbox"/> Korrosions- und Dichtheitsprüfung der Erdgasanlage   | <input type="checkbox"/> Keilrippenriemen   |
| <input checked="" type="checkbox"/> Prüfung der Scheinwerfer-Einstellung   | <input checked="" type="checkbox"/> Luftfiltereinsatz   |
| <input type="checkbox"/> Reparaturempfehlung   | <input type="checkbox"/> Reifenfüllflasche (Dichtmittel)  |
| <input type="checkbox"/> Kundenwunsch (auch auf dem Auftrag vermerken)   | <input type="checkbox"/> Staub- und Pollenfiltereinsatz   |
| Service durchgeführt am: 10.01.2015  | <input type="checkbox"/> Zahnriemen   |
| bei km-Stand: 176.112  | <input type="checkbox"/> Zündkerzen   |
| Rechnungsnr.: 28283  | <input checked="" type="checkbox"/> ...   |
| Service durchgeführt von: <b>Auftraggeber: mobus GmbH</b>  | ...   |
| <b>Volkswagen Partner</b><br>Hansastraße 202<br>13088 Berlin<br>Telefon (030) 942 762-9<br>Telefax (030) 942 762-304<br>partner.vw-kvregion.de/partner/de/77763.html<br>Stempel des Fachbetriebs | <b>Autogare Mobilitätsgarant</b><br><b>Volkswagen Partner</b><br>Hansastraße 202<br>13088 Berlin<br>Telefon (030) 942 762-9<br>Telefax (030) 942 762-304<br>partner.vw-kvregion.de/partner/de/77763.html<br>Stempel des Volkswagen Partners |

|                               |                         |
|-------------------------------|-------------------------|
| Ihre nächsten Service-Termine | Zusatzarbeiten          |
| Service-Ereignis              | ...                     |
| am (Datum): 01.10.20          | am (Datum): 21.10.15    |
| oder                          | oder                    |
| bei (km-Stand): 206.000       | bei (km-Stand): 206.000 |