

SW 30
Langrip 3



Serviceplan
Volkswagen
Deutschland

Serviceplan:
Volkswagen
Stand: 05.03.2015
Deutsch: 05.2015
Artikel-Nr.: 161.5D3.PKW.01
Teile-Nr.: 3G0012701SC



3G0012701SC



Fahrzeugdatenträger

1	WVWZZZ3CZGP001911	DFCA
2	3G538Y PASSAT Var.	CLBMT 140 KM
3	PZP LC9X TQ	TDI D6F DFCA
4	X0A B0A F86 G1A H11 J2D DES Q2J	5RQ 5SL TR1
	V0A 1AT 1G2 1XX	18E 8GV
	- 3S2 8T8 Q16	1ZA L34 0YD G01 7MM
	1JA	

Abb. 1 : Fahrzeug-Identifizierungsnummer; 2: Fahrzeugtyp, Motorleistung, Getriebe; 3: MotorKennbuchstabe, GetriebeKennbuchstabe, Lacknummer, Innenausstattung; 4: Mehr-Ausstattungen, PR-Nummern.

Übergabe-Inspektion wurde durchgeführt am: _____ Datum der Auslieferung/Erstzulassung: ^{a)} _____

Autohaus Am Chemnitz Center
 Volkswagen Automobile Chemnitz GmbH
 Röhrender Allee 8 · 09247 Chemnitz
 Telefon 03722 5155-5
 Telefax 03722 515598
 info@vw-ac.de
 Betriebsnummer: 150 40525 09

29.6.15

Stempel des Volkswagen Partners _____ Stempel des Volkswagen Partners _____

a) Je nachdem, was zuerst eintrifft.

Der Volkswagen Service

Für welche Fahrzeuge gilt dieser Serviceplan

Dieser Serviceplan ist für folgende Fahrzeuge gültig:

- CC	- Golf Variant	- Sharan
- Eos	- Jetta	- The Beetle
- Golf	- Passat	- The Beetle Cabriolet
- Golf Cabriolet	- Passat GTE	- Tiguan
- Golf GTD	- Passat Variant	- Touareg
- Golf GTE	- Passat Variant GTE	- Touran
- Golf GTI	- Polo	- up!
- Golf Sportsvan	- Scirocco	

Die Bedeutung des Serviceplans

Durch die im Umschlag eingeklebten Fahrzeugdaten Abb. 1 ist sichergestellt, dass Sie jederzeit die richtigen Volkswagen Original Teile® in Ihr Fahrzeug einbauen lassen können. Außerdem ist dadurch festgelegt, welche Service-Art für Ihr Fahrzeug in Frage kommt.

- Im Serviceplan wird die **Erstzulassung oder das Auslieferungsdatum, die Übergabe-Inspektion**, und damit der Beginn der Gewährleistung für Ihr Fahrzeug bestätigt.
 - Der Serviceplan sagt Ihnen, wann welcher Service durchgeführt werden muss. Da die durchzuführenden Serviceumfänge von Fahrzeug zu Fahrzeug variieren, können die fahrzeugindividuellen Tätigkeiten beim Fachbetrieb erfragt werden.
 - Ihr Fachbetrieb dokumentiert im Serviceplan alle service-relevanten Arbeiten.
- Damit Sie den Serviceplan immer zur Hand haben, wenn Sie ihn brauchen, sollte er im Bordbuch aufbewahrt werden.
- Bitte denken Sie auch daran, den Serviceplan beim Verkauf des Fahrzeugs dem nächsten Besitzer mitzugeben.

⚠️ WARNUNG

Unzureichender oder kein Service und das Missachten der Service-Intervalle kann zum Liegenbleiben im Straßenverkehr, zu Unfällen sowie schweren Verletzungen führen.

- Service-Arbeiten beim Fachbetrieb durchführen lassen.
- Betriebsanleitung beachten.

📌 HINWEIS

Volkswagen ist nicht verantwortlich für Schäden am Fahrzeug, die aufgrund von minderwertigem Kraftstoff, falscher Ölart, unzureichendem Service oder mangelnder Teileverfügbarkeit entstehen.

ℹ️

Regelmäßige Service-Arbeiten am Fahrzeug dienen nicht nur der Werterhaltung des Fahrzeugs, sondern tragen auch zur Betriebs- und Verkehrssicherheit bei. Lassen Sie deshalb Service-Arbeiten gemäß den Vorgaben der Wartungsblätter durchführen. Ihr Fachbetrieb berät Sie gern.



Service-Nachweis 2

Ja / Nein. Durchgeführt wurde:		Ja / Nein. Zusatzarbeiten – Wechsel von:	
<input checked="" type="checkbox"/> Ölwechsel-Service	<input checked="" type="checkbox"/> AdBlue®	<input checked="" type="checkbox"/> Bremsflüssigkeit	<input checked="" type="checkbox"/> Dieselekraststofffilter
<input checked="" type="checkbox"/> Inspektion	<input checked="" type="checkbox"/> mit Motorölwechsel	<input checked="" type="checkbox"/> mit erweitertem Inspektionsumfang	<input checked="" type="checkbox"/> Getriebeöl: DSG®, ATF
<input checked="" type="checkbox"/> LongLife Motoröl verwendet	<input checked="" type="checkbox"/> Haldekkupplung: Öl	<input checked="" type="checkbox"/> Korrosions- und Dichtungsprüfung der Erdgasanlage	<input checked="" type="checkbox"/> Keilrippenriemen
<input checked="" type="checkbox"/> Prüfung der Scheinwerfer-Einstellung	<input checked="" type="checkbox"/> Luftfiltereinsatz	<input checked="" type="checkbox"/> Reparaturempfehlung	<input checked="" type="checkbox"/> Reifenfüllflasche (Dichtmittel)
<input checked="" type="checkbox"/> Kundenwunsch (auch auf dem Auftrag vermerken)	<input checked="" type="checkbox"/> Staub- und Pollenfiltereinsatz	<input checked="" type="checkbox"/> Service durchgeführt am: 01.12.16	<input checked="" type="checkbox"/> Zahnriemen
bei km-Stand: 58.282	<input checked="" type="checkbox"/> Zündkerzen	Rechnungsnummer: A.13531	<input checked="" type="checkbox"/> LongLife Mobilitätsgarantie:
Service durchgeführt von:	Stempel des Fachbetriebs		
Ihre nächsten Service-Termine		Zusatzarbeiten	
Service-Ereignis		am (Datum):	
Nach Service-Intervall-Anzeige oder		oder	
am (Datum):		bei (km-Stand):	
oder		am (Datum):	
bei (km-Stand):		oder	
		bei (km-Stand):	

Dokumentation der Karosserieprüfung



Abb. 4 Prinzipdarstellung. Gilt für alle Fahrzeuge und Karosserieformen.

Ihr Fachbetrieb markiert in Abb. 4 beschädigte Teile durch folgende Symbole:

- ✖ Kratzer
- Beule/Delle
- Korrosion
- △ Steinschlag

Mängel festgestellt?	Ja: <input type="checkbox"/>	Nein: <input type="checkbox"/>
Beschreibung der Mängel:		
	Stempel des Fachbetriebs	

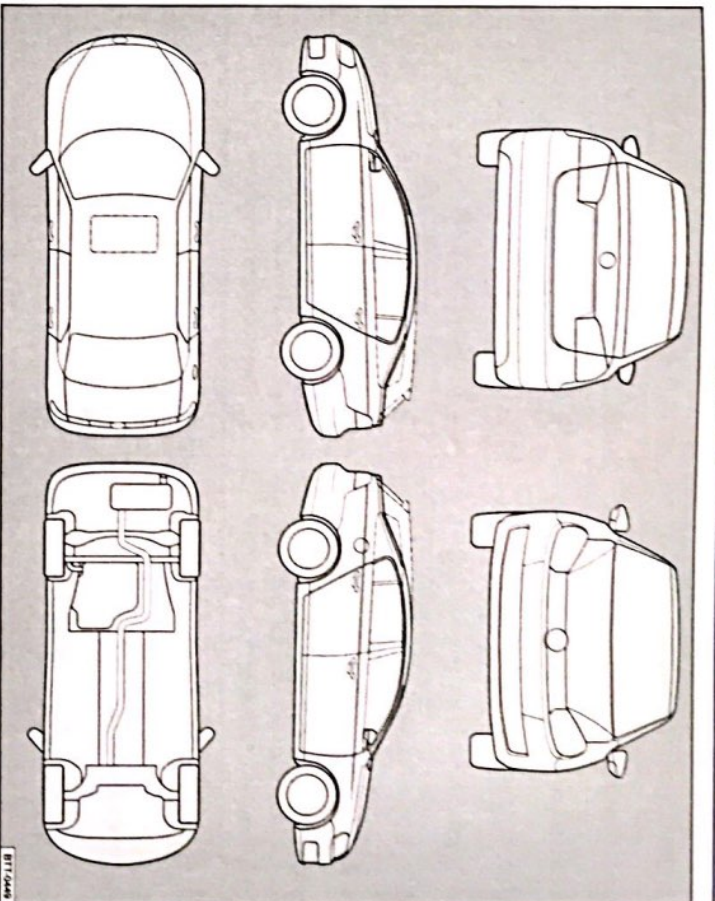
Service-Nachweis 4

Ja / Nein. Durchgeführt wurde:		Ja / Nein. Zusatzarbeiten – Wechsel von:	
<input checked="" type="checkbox"/> Ölwechsel-Service	<input checked="" type="checkbox"/> AdBlue®	<input checked="" type="checkbox"/> Bremsflüssigkeit	<input checked="" type="checkbox"/> Dieselmotorschutzmittel
<input checked="" type="checkbox"/> Inspektion	<input checked="" type="checkbox"/> mit Motorwechsel	<input checked="" type="checkbox"/> mit erweitertem Inspektionsumfang	<input checked="" type="checkbox"/> Getriebe: DSG®, ATF
<input checked="" type="checkbox"/> mit erweitertem Inspektionsumfang	<input checked="" type="checkbox"/> LongLife Motoröl verwendet	<input checked="" type="checkbox"/> Halderkupplung: Öl	<input checked="" type="checkbox"/> Keilrippenriemen
<input checked="" type="checkbox"/> Korrosions- und Dichtheitsprüfung der Erdgasanlage	<input checked="" type="checkbox"/> Prüfung der Scheinwerfer-Einstellung	<input checked="" type="checkbox"/> Luftfiltereinsatz	<input checked="" type="checkbox"/> Reifenfüllmaschine (Dichtmittel)
<input checked="" type="checkbox"/> Reparaturempfehlung	<input checked="" type="checkbox"/> Kundenwunsch	<input checked="" type="checkbox"/> Staub- und Pollenfiltereinsatz	<input checked="" type="checkbox"/> Zahnriemen
<input checked="" type="checkbox"/> (auch auf dem Auftrag vermerken)	Service durchgeführt am: 16.06.18	<input checked="" type="checkbox"/> Zündkerzen	<input type="checkbox"/>
bei km-Stand: 16197	<input type="checkbox"/>	<input type="checkbox"/>	<input type="checkbox"/>
Rechnungsnummer: 1000000000	<input type="checkbox"/>	<input type="checkbox"/>	<input type="checkbox"/>
Autokennzeichen: AN Chemnitz	<input type="checkbox"/>	<input type="checkbox"/>	<input type="checkbox"/>
Service durchgeführt von: Audi	<input type="checkbox"/>	<input type="checkbox"/>	<input type="checkbox"/>
40525 Volkswagen Aut. mobile Chemnitz GmbH Röhrsdorfer Allee 8 09307 Chemnitz Telefon 03722-5155-5 Telefax 03722-515598	40525 Volkswagen Aut. mobile Chemnitz GmbH Röhrsdorfer Allee 8 09307 Chemnitz Telefon 03722-5155-5 Telefax 03722-515598	Stempel des Fachbetriebs	
Ihre nächsten Service-Termine		Zusatzarbeiten	
Service-Ereignis		Service-Ereignis	
Nach Service-Intervall-Anzeige oder		am (Datum):	
am (Datum):		oder	
bei (km-Stand):		bei (km-Stand):	

Dokumentation der Karosserieprüfung



Abb. 6 Prinzipdarstellung. Gilt für alle Fahrzeuge und Karosserieformen.

Ihr Fachbetrieb markiert in Abb. 6 beschädigte Teile durch folgende Symbole:

- Kratzer
- Beul/Delle
- Korrosion
- Stierschlag

Mängel festgestellt?	Ja: <input type="checkbox"/>	Nein: <input type="checkbox"/>
Beschreibung der Mängel:	Stempel des Fachbetriebs	

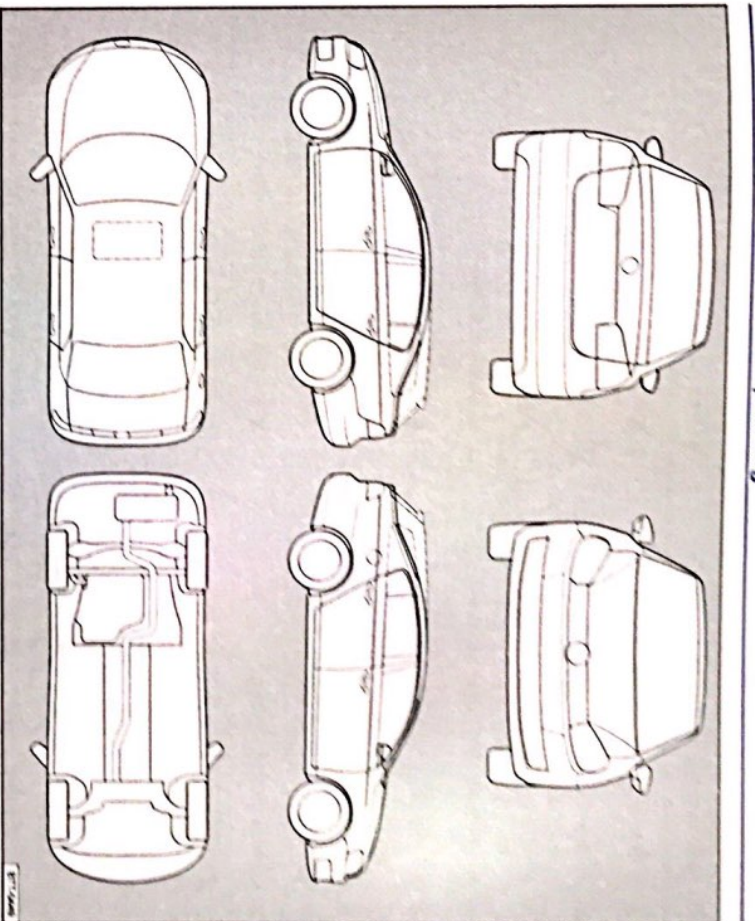