



## Serviceplan

CC, Eos, Golf, Golf Cabriolet, Golf GTD, Golf GTI, Golf Plus, Passat, Passat Variant, Polo, Scirocco, Sharan, Tiguan, Touran, Touareg, up!, Golf Variant, Beetle, The Beetle Cabriolet, Jetta

Serviceplan:  
CC, Eos, Golf, Golf Cabriolet, Golf GTD, Golf GTI, Golf Plus, Passat, Passat Variant, Polo, Scirocco,  
Sharan, Tiguan, Touran, Touareg, up!, Golf Variant, Beetle, The Beetle Cabriolet, Jetta  
Stand: 14.03.2013  
Deutsch: 05.2013  
Artikel-Nr.: 141.5D3.PKW.01



1415D3PKW01



# Fahrzeugdatenträger

1	WVG ZZZ	1T z	EW042564	
	1T3	32X		
2	TOURAN	1.6BMT	COMFO	
	77 KW	TDI M6F		
3	CAYC		MFR	
	LC9X		VV	
4	B0A	CZ0 G0K	H0R J2D	D3B
	-	IAT 1G8	1MV 1NW	5RQ 5SL TF3
	OBF	3S2 3U7	QG1 Q16	8AE 8GU BZH
	1KS	1ZE -	3YQ G24	7MJ
	0Y1	4UF 4X3	4K3	N3F 5MT
	8RM	2JL E0A	OAF 0BF	2UA 2G5
	1JA	L42 OYA		

BTT 6507

Abb. 1: Fahrzeug-Identifizierungsnummer; 2: Fahrzeugtyp, Motorleistung, Getriebe; 3: Motorkennbuchstabe, Getriebekennbuchstabe, Lacknummer, Innenausstattung; 4: Mehr-Ausstattungen, PR-Nummern.

Übergabe-Inspektion wurde durchgeführt am: <b>2.12.'13</b>	Datum der Auslieferung/Erstzulassung: <sup>a)</sup> <b>2.12.'13</b>
124 / 49271 Volkswagen Zentrum Osnabrück 49078 Osnabrück 12	Volkswagen Zentrum Osnabrück GmbH & Co. KG Großkunden-Leistungszentrum Blumenheller Weg 153 Postfach 3026 49028 Osnabrück Telefon 054 1/4 04 41-0
Stempel des Volkswagen Partners	Stempel des Volkswagen Partners

a) Je nachdem, was zuerst eintritt.

# Der Volkswagen Service

## Die Bedeutung des Serviceplans

Durch die im Umschlag eingeklebten Fahrzeugdaten Abb. 1 ist sichergestellt, dass Sie jederzeit die richtigen Volkswagen Original Teile® in Ihr Fahrzeug einbauen lassen können. Außerdem ist dadurch festgelegt, welche Service-Art für Ihr Fahrzeug in Frage kommt.

- Im Serviceplan wird die **Erstzulassung** oder das **Auslieferungsdatum**, die **Übergabe-Inspektion**, und damit der Beginn der Gewährleistung für Ihr Fahrzeug bestätigt.
- Der Serviceplan sagt Ihnen, wann welcher Service durchgeführt werden muss. Da die durchzuführenden Tätigkeiten von Fahrzeug zu Fahrzeug variieren, können die fahrzeugindividuellen Tätigkeiten beim Fachbetrieb erfragt werden.
- Ihr Fachbetrieb dokumentiert im Serviceplan alle service-relevanten Arbeiten.

Damit Sie den Serviceplan immer zur Hand haben, wenn Sie ihn brauchen, sollte er im Bordbuch aufbewahrt werden.

Bitte denken Sie auch daran, den Serviceplan beim Verkauf des Fahrzeugs dem nächsten Besitzer mitzugeben.

### ⚠️ WARNUNG

Unzureichender oder kein Service und das Missachten der Service-Intervalle kann zum Liegenbleiben im Straßenverkehr, zu Unfällen sowie schweren Verletzungen führen.

- Service-Arbeiten beim Fachbetrieb durchführen lassen.
- Betriebsanleitung beachten.

### 📌 HINWEIS

Volkswagen ist nicht verantwortlich für Schäden am Fahrzeug, die aufgrund von minderwertigem Kraftstoff, falscher Ölnorm, unzureichendem Service oder mangelnder Originalteilverfügbarkeit entstehen.

### ℹ️

Regelmäßige Service-Arbeiten am Fahrzeug dienen nicht nur der Werterhaltung des Fahrzeugs, sondern tragen auch zur Betriebs- und Verkehrssicherheit bei. Lassen Sie deshalb Service-Arbeiten gemäß den Vorgaben der Wartungstabellen durchführen. Ihr Fachbetrieb berät Sie gern.



**Service-Nachweis 1**

Ja / Nein. Durchgeführt wurde:	Ja / Nein. Wechsel von:
<input checked="" type="checkbox"/> Ölwechsel-Service	<input checked="" type="checkbox"/> AdBlue®
<input checked="" type="checkbox"/> Inspektion	<input type="checkbox"/> Bremsflüssigkeit
<input checked="" type="checkbox"/> mit Motorölwechsel	<input type="checkbox"/> Dieselkraftstofffilter
<input type="checkbox"/> mit erweitertem Inspektionsumfang	<input type="checkbox"/> Gasfilter
<input checked="" type="checkbox"/> LongLife Motoröl verwendet	<input type="checkbox"/> Getriebeöl: DSG®, ATF
<input type="checkbox"/> Karosserieprüfung	<input type="checkbox"/> Haldekupplung: Öl
<input type="checkbox"/> Reparaturempfehlung	<input type="checkbox"/> Luftfiltereinsatz
<input type="checkbox"/> Kundenwunsch (auch auf dem Auftrag vermerken)	<input type="checkbox"/> Reifenfüllflasche
Service durchgeführt am: <i>26.8.16</i>	<input type="checkbox"/> Staub- und Pollenfiltereinsatz
bei km-Stand: <i>79.816</i>	<input type="checkbox"/> Zahnriemen
Rechnungsnummer:	<input type="checkbox"/> Zündkerzen
Service durchgeführt von:	<input type="checkbox"/> .....
 Gottfried Schultz GmbH & Co. KG Johannes-Friedrich-Str. 47 40822 Mettmann Telefon (02104) 925 - 0 Telefax (02104) 925 - 555	 133/43524 Gottfried Schultz GmbH & Co. KG 40822 Mettmann Stempel des Volkswagen Partners
Stempel des Volkswagen Partners	LongLife Mobilitätsgarantie:

**Ihr nächster Service-Termin**

nach Service-Intervall-Anzeige  
oder  
am (Datum): .....  
oder  
bei (km-Stand): .....

Weicher Service/Zusatzumfang ist als nächster erforderlich?  
*erweitertes Inspektionsumfang*  
am (Datum): .....  
oder  
bei (km-Stand): *60.000*

**Dokumentation der Karosserieprüfung**



Abb. 3 Prinzipdarstellung. Gilt für alle Fahrzeuge und Karosserieformen.

Ihr Fachbetrieb markiert in Abb. 3 beschädigte Teile durch folgende Symbole:

- \* Kratzer    ○ Beule/Delle    □ Korrosion    △ Steinschlag

Mängel festgestellt?    Ja:     Nein:

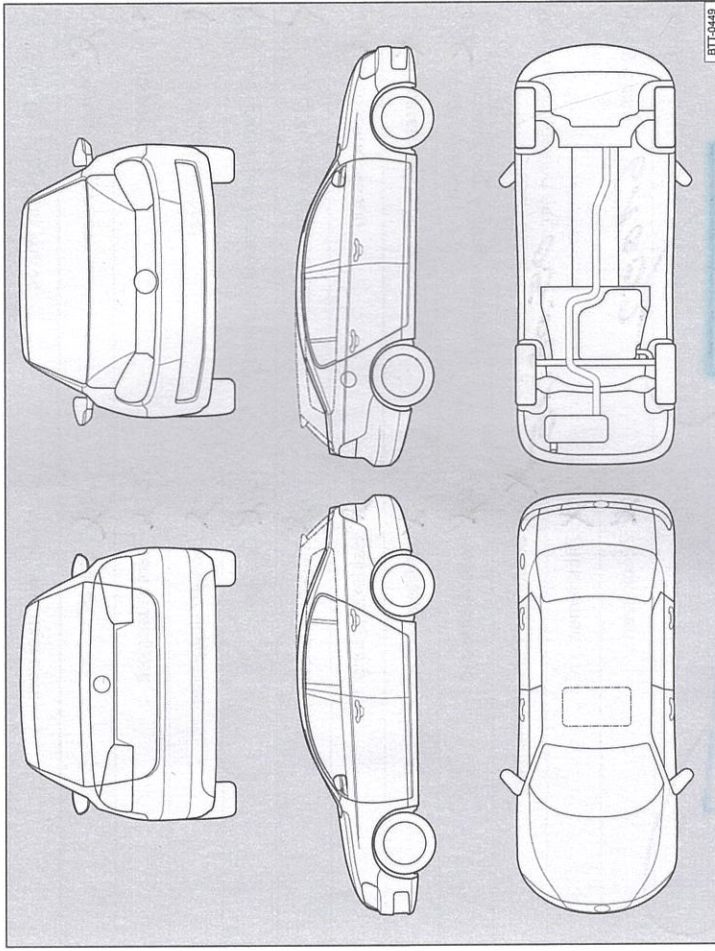

Beschreibung der Mängel:

*[Handwritten signature]*



Stempel des Volkswagen Partners

Service-Nachweis 2

Ja / Nein. Durchgeführt wurde:	Ja / Nein. Wechsel von:
<input checked="" type="checkbox"/> Ölwechsel-Service	<input checked="" type="checkbox"/> AdBlue®
<input checked="" type="checkbox"/> Inspektion	<input checked="" type="checkbox"/> Bremsflüssigkeit
<input checked="" type="checkbox"/> mit Motorölwechsel	<input checked="" type="checkbox"/> Dieselmotortofffilter
<input checked="" type="checkbox"/> mit erweitertem Inspektionsumfang	<input checked="" type="checkbox"/> Gasfilter
<input checked="" type="checkbox"/> LongLife Motoröl verwendet	<input checked="" type="checkbox"/> Getriebeööl: DSG®, ATF
<input checked="" type="checkbox"/> Karosserieprüfung	<input checked="" type="checkbox"/> Haldekupplung: Öl
<input checked="" type="checkbox"/> Reparaturempfehlung	<input checked="" type="checkbox"/> Luftfiltereinsatz
<input checked="" type="checkbox"/> Kundenwunsch (auch auf dem Auftrag vermerken)	<input checked="" type="checkbox"/> Reifenfüllflasche
Service durchgeführt am: <b>05.08.15</b>	<input checked="" type="checkbox"/> Staub- und Pollenfiltereinsatz
bei km-Stand: <b>61052</b>	<input checked="" type="checkbox"/> Zahnriemen
Rechnungsnummer:	<input checked="" type="checkbox"/> Zündkerzen
Service durchgeführt von:	<input type="checkbox"/> .....
	
Stempel des Volkswagen Partners	Stempel des Volkswagen Partners

Ihr nächster Service-Termin

nach Service-Intervall-Anzeige  
oder  
am (Datum): **max 08/17**  
oder  
bei (km-Stand): **Anzeige**

Welcher Service/Zusatzumfang ist als nächster erforderlich?  
.....  
am (Datum): .....  
oder  
bei (km-Stand): **90.000** .....

Dokumentation der Karosserieprüfung





Abb. 4 Prinzipdarstellung. Gilt für alle Fahrzeuge und Karosserieformen.

Ihr Fachbetrieb markiert in Abb. 4 beschädigte Teile durch folgende Symbole:

x Kratzer    o Beule/Delle    □ Korrosion    Δ Steinschlag

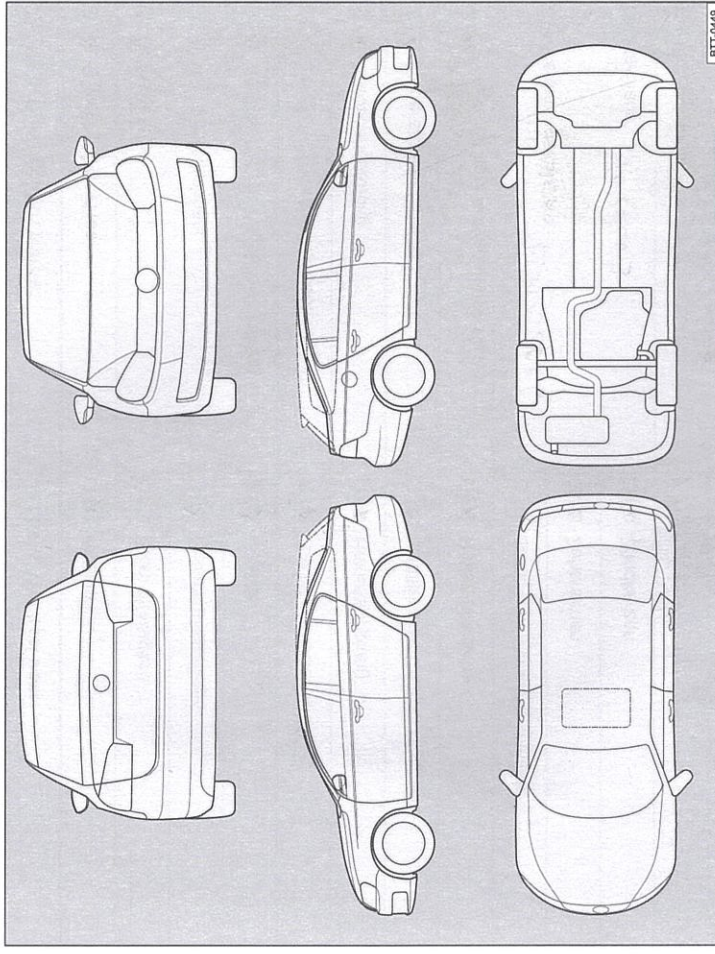
Mängel festgestellt?	Ja: <input type="checkbox"/>	Nein: <input type="checkbox"/>
Beschreibung der Mängel:		
Stempel des Volkswagen Partners		

### Service-Nachweis 3

Ja / Nein. Durchgeführt wurde:	Ja / Nein. Wechsel von:
<input type="checkbox"/> Ölwechsel-Service	<input checked="" type="checkbox"/> AdBlue®
<input checked="" type="checkbox"/> Inspektion	<input checked="" type="checkbox"/> Bremsflüssigkeit
<input checked="" type="checkbox"/> mit Motorölwechsel	<input checked="" type="checkbox"/> Dieselpartikelfilter
<input checked="" type="checkbox"/> mit erweitertem Inspektionsumfang	<input checked="" type="checkbox"/> Gasfilter
<input checked="" type="checkbox"/> LongLife Motoröl verwendet	<input checked="" type="checkbox"/> Getriebeöl: DSG®, ATF
<input checked="" type="checkbox"/> Karosserieprüfung	<input checked="" type="checkbox"/> Haldekupplung: Öl
<input checked="" type="checkbox"/> Reparaturempfehlung	<input checked="" type="checkbox"/> Luftfiltereinsatz
<input checked="" type="checkbox"/> Kundenwunsch (auch auf dem Auftrag vermerken)	<input checked="" type="checkbox"/> Reifenfüllflasche
Service durchgeführt am: <b>13.12.2016</b>	<input checked="" type="checkbox"/> Staub- und Pollenfiltereinsatz
bei km-Stand: <b>102.263</b>	<input checked="" type="checkbox"/> Zahnriemen
Rechnungsnummer:	<input checked="" type="checkbox"/> Zündkerzen
Service durchgeführt von:	<input checked="" type="checkbox"/> TÜV AD
 <b>133/43524</b> Gottfried Schultz Automobilhandels SE Joh.-Flintrop-Str. 127 40822 Mettmann	LongLife Mobilitätsgarantie:
Stempel des Volkswagen Partners	Stempel des Volkswagen Partners
<b>Ihr nächster Service-Termin</b>	Welcher Service/Zusatzumfang ist als nächster erforderlich? <b>POLLENFILTER</b>
nach Service-Intervall-Anzeige	am (Datum): <b>08/18</b>
oder	oder
am (Datum): <b>08/18</b>	bei (km-Stand): <b>120.000</b>
oder	
bei (km-Stand): <b>120.000</b>	

### Dokumentation der Karosserieprüfung

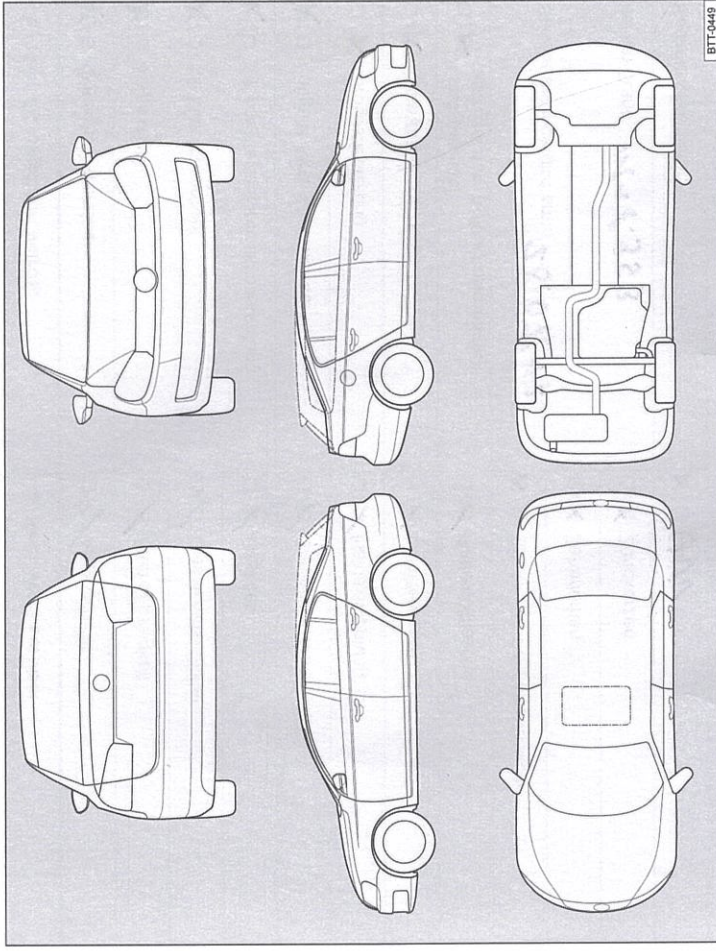

BTF-0449

Abb. 5 Prinzipdarstellung. Gilt für alle Fahrzeuge und Karosserieformen.

Ihr Fachbetrieb markiert in Abb. 5 beschädigte Teile durch folgende Symbole:

- Kratzer
- Beule/Delle
- Korrosion
- Steinschlag

Mängel festgestellt?	Ja: <input type="checkbox"/>	Nein: <input checked="" type="checkbox"/>
Beschreibung der Mängel:		
Stempel des Volkswagen Partners		



**Service-Nachweis 4**

Ja / Nein. Durchgeführt wurde:	Ja / Nein. Wechsel von:
<input checked="" type="checkbox"/> Ölwechsel-Service	<input type="checkbox"/> AdBlue®
<input checked="" type="checkbox"/> Inspektion	<input type="checkbox"/> Bremsflüssigkeit
<input checked="" type="checkbox"/> mit Motorölwechsel	<input type="checkbox"/> Dieselmotortofffilter
<input checked="" type="checkbox"/> mit erweitertem Inspektionsumfang	<input type="checkbox"/> Gasfilter
<input checked="" type="checkbox"/> LongLife Motoröl verwendet	<input type="checkbox"/> Getriebeöl: DSG®, ATF
<input type="checkbox"/> Karosserieprüfung	<input type="checkbox"/> Haldekupplung: Öl
<input checked="" type="checkbox"/> Reparaturenfehlung	<input type="checkbox"/> Luftfiltereinsatz
<input type="checkbox"/> Kundenwunsch (auch auf dem Auftrag vermerken)	<input type="checkbox"/> Reifenfüllflasche
Service durchgeführt am: <b>28.07.17</b>	<input checked="" type="checkbox"/> Staub- und Pollenfiltereinsatz
bei km-Stand: <b>118.353</b>	<input type="checkbox"/> Zahnriemen
Rechnungsnummer:	<input type="checkbox"/> Zündkerzen
Service durchgeführt von:	<input checked="" type="checkbox"/> UVU
 133/43524 Gottfried Schultz Automobilhandels SE Joh.-Flintrop-Str. 127 40822 Mettmann	LongLife Mobilitätsgarantie:
Stempel des Volkswagen Partners	 <b>GOTTFRIED SCHULTZ</b> Gottfried Schultz Automobilhandels SE Johannes-Flintrop-Str. 127 · 40822 Mettmann Tel. 02104/925-0 · Fax 02104/925-555

**Ihr nächster Service-Termin**

nach Service-Intervall-Anzeige

oder

am (Datum): **07.11.18**

oder

bei (km-Stand): **150.000**

Weicher Service/Zusatzumfang ist als nächster erforderlich?

am (Datum): **07.11.18**

oder

bei (km-Stand): **150.000**

**Dokumentation der Karosserieprüfung**

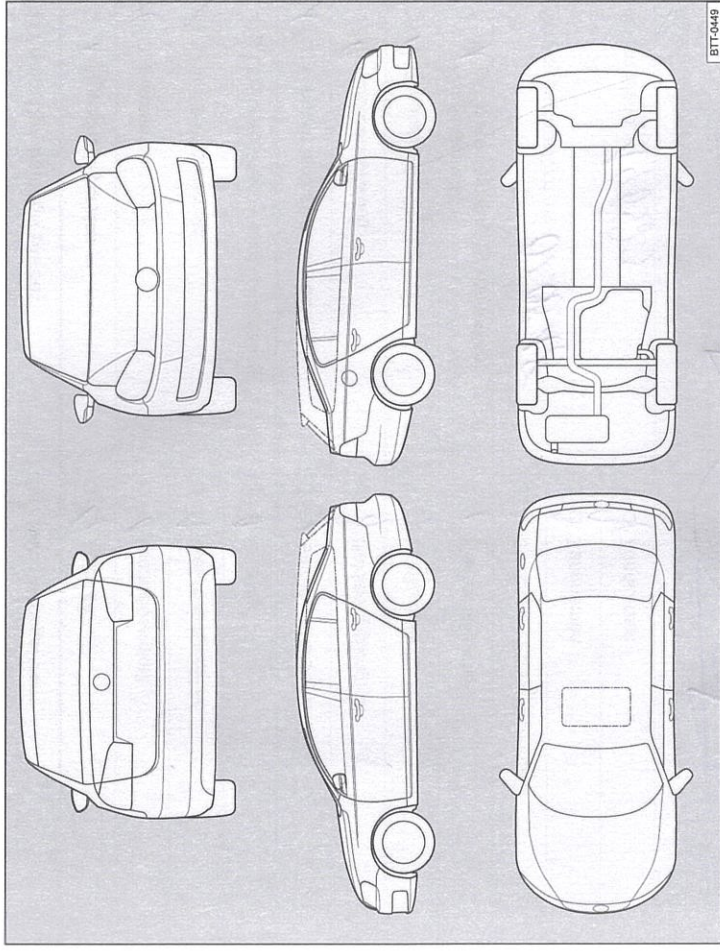

**Abb. 6** Prinzipdarstellung. Gilt für alle Fahrzeuge und Karosserieformen.

Ihr Fachbetrieb markiert in Abb. 6 beschädigte Teile durch folgende Symbole:

- Kratzer
- Beule/Delle
- Korrosion
- Steinschlag

Mängel festgestellt? Ja:  Nein:



Beschreibung der Mängel:

Stempel des Volkswagen Partners



133/43524  
Gottfried Schultz  
Automobilhandels SE  
Joh.-Flintrop-Str. 127  
40822 Mettmann

**Service-Nachweis 5**

Ja / Nein. Durchgeführt wurde:	Ja / Nein. Wechsel von:
<input checked="" type="checkbox"/> Ölwechsel-Service	<input checked="" type="checkbox"/> AdBlue®
<input checked="" type="checkbox"/> Inspektion	<input type="checkbox"/> Bremsflüssigkeit
<input checked="" type="checkbox"/> mit Motorölwechsel	<input type="checkbox"/> Dieselmotortofffilter
<input type="checkbox"/> mit erweitertem Inspektionsumfang	<input type="checkbox"/> Gasfilter
<input checked="" type="checkbox"/> LongLife Motoröl verwendet	<input type="checkbox"/> Getriebeöl: DSG®, ATF
<input checked="" type="checkbox"/> Karosserieprüfung	<input type="checkbox"/> Haldekkupplung: Öl
<input checked="" type="checkbox"/> Reparaturempfehlung	<input type="checkbox"/> Luftfiltereinsatz
<input type="checkbox"/> Kundenwunsch	<input type="checkbox"/> Reifenfüllflasche
<input checked="" type="checkbox"/> (auch auf dem Auftrag vermerken)	<input type="checkbox"/> Staub- und Pollenfiltereinsatz
Service durchgeführt am: <b>02.01.18</b>	<input type="checkbox"/> Zahnriemen
bei km-Stand: <b>140527</b>	<input type="checkbox"/> Zündkerzen
Rechnungsnummer:	<input type="checkbox"/>
Service durchgeführt von:	LongLife Mobilitätsgarantie:
	
Gottfried Schulz Automobillhandels SE Johannes-Fintrop-Str. 127 · 40812 Mettmann Tel. 021049230 · Fax 02104925-555	Stempel des Volkswagen Partners
Stempel des Volkswagen Partners	Stempel des Volkswagen Partners

**Ihr nächster Service-Termin**

nach Service-Intervall-Anzeige  
 oder  
am (Datum): .....  
 oder  
bei (km-Stand): .....

Welcher Service/Zusatzumfang ist als nächster erforderlich?  
.....  
am (Datum): .....  
 oder  
bei (km-Stand): .....

**Dokumentation der Karosserieprüfung**



Abb. 7 Prinzipdarstellung. Gilt für alle Fahrzeuge und Karosserieformen.

Ihr Fachbetrieb markiert in Abb. 7 beschädigte Teile durch folgende Symbole:

- ✗ Kratzer
- Beule/Delle
- Korrosion
- △ Steinschlag

Mängel festgestellt? Ja:  Nein:

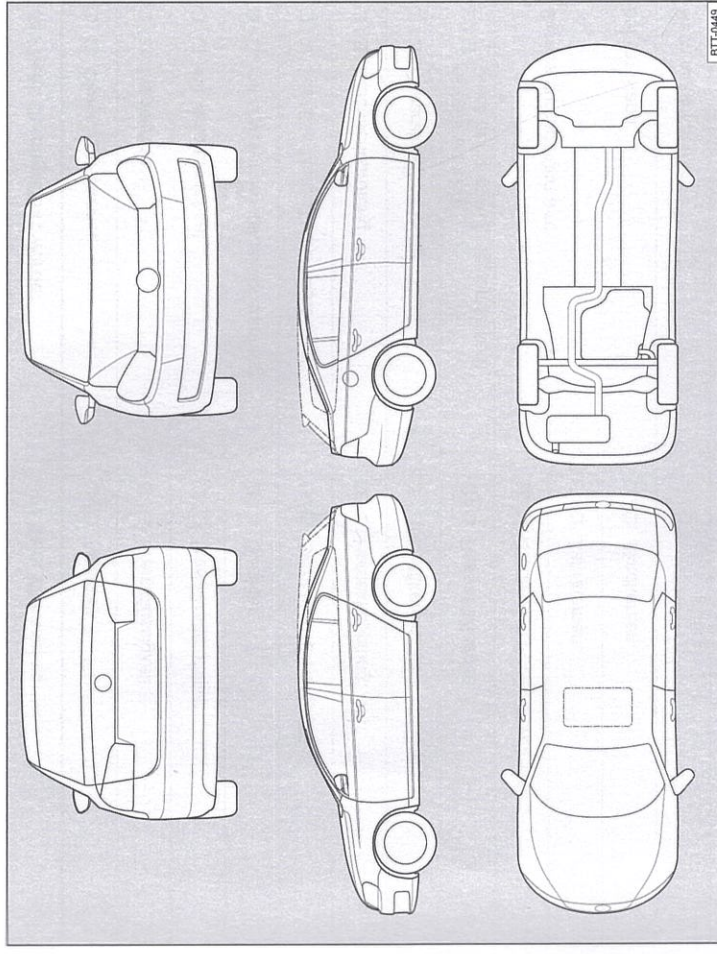
Beschreibung der Mängel:

Stempel des Volkswagen Partners