



Nutzfahrzeuge

# Serviceplan

Nutzfahrzeuge

Informationen  
rund um die Uhr.

**0800 - VOLKSWAGEN**  
**0800 - 865 579 2436**

Sie haben eine Frage? Sie möchten Informationen?  
Auch nachts? Deutschsprachig? Schreiben Sie uns: 0-8000-8653792436  
\*Es können Kosten entstehen.

 Nutzfahrzeuge

Volkswagen Service®  
Hilfe rund um die Uhr.

**0800 - VWSERVICE**  
**0800 - 897 378 423**

Bitte? Unfallschadensersatzleistungen. Wir kommen wie gefordert.  
Auch nachts? 0800-333333  
oder +49-3306-333333  
\*Es können Kosten entstehen.

 Nutzfahrzeuge

Serviceplan:  
Nutzfahrzeuge  
Stand: 11.08.2014  
Deutsch: 11.2014  
Artikel-Nr.: 152.5D3.NFZ.01



1525D3NFZ01

# Fahrzeugdatenträger

1	WV1ZZZ2K z FX 137160
2	2CH AB2
3	Caddy Maxi KABasis 75 kW CRD5G5 CAYD LB9A 0000 0000 MLS AR
4	X10 BOA C4B G0C HCO J2D D27 1G8 2PG 1NE 5RQ 55L TFB 3S6 3UO Q16 8VA 8GV OE2 4UC 4XO 4R4 412 NZD 5TC BRD 2JB E0A 2V1 1BA 7MJ 0J2 L15 OYA 2G2

BIT-0401

Abb. 1 1: Fahrzeug-Identifizierungsnummer; 2: Fahrzeugtyp, Motorleistung, Getriebe; 3: Motorkennbuchstabe, Getriebekennbuchstabe, Lacknummer, Innenausstattung; 4: Mehr-Ausstattungen, PR-Nummern.

Übergabe-Inspektion wurde durchgeführt am: **28.05.2015**

Datum der Auslieferung/Erstzulassung: **28.05.2015**



123/63576  
Willy Tiedtke  
Hamborg



123/63576  
Willy Tiedtke  
Hamborg

Stempel des Volkswagen Nutzfahrzeuge Partners

Stempel des Volkswagen Nutzfahrzeuge Partners

a) Je nachdem, was zuerst eintrifft.

# Der Volkswagen Service

## Die Bedeutung des Serviceplans

Durch die im Umschlag eingeklebten Fahrzeugdaten Abb. 1 ist sichergestellt, dass Sie jederzeit die richtigen Volkswagen Nutzfahrzeug Original Teile® in Ihr Fahrzeug einbauen lassen können. Außerdem ist dadurch festgelegt, welche Service-Art für Ihr Fahrzeug infrage kommt.

### ⚠️ WARNUNG

Unzureichender oder kein Service und das Missachten der Service-Intervalle kann zum Liegenbleiben im Straßenverkehr, zu Unfällen sowie schweren Verletzungen führen.

- Service-Arbeiten beim Fachbetrieb durchführen lassen.
- Betriebsanleitung beachten.

### ℹ️ HINWEIS

Volkswagen Nutzfahrzeuge ist nicht verantwortlich für Schäden am Fahrzeug, die aufgrund von minderwertigem Kraftstoff, falscher Ölart, unzureichendem Service oder mangelnder Teileverfügbarkeit entstehen.



Regelmäßige Service-Arbeiten am Fahrzeug dienen nicht nur der Werterhaltung des Fahrzeugs, sondern tragen auch zur Betriebs- und Verkehrssicherheit bei. Lassen Sie deshalb Service-Arbeiten gemäß den Vorgaben der Wartungstabellen durchführen. Ihr Fachbetrieb berät Sie gern.

- Im Serviceplan wird die Erstzulassung oder das Auslieferungsdatum, die Übergabe-Inspektion, und damit der Beginn der Gewährleistung für Ihr Fahrzeug bestätigt.
- Der Serviceplan sagt Ihnen, wann welcher Service durchgeführt werden muss. Da die durchzuführenden Tätigkeiten von Fahrzeug zu Fahrzeug variieren, können die fahrzeugindividuellen Tätigkeiten beim Fachbetrieb erfragt werden.
- Ihr Fachbetrieb dokumentiert im Serviceplan alle servicerelevanten Arbeiten.

Damit Sie den Serviceplan immer zur Hand haben, wenn Sie ihn brauchen, sollte er im Bordbuch aufbewahrt werden.

Bitte denken Sie auch daran, den Serviceplan beim Verkauf des Fahrzeugs dem nächsten Besitzer mitzugeben.



# Service-Nachweis 1

Ja / Nein, durchgeführt wurde:	Ja / Nein, Zusatzarbeiten - Wechsel von:
<input type="checkbox"/> Ölwechsel-Service	<input type="checkbox"/> AdBlue®
<input checked="" type="checkbox"/> Inspektion	<input type="checkbox"/> Bremsflüssigkeit
<input checked="" type="checkbox"/> mit Motorölwechsel	<input type="checkbox"/> Dieselmotorschmiere
<input type="checkbox"/> mit erweitertem Inspektionsumfang	<input type="checkbox"/> DSG®: Getriebeöl
<input checked="" type="checkbox"/> LongLife Motoröl verwendet	<input type="checkbox"/> Haldekkupplung: Öl
<input checked="" type="checkbox"/> Karosserieprüfung	<input type="checkbox"/> Luftfiltersatz
<input checked="" type="checkbox"/> Gasanlagenprüfung	<input type="checkbox"/> Filter Flüssiggasanlage
<input checked="" type="checkbox"/> Reparaturempfehlung	<input type="checkbox"/> Staub- und Pollenfiltersatz
<input type="checkbox"/> Kundenwunsch (auch auf dem Auftrag vermerken)	<input type="checkbox"/> Zahnriemen
Service durchgeführt am: <b>07.02.17</b>	<input type="checkbox"/> Zündkerzen
bei km-Stand: <b>30505</b>	<input type="checkbox"/>
Rechnungsnummer: <b>4469342</b>	<input type="checkbox"/>
Service durchgeführt von: <b>Dipl. Ing. H. Röder GmbH &amp; Co. KG 133 / 43427 Watereckstr. 1 47178 Duisburg</b>	LongLife Mobilitätsgarantie: <b>Dipl. Ing. H. Röder GmbH &amp; Co. KG 133 / 43427 Watereckstr. 1 47178 Duisburg</b>
Stempel des Volkswagen Nutzfahrzeuge Partners	Stempel des Volkswagen Nutzfahrzeuge Partners

Ihre nächsten Service-Termine	Zusatzarbeiten
nach Service-Intervall-Anzeige	am (Datum): <b>06.17</b>
oder am (Datum): <b>02.19</b>	oder <b>Pollenfilter</b>
oder bei (km-Stand): <b>33000</b>	bei (km-Stand): <b>33000</b>



*Pollenfilter*  
**2007.17**  
**37894 km**

# Dokumentation der Karosserieprüfung



Abb. 3 Prinzipdarstellung. Gilt für alle Fahrzeuge und Karosserieformen.

Ihr Fachbetrieb markiert in⇒Abb. 3 beschädigte Teile durch folgende Symbole:

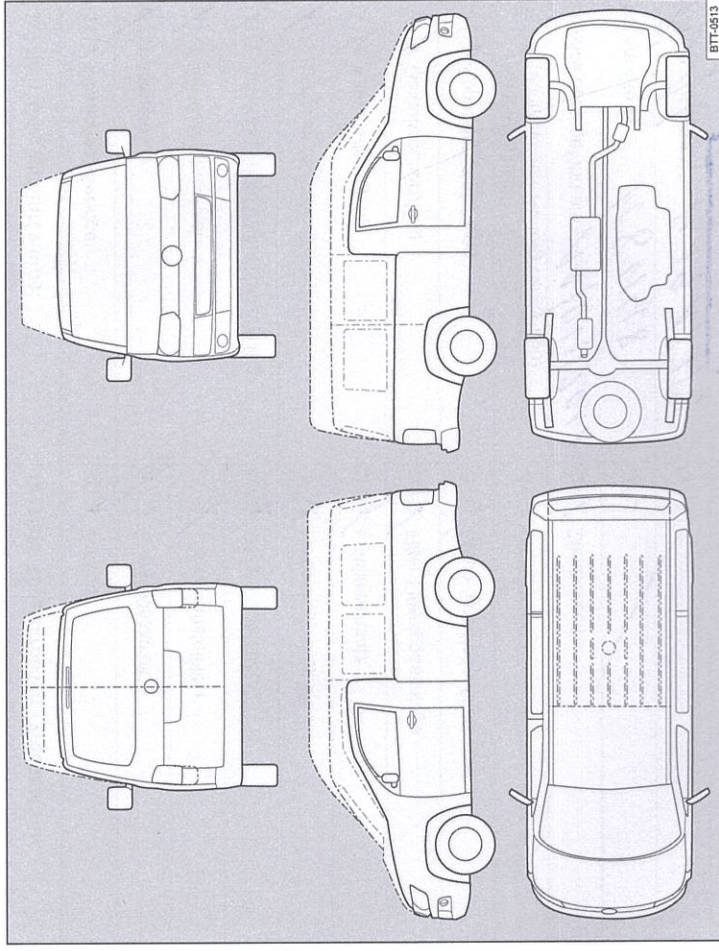

- Kratzer
- Beule/Delle
- Lackschaden
- Steinschlag

Mängel festgestellt? <b>Ja: <input type="checkbox"/> Nein: <input checked="" type="checkbox"/></b>
Beschreibung der Mängel:

**Dipl. Ing. H. Röder  
GmbH & Co. KG  
133 / 43427  
Watereckstr. 1  
47178 Duisburg**

Stempel des Volkswagen Nutzfahrzeuge Partners

## Service-Nachweis 2

Ja / Nein, Durchgeführt wurde:	Ja / Nein, Zusatzarbeiten - Wechsel von:
<input checked="" type="checkbox"/> Ölwechsel-Service	<input checked="" type="checkbox"/> AdBlue®
<input checked="" type="checkbox"/> Inspektion	<input checked="" type="checkbox"/> Bremsflüssigkeit
<input checked="" type="checkbox"/> mit Motorölwechsel	<input checked="" type="checkbox"/> Dieselmotorschwefel
<input checked="" type="checkbox"/> mit erweitertem Inspektionsumfang	<input checked="" type="checkbox"/> DSG®: Getriebeöl
<input checked="" type="checkbox"/> LongLife Motoröl verwendet	<input checked="" type="checkbox"/> Haldekkupplung: Öl
<input checked="" type="checkbox"/> Karosserieprüfung	<input checked="" type="checkbox"/> Luftfiltereinsatz
<input checked="" type="checkbox"/> Gasanlagenprüfung	<input checked="" type="checkbox"/> Filter Flüssiggasanlage
<input checked="" type="checkbox"/> Reparaturempfehlung	<input checked="" type="checkbox"/> Staub- und Pollenfiltereinsatz
<input checked="" type="checkbox"/> Kundenwunsch (auch auf dem Auftrag vermerken)	<input checked="" type="checkbox"/> Zahnriemen
Service durchgeführt am: <i>11/04/2018</i>	<input checked="" type="checkbox"/> Zündkerzen
bei km-Stand: <i>48448</i>	<input type="checkbox"/>
<i>Kilometerstand: 41912/43</i>	<input type="checkbox"/>
Service durchgeführt von: 	LongLife Mobilitätsgarantie:
 133 / 43427 RÖDER GmbH & Co. KG 47178 Duisburg	 133 / 43427 RÖDER GmbH & Co. KG Duisburg
Stempel des Volkswagen Nutzfahrzeuge Partners	Stempel des Volkswagen Nutzfahrzeuge Partners

Ihre nächsten Service-Termine	Zusatzarbeiten
Service-Ereignis <i>11.04.2018</i>	am (Datum): .....
<input checked="" type="checkbox"/> nach Service-Intervall-Anzeige	oder
oder am (Datum): <i>04/12/2019</i>	bei (km-Stand): .....
oder	bei (km-Stand): <i>78148</i>

## Dokumentation der Karosserieprüfung

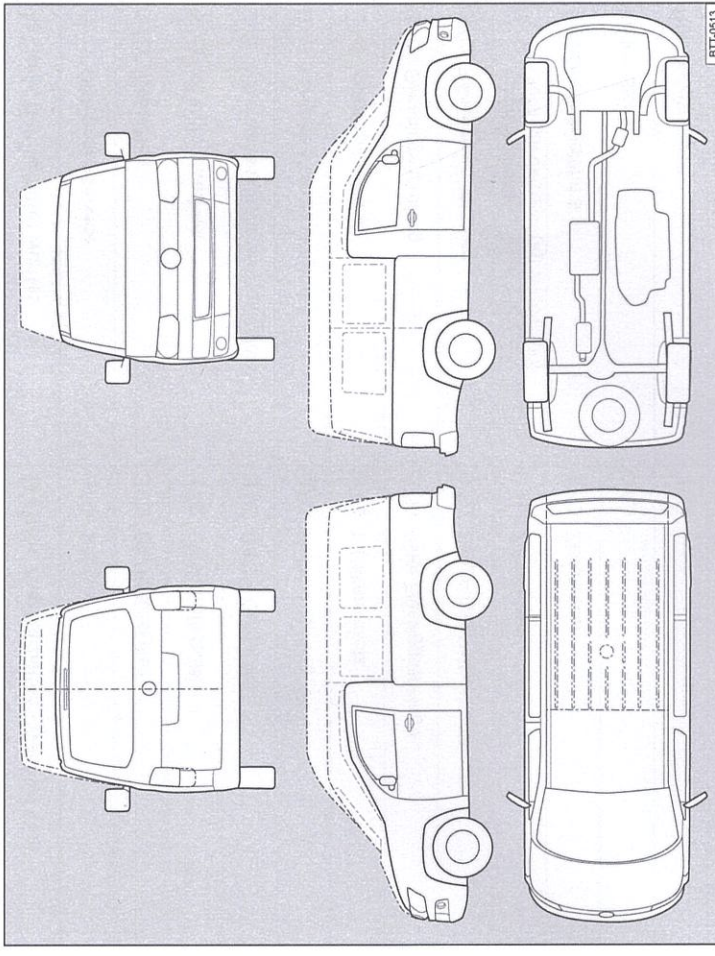

Abb. 4 Prinzipdarstellung. Gilt für alle Fahrzeuge und Karosserieformen.

Ihr Fachbetrieb markiert in⇒Abb. 4 beschädigte Teile durch folgende Symbole:

Kratzer     Beule/Delle     Lackschaden     Steinschlag

Mängel festgestellt?	Ja: <input type="checkbox"/>	Nein: <input type="checkbox"/>
Beschreibung der Mängel:		
Stempel des Volkswagen Nutzfahrzeuge Partners		