

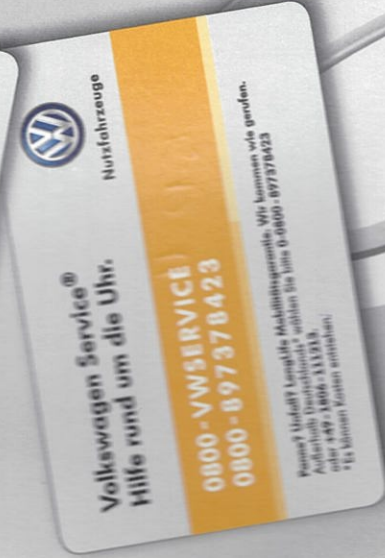

Nutzfahrzeuge

## Serviceplan

Caddy, Transporter, Caravelle, Multivan, Amarok,  
Crafter, California

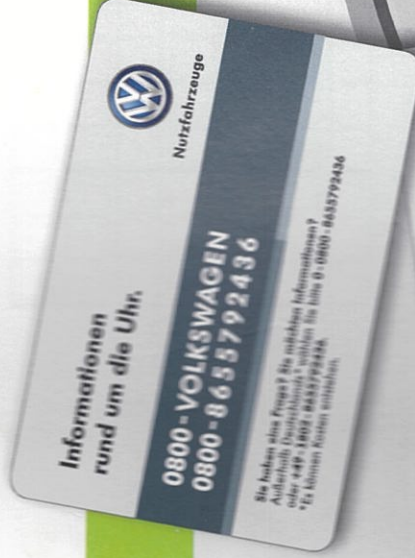

Serviceplan:  
Caddy, Transporter, Caravelle, Multivan, Amarok, Crafter, California  
Stand: 24.02.2014  
Deutsch: 05.2014  
Artikel-Nr.: 151.5D3.NFZ.01



1515D3NFZ01

# Der Volkswagen Service

## Die Bedeutung des Serviceplans

Durch die im Umschlag eingeklebten Fahrzeugdaten Abb. 1 ist sichergestellt, dass Sie jederzeit die richtigen Volkswagen Nutzfahrzeug Original Teile® in Ihr Fahrzeug einbauen lassen können. Außerdem ist dadurch festgelegt, welche Service-Art für Ihr Fahrzeug infrage kommt.

- Im Serviceplan wird die **Erstzulassung** oder das **Auslieferungsdatum**, die **Übergabe-Inspektion**, und damit der Beginn der Gewährleistung für Ihr Fahrzeug bestätigt.
- Der Serviceplan sagt Ihnen, wann welcher Service durchgeführt werden muss. Da die durchzuführenden Tätigkeiten von Fahrzeug zu Fahrzeug variieren, können die fahrzeugindividuellen Tätigkeiten beim Fachbetrieb erfragt werden.
- Ihr Fachbetrieb dokumentiert im Serviceplan alle servicerlevanten Arbeiten.

Damit Sie den Serviceplan immer zur Hand haben, wenn Sie ihn brauchen, sollte er im Bordbuch aufbewahrt werden.

Bitte denken Sie auch daran, den Serviceplan beim Verkauf des Fahrzeugs dem nächsten Besitzer mitzugeben.

**! WARNUNG**

Unzureichender oder kein Service und das Missachten der Service-Intervalle kann zum Liegenbleiben im Straßenverkehr, zu Unfällen sowie schweren Verletzungen führen.

- Service-Arbeiten beim Fachbetrieb durchführen lassen.
- Betriebsanleitung beachten.

**! HINWEIS**

Volkswagen Nutzfahrzeuge ist nicht verantwortlich für Schäden am Fahrzeug, die aufgrund von minderwertigem Kraftstoff, falscher Ölart, unzureichendem Service oder mangelnder Originalteilverfügbarkeit entstehen.

**i** Regelmäßige Service-Arbeiten am Fahrzeug dienen nicht nur der Werterhaltung des Fahrzeugs, sondern tragen auch zur Betriebs- und Verkehrssicherheit bei. Lassen Sie deshalb Service-Arbeiten gemäß den Vorgaben der Wartungstabellen durchführen. Ihr Fachbetrieb berät Sie gern.

1	WV1ZZZ2K z FX062748
2	ZCH A82
3	Caddy Maxi KABasis 75 KW CRDSG5 CAYD MLS
4	R211 0000 0000 AR
	X10 BOA C4B G0C HCO J2D D27
	- 1GB 2PG 1NE 5RQ 5SL TFB
	3S6 3U0 Q16 BUA 8GU
	OE2 4UF 4X0 4R0 4I2 N2D 5TC
	BRD 2UB EQA 2V1 L21 OYA 2G2

BIT-0401

Abb. 1: 1: Fahrzeug-Identifizierungsnummer; 2: Fahrzeugtyp, Motorleistung, Service, 3: Motorkennbuchstabe, Getriebekennbuchstabe, Lacknummer, Innenausstattung; 4: Mehr-Ausstattungen, PR-Nummern.

<p>Übergabe-Inspektion wurde durchgeführt am:</p> <p>15.12.14</p>	<p>Datum der Auslieferung/Erstzulassung:</p> <p>a) 15.12.14</p>
<p><b>SCHNEIDER</b> <i>bergisch, verbindlich, modern</i> Willy Scheider GmbH &amp; Co. KG Trecknase 6-8 · 42897 Remscheid Tel.: 02191.96 40-0 Betriebs-Nr. 32301</p>	<p><b>SCHNEIDER</b> <i>bergisch, verbindlich, modern</i> Willy Scheider GmbH &amp; Co. KG Trecknase 6-8 · 42897 Remscheid Tel.: 02191.96 40-0 Betriebs-Nr. 32301</p>
<p>Stempel des Volkswagen Nutzfahrzeuge Partners</p>	<p>Stempel des Volkswagen Nutzfahrzeuge Partners</p>

a) Je nachdem, was zuerst eintrifft.









**Service-Nachweis 2**

Ja / Nein, durchgeführt wurde: <input checked="" type="checkbox"/> Ölwechsel-Service <input checked="" type="checkbox"/> Inspektion <input checked="" type="checkbox"/> mit Motorölwechsel <input checked="" type="checkbox"/> mit erweitertem Inspektionsumfang <input checked="" type="checkbox"/> LongLife Motoröl verwendet <input checked="" type="checkbox"/> Karosserieprüfung <input checked="" type="checkbox"/> Gasanlagenprüfung <input checked="" type="checkbox"/> Reparaturempfehlung <input checked="" type="checkbox"/> Kundenwunsch (auch auf dem Auftrag vermerken) Service durchgeführt am: <b>14. DEZ. 2017</b> bei km-Stand: <b>44503</b> Rechnungsnummer: <b>A: 19083</b> Service durchgeführt von: <b>M.W. Vieber vom</b>	Ja / Nein, Zusatzarbeiten - Wechsel von: <input checked="" type="checkbox"/> AdBlue® bei Crafter 5-Zylinder-Motoren <input checked="" type="checkbox"/> Bremsflüssigkeit <input checked="" type="checkbox"/> Kraftstofffilter <input checked="" type="checkbox"/> Doppelkupplungsgetriebe DSG®: Getriebeöl und ggf. Ölfilter <input checked="" type="checkbox"/> Haldekkupplung: Öl <input checked="" type="checkbox"/> Luftfiltersatz <input checked="" type="checkbox"/> Filter Flüssiggasanlage <input checked="" type="checkbox"/> Staub- und Pollenfilter <input checked="" type="checkbox"/> Zahnriemen <input checked="" type="checkbox"/> Zahnriemen: Spannrolle <input checked="" type="checkbox"/> Zündkerzen <input checked="" type="checkbox"/> <b>M.W. Vieber vom</b> LongLife Mobilitätsgarantie:
Ihr nächstes Service-Termin: <b>24.4</b> Service-Ereignis <input checked="" type="checkbox"/> nach Service-Intervall-Anzeige oder am (Datum): <b>Ölwechsel</b> oder bei (km-Stand): <b>A-Anzeige</b>	Zusatzarbeiten am (Datum): <b>21.12</b> oder <b>Inspektion</b> bei (km-Stand): <b>60000</b>

151.5D3.NFZ.01

**Dokumentation der Karosserieprüfung (auf Korrosion)**

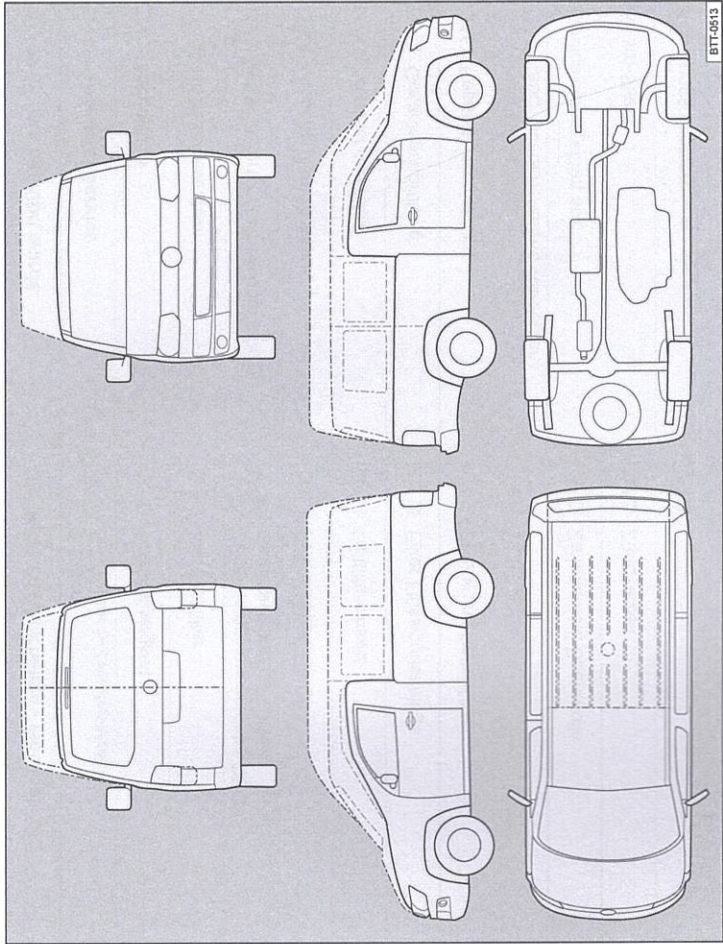

**Abb. 4** Prinzipdarstellung. Gilt für alle Fahrzeuge und Karosserieformen.

Ihr Fachbetrieb markiert in → Abb. 4 beschädigte Teile durch folgende Symbole:

- Kratzer
- Beule/Delle
- Lackschaden
- Steinschlag

Mängel festgestellt? Ja: <input checked="" type="checkbox"/> Nein: <input type="checkbox"/> Beschreibung der Mängel: <b>Spinslage Front-</b> <b>schleibe</b>	14. DEZ. 2017 Stempel des Volkswagen Nutzfahrzeuge Partners 
---	--