



Nutzfahrzeuge

## Serviceplan

Nutzfahrzeuge

Informationen  
rund um die Uhr.

**0800 - VOLKSWAGEN**  
**0800 - 8655792436**

Sie haben eine Frage? Sie möchten Informationen?  
Außerhalb Deutschlands\* wählen Sie bitte  
**0 - 0800 - 8655792436** oder **+49 - 5361 - 2759801**.

\*Es können Kosten entstehen.

 Nutzfahrzeuge

Informationen  
rund um die Uhr.

**0800 - VW SERVICE**  
**0800 - 897378423**

Panne? Unfall? LongLife Mobilitätsgarantie.  
Wir kommen wie gerufen.  
Außerhalb Deutschlands\* wählen Sie bitte  
**0 - 0800 - 897378423** oder **+49 - 5361 - 2759999**.

\*Es können Kosten entstehen.

 Nutzfahrzeuge

Serviceplan:  
Nutzfahrzeuge  
Stand: 27.02.2015  
Deutsch: 04.2015  
Artikel-Nr.: 162.5D3.NFZ.01



1625D3NFZ01



1	WV1ZZZ2K	Z	GX010744						
2	SAH	AB2							
3	Caddy Maxi	KABasis							
	75	KW	CRD	565					
	CAYD		QVA						
4	LHZV	0000	0000	DM					
	X10	BOA	C4B	G0C	HCO	J2D	D27		
		1G2	1MM	1NE	5RQ	5SL	TF3		
		3S6	3U0	3I6	8AA	86U			
					1BA	7MJ	OJ2		
	OE2	4UC	4X6	4R4	4I2	NIC	5TC		
	BRA	2JB	EOA	ZV1	L21	OYA	2G2		

Abb. 1 1: Fahrzeug-Identifizierungsnummer; 2: Fahrzeugtyp, Motorleistung, Getriebe; 3: Motorkennbuchstabe, Getriebekennbuchstabe, Lacknummer, Innenausstattung; 4: Mehr-Ausstattungen, PR-Nummern.

Übergabeinspektion wurde durchgeführt am...

a) Datum der Auslieferung/Erstzulassung:

**Volkswagen Zentrum Essen**  
 ThyssenKrupp Allee 20  
 45143 Essen  
 Telefon (0201) 8743-0  
 Telefax (0201) 8743-131  
 Volkswagen-Zentrum-Essen.de

durch  
**Helf Automobil-Logistik GmbH**  
 Stauderstr. 193-197  
 45327 Essen  
 193 18095 58-75

7.8.15

Stempel des Volkswagen Nutzfahrzeuge Partners  
 Stempel des Volkswagen Nutzfahrzeuge Partners

es je nachdem, was zuerst eintritt.

## Die Bedeutung des Serviceplans

Durch die im Umschlag eingeklebten Fahrzeugdaten Abb. 1 ist sichergestellt, dass Sie jederzeit die richtigen Volkswagen Nutzfahrzeuge Original Teile® in Ihr Fahrzeug einbauen lassen können. Außerdem ist dadurch festgelegt, welche Service-Art für Ihr Fahrzeug infrage kommt.

- Im Serviceplan wird die **Erstzulassung** oder das **Auslieferungsdatum**, die **Übergabe-Inspektion** und damit der Beginn der Gewährleistung für Ihr Fahrzeug bestätigt.
- Der Serviceplan sagt Ihnen, wann welcher Service durchgeführt werden muss. Da die durchzuführenden Tätigkeiten von Fahrzeug zu Fahrzeug variieren, können die fahrzeugindividuellen Tätigkeiten beim Fachbetrieb erfragt werden.
- Ihr Fachbetrieb dokumentiert im Serviceplan alle durchgeführten Wartungsarbeiten.

Damit Sie den Serviceplan immer zur Hand haben, wenn Sie ihn brauchen, sollte er im Bordbuch aufbewahrt werden.

Bitte denken Sie auch daran, den Serviceplan beim Verkauf des Fahrzeugs dem nächsten Besitzer mitzugeben.

### ⚠️ WARNUNG

Unzureichender oder kein Service und das Missachten der Service-Intervalle kann zum Liegenbleiben im Straßenverkehr, zu Unfällen sowie schweren Verletzungen führen.

- Instandhaltungsarbeiten beim Fachbetrieb durchführen lassen.
- Betriebsanleitung beachten.

### ⓘ HINWEIS

Volkswagen Nutzfahrzeuge ist nicht verantwortlich für Schäden am Fahrzeug, die aufgrund von minderwertigem Kraftstoff, falscher Ölart, unzureichendem Service oder mangelnder Teileverfügbarkeit entstehen.

Regelmäßige Instandhaltungsarbeiten am Fahrzeug dienen nicht nur der Werterhaltung des Fahrzeugs, sondern tragen auch zur Betriebs- und Verkehrssicherheit bei. Lassen Sie deshalb Service-Arbeiten gemäß den Vorgaben der Wartungstabellen durchführen. Ihr Fachbetrieb berät Sie gern.











# Service-Nachweis 2

Ja / Nein. Durchgeführt wurde:	Ja / Nein. Wechsel von:
<input checked="" type="checkbox"/> Ölwechsel-Service	<input type="checkbox"/> AdBlue®
<input checked="" type="checkbox"/> Inspektion	<input type="checkbox"/> Bremsflüssigkeit
<input checked="" type="checkbox"/> mit Motorölwechsel	<input type="checkbox"/> Dieselmotortofffilter
<input checked="" type="checkbox"/> mit erweitertem Inspektionsumfang	<input type="checkbox"/> DSG®: Getriebeöl
<input checked="" type="checkbox"/> LongLife Motoröl verwendet	<input type="checkbox"/> Haldekkupplung: Öl
<input checked="" type="checkbox"/> Karosserieprüfung	<input type="checkbox"/> Luftfiltereinsatz
<input checked="" type="checkbox"/> Gasanlagenprüfung	<input type="checkbox"/> Filter Flüssiggasanlage
<input checked="" type="checkbox"/> Reparaturempfehlung	<input checked="" type="checkbox"/> Staub- und Pollenfiltereinsatz
<input checked="" type="checkbox"/> Kundenwunsch (auch auf dem Auftrag vermerken)	<input type="checkbox"/> Zahnriemen
Service durchgeführt am: <b>20.10.2010</b>	<input checked="" type="checkbox"/> Zündkerzen
bei km-Stand: <b>58.052</b>	<input type="checkbox"/>
Rechnungsnummer: <b>A-1881</b>	<input type="checkbox"/>
Service durchgeführt von:	LongLife Mobilitätsgarantie:
	
<b>Autohaus Gera Nord GmbH</b>	<b>Autohaus Gera Nord GmbH</b>
Betriebsteil Weida	Betriebsteil Weida
In den Nonnenfeldern 2 07570 Weida	In den Nonnenfeldern 2 07570 Weida
Tel. (036603)47 40 • Fax (036603) 4 74 66	Tel. (036603)47 40 • Fax (036603) 4 74 66
Beitr.-Nr. 20842	Beitr.-Nr. 20842
Stempel des Volkswagen Nutzfahrzeuge Partners	Stempel des Volkswagen Nutzfahrzeuge Partners

Ihr nächster Service-Termin nach Service-Intervall-Anzeige oder am (Datum): ..... oder bei (km-Stand): .....	Welcher Service/Zusatzumfang ist als nächster erforderlich? ..... am (Datum): ..... oder bei (km-Stand): .....
---	--

# Dokumentation der Karosserieprüfung





Abb. 4 Prinzipdarstellung. Gilt für alle Fahrzeuge und Karosserieformen.

Ihr Fachbetrieb markiert in⇒Abb. 4 beschädigte Teile durch folgende Symbole:

- ✕ Kratzer
- Beule/Delle
- Lackschaden
- △ Steinschlag

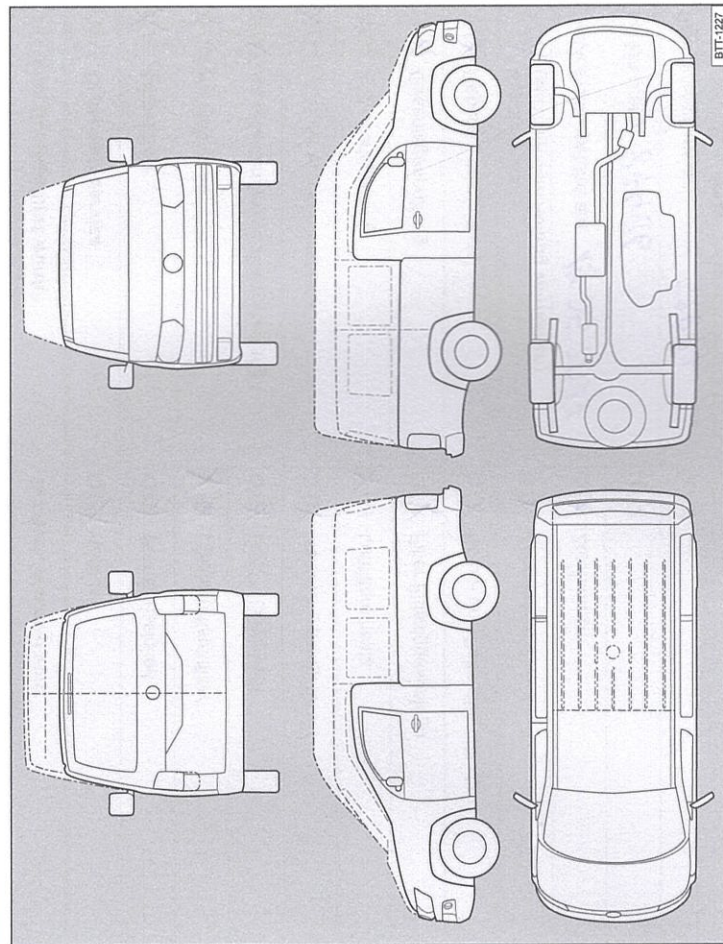
Mängel festgestellt?	Ja: <input type="checkbox"/>	Nein: <input checked="" type="checkbox"/>
Beschreibung der Mängel:		
 <b>Autohaus Gera Nord GmbH</b> Betriebsteil Weida In den Nonnenfeldern 2 07570 Weida Tel. (036603)47 40 • Fax (036603) 4 74 66 Beitr.-Nr. 20842		
Stempel des Volkswagen Nutzfahrzeuge Partners		

162.5D3.NFZ.01



### Service-Nachweis 3

Ja / Nein. Durchgeführt wurde:	Ja / Nein. Wechsel von:
<input checked="" type="checkbox"/> Ölwechsel-Service	<input checked="" type="checkbox"/> AdBlue®
<input checked="" type="checkbox"/> Inspektion	<input checked="" type="checkbox"/> Bremsflüssigkeit
<input checked="" type="checkbox"/> mit Motorölwechsel	<input checked="" type="checkbox"/> Dieselmotorschwächler
<input checked="" type="checkbox"/> mit erweitertem Inspektionsumfang	<input checked="" type="checkbox"/> DSG®: Getriebeöl
<input checked="" type="checkbox"/> LongLife Motoröl verwendet	<input checked="" type="checkbox"/> Haldekupplung: Öl
<input checked="" type="checkbox"/> Karosserieprüfung	<input checked="" type="checkbox"/> Luftfiltereinsatz
<input checked="" type="checkbox"/> Gasanlagenprüfung	<input checked="" type="checkbox"/> Filter Flüssiggasanlage
<input checked="" type="checkbox"/> Reparaturenempfehlung	<input checked="" type="checkbox"/> Staub- und Pollenfiltereinsatz
<input checked="" type="checkbox"/> Kundenwunsch (auch auf dem Auftrag vermerken)	<input checked="" type="checkbox"/> Zahnriemen
Service durchgeführt am: <b>19.05.2017</b>	<input checked="" type="checkbox"/> Zündkerzen
bei km-Stand: <b>87496</b>	<input type="checkbox"/> .....
Rechnungsnummer: <b>52977</b>	<input type="checkbox"/> .....
Service durchgeführt von: <b>IAFA</b>	LongLife Mobilitätsgarantie:
<b>Autohaus Gera Nord GmbH</b>	<b>IAFA</b>
Betriebsteil Weida	<b>Autohaus Gera Nord GmbH</b>
In den Nonnenfeldern 2 07570 Weida	Betriebsteil Weida
Telefon: (036603) 47 40 • Fax (036603) 4 74 66	In den Nonnenfeldern 2 07570 Weida
Best.-Nr. 20842	Telefon: (036603) 47 40 • Fax (036603) 4 74 66
Stempel des Volkswagen Nutzfahrzeuge Partners	Stempel des Volkswagen Nutzfahrzeuge Partners

Ihr nächster Service-Termin nach Service-Intervall-Anzeige

am (Datum): .....  
 oder bei (km-Stand): .....

Welcher Service/Zusatzumfang ist als nächster erforderlich? **3/5**

am (Datum): .....  
 oder bei (km-Stand): .....

### Dokumentation der Karosserieprüfung



Abb. 5 Prinzipdarstellung. Gilt für alle Fahrzeuge und Karosserieformen.



Ihr Fachbetrieb markiert in ⇒ Abb. 5 beschädigte Teile durch folgende Symbole:

- ✖ Kratzer
- Beule/Delle
- Lackschaden
- △ Steinschlag

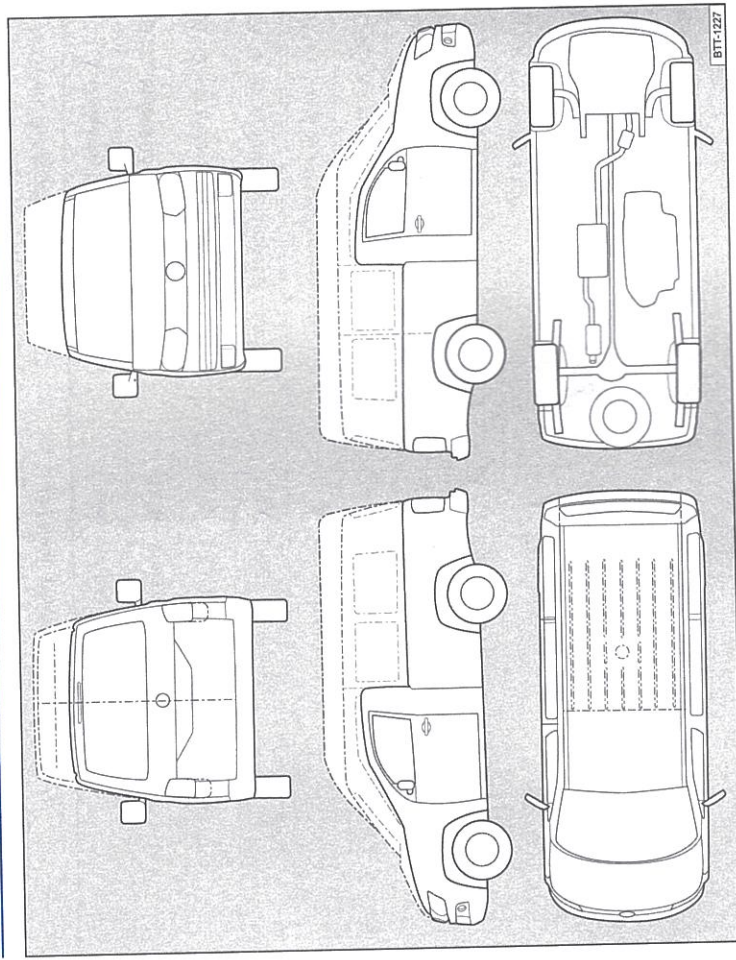
Mängel festgestellt?	Ja: <input type="checkbox"/>	Nein: <input checked="" type="checkbox"/>
Beschreibung der Mängel:		
<b>Autohaus Gera Nord GmbH</b> Betriebsteil Weida In den Nonnenfeldern 2 07570 Weida Tel. (036603) 47 40 • Fax (036603) 4 74 66 Best.-Nr. 20842 Stempel des Volkswagen Nutzfahrzeuge Partners		



### Service-Nachweis 4

Ja / Nein. Durchgeführt wurde:	Ja / Nein. Wechsel von:
<input checked="" type="checkbox"/> Ölwechsel-Service	<input checked="" type="checkbox"/> AdBlue®
<input checked="" type="checkbox"/> Inspektion	<input checked="" type="checkbox"/> Bremsflüssigkeit
<input checked="" type="checkbox"/> mit Motorölwechsel	<input checked="" type="checkbox"/> Dieselmotorschwefel
<input checked="" type="checkbox"/> mit erweitertem Inspektionsumfang	<input checked="" type="checkbox"/> DSG®: Getriebeöl
<input checked="" type="checkbox"/> LongLife Motoröl verwendet	<input checked="" type="checkbox"/> Haldekupplung: Öl
<input checked="" type="checkbox"/> Karosserieprüfung	<input checked="" type="checkbox"/> Luftfiltereinsatz
<input checked="" type="checkbox"/> Gasanlagenprüfung	<input checked="" type="checkbox"/> Filter Flüssiggasanlage
<input checked="" type="checkbox"/> Reparaturenempfehlung	<input checked="" type="checkbox"/> Staub- und Pollenfiltereinsatz
<input checked="" type="checkbox"/> Kundenwunsch	<input checked="" type="checkbox"/> Zahnriemen
<input checked="" type="checkbox"/> (auch auf dem Auftrag vermerken)	<input checked="" type="checkbox"/> Zündkerzen
Service durchgeführt am: <b>11/21/18</b>	<input type="checkbox"/> .....
bei km-Stand: <b>118085</b>	<input type="checkbox"/> .....
Rechnungsnummer: <b>A 521</b>	<input type="checkbox"/> .....
Service durchgeführt von:	LongLife Mobilitätsgarantie:
 Autohaus Weida	 Autohaus Weida
Autohaus Gera Nord GmbH Betriebsstelle Weida In den Nonnenfeldern 2 • 07570 Weida Tel. 03 66 03 47 40 Fax 03 66 03 47 41 Stempel des Volkswagen Nutzfahrzeuge Partners Betriebs-Nr. 40842	Autohaus Gera Nord GmbH Betriebsstelle Weida In den Nonnenfeldern 2 • 07570 Weida Tel. 03 66 03 47 40 Fax 03 66 03 47 41 Stempel des Volkswagen Nutzfahrzeuge Partners Betriebs-Nr. 20841
Ihr nächster Service-Termin	Weicher Service/Zusatzumfang ist als nächster erforderlich?
<input checked="" type="checkbox"/> nach Service-Intervall-Anzeige	.....
oder	am (Datum): .....
oder	oder
bei (km-Stand): <b>148000</b>	bei (km-Stand): .....

162.5D3.NFZ.01

### Dokumentation der Karosserieprüfung

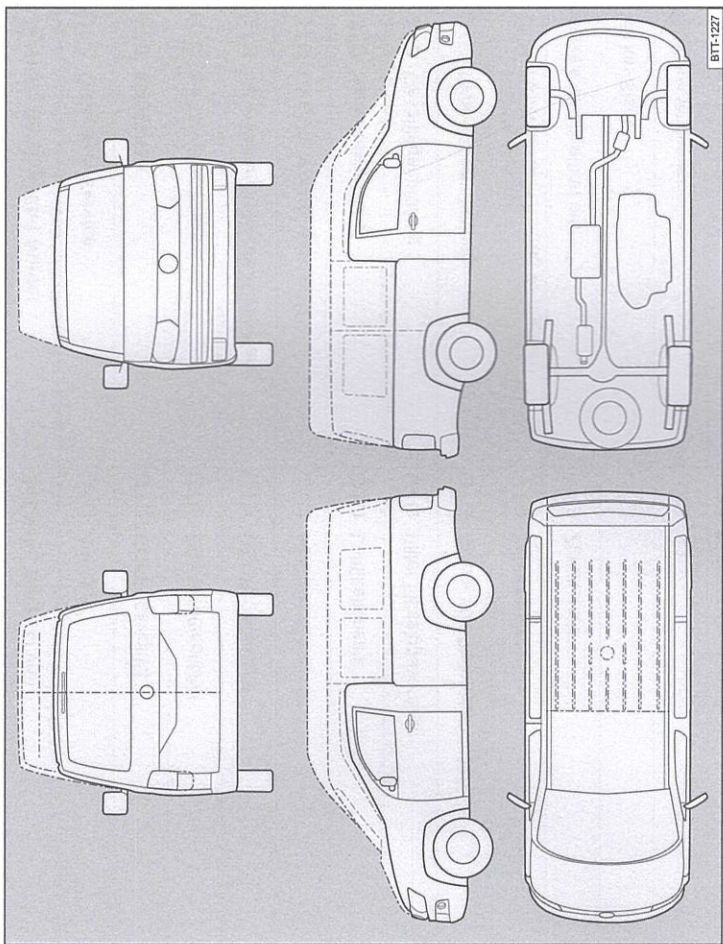

Abb. 6 Prinzipdarstellung. Gilt für alle Fahrzeuge und Karosserieformen.

Ihr Fachbetrieb markiert in → Abb. 6 beschädigte Teile durch folgende Symbole:

- \* Kratzer
- Beule/Delle
- Lackschaden
- △ Steinschlag

Mängel festgestellt?	Ja: <input type="checkbox"/>	Nein: <input type="checkbox"/>
Beschreibung der Mängel:		
Stempel des Volkswagen Nutzfahrzeuge Partners		