

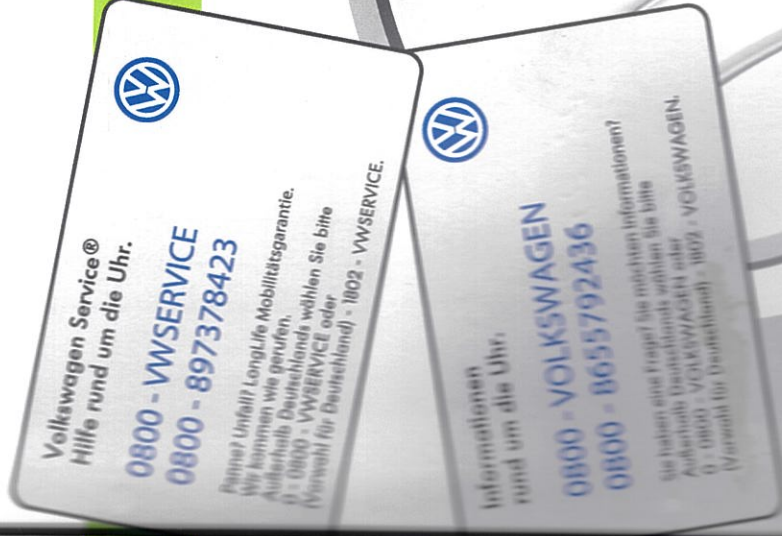

Nutzfahrzeuge

Serviceplan

Caddy, Transporter, Caravelle, Multivan, Amarok,
Crafter, California



Serviceplan:
Caddy, Transporter, Caravelle, Multivan, Amarok, Crafter, California
Stand: 26.05.2011
Deutsch: 05.2013
Artikel-Nr.: 142.5R3.NFZ.01



1425R3NFZ01

Fahrzeugdatenträger



1	WV1ZZZ2K z EX047833
2	2CA AB2 Caddy KA Basis 75 KW CRDSG5 CAYD LZY
3	LB9A 0000 0000 RF
4	X10 BOA C4B G0C HGO JON D27 1G8 2PG 1NE SRQ 5SL TFS 356 3U0 Q16 BVA 8GV 1BA 7MJ OJ2 OE1 4UF 4X0 4R4 4K3 NOC 5TC SRD 2JB EOA 2V1 L15 OYA 2G2

Abb. 1 1: Fahrzeug-Identifizierungsnummer; 2: Fahrzeugtyp, Motorleistung, Getriebe; 3: Motorkennbuchstabe, Getriebekennbuchstabe, Lacknummer, Innenausstattung; 4: Mehr-Ausstattungen, PR.-Nummern.

Übergabe-Inspektion wurde durchgeführt am: **25.09.2013**

Datum der Auslieferung/Erstzulassung: a) **25.09.2013**

Volkswagen Poznań Sp. z o.o.
Zakład Zabudów Samochodów Specjalnych
62-020 Swarzędz-Jasin, ul. Rabowicka 10/1
tel. 061 876 1170

Stempel des Volkswagen Nutzfahrzeuge Partners

Stempel des Volkswagen Nutzfahrzeuge Partners
ist zu machen, was zuerst eintritt

Der Volkswagen Service

Die Bedeutung des Serviceplans

Durch die im Umschlag eingeklebten Fahrzeugdaten Abb. 1 ist sichergestellt, dass Sie jederzeit die richtigen Volkswagen Nutzfahrzeug Original Teile® in Ihr Fahrzeug einbauen lassen können. Außerdem ist dadurch festgelegt, welche Service-Art für Ihr Fahrzeug infrage kommt.

- Im Serviceplan wird die **Erstzulassung** oder das **Auslieferungsdatum**, die **Übergabe-Inspektion**, und damit der Beginn der Gewährleistung für Ihr Fahrzeug bestätigt.
- Der Serviceplan sagt Ihnen, wann welcher Service durchgeführt werden muss. Da die durchzuführenden Tätigkeiten von Fahrzeug zu Fahrzeug variieren, können die fahrzeugindividuellen Tätigkeiten beim Fachbetrieb erfragt werden.
- Ihr Fachbetrieb dokumentiert im Serviceplan alle servicerelevanten Arbeiten.

Damit Sie den Serviceplan immer zur Hand haben, wenn Sie ihn brauchen, sollte er im Bordbuch aufbewahrt werden.

Bitte denken Sie auch daran, den Serviceplan beim Verkauf des Fahrzeugs dem nächsten Besitzer mitzugeben.

! WARNUNG
Unzureichender oder kein Service und das Missachten der Service-Intervalle kann zum Liegenbleiben im Straßenverkehr, zu Unfällen sowie schweren Verletzungen führen.

- Service-Arbeiten beim Fachbetrieb durchführen lassen.
- Betriebsanleitung beachten.

! HINWEIS
Volkswagen Nutzfahrzeuge ist nicht verantwortlich für Schäden am Fahrzeug, die aufgrund von minderwertigem Kraftstoff, falscher Ölnorm, unzureichendem Service oder mangelnder Originalteilverfügbarkeit entstehen.

i Regelmäßige Service-Arbeiten am Fahrzeug dienen nicht nur der Werterhaltung des Fahrzeugs, sondern tragen auch zur Betriebs- und Verkehrssicherheit bei. Lassen Sie deshalb Service-Arbeiten gemäß den Vorgaben der Wartungstabellen durchführen. Ihr Fachbetrieb berät Sie gern.

Fester Service oder flexibler Service

Abhängig von der Fahrzeugausstattung und den Betriebsbedingungen kommt entweder der **feste Service** oder der **flexible Service** zur Anwendung. In der Vergangenheit bestimmten die PR.-Nummern QG0, QG1 und QG2 die Service-Art. Diese PR.-Nummern bestimmen ab sofort nur noch, ob ein Motoristandsensor verbaut ist (QG1) oder nicht verbaut ist (QG0).

Wie erkenne ich, welche Service-Art mein Fahrzeug benötigt?

- an der PR.-Nummer des Fahrzeugdatenträgers → Abb. 2 (Pfeil)
- an den folgenden Tabellen.

WZVZZZ7H z CH059034 7EB 131	TRANSPORTER Kombi KR 103kW	CAAC LA7W 0000 0000 KUP RE	BOX C16 GOKU LAK 168 2PEIE SRQ 5SL 350 300 014 - SAE 86V OE1 - 4X0 0Y0 1BA 7M6
--------------------------------	-------------------------------	-------------------------------	---

BIT-050

Abb. 2 Prinzipdarstellung: Fahrzeugdatenträger mit PR.-Nr. des jeweiligen Service



1425R3NFZ01

Service-Nachweis 1

Ja / Nein. Durchgeführt wurde:	Ja / Nein. Wechsel von:
<input checked="" type="checkbox"/> Ölwechsel-Service	<input checked="" type="checkbox"/> AdBlue® bei Crafter 5-Zylinder-Motoren
<input checked="" type="checkbox"/> Inspektion	<input checked="" type="checkbox"/> Bremsflüssigkeit
<input checked="" type="checkbox"/> mit Motorölwechsel	<input checked="" type="checkbox"/> Kraftstofffilter
<input checked="" type="checkbox"/> mit erweitertem Inspektionsumfang	<input checked="" type="checkbox"/> Doppelkupplungsgetriebe DSG®: Getriebeöl und ggf. Ölfilter
<input checked="" type="checkbox"/> LongLife Motoröl verwendet	<input checked="" type="checkbox"/> Haldexkupplung: Öl
<input checked="" type="checkbox"/> Karosserieprüfung	<input checked="" type="checkbox"/> Luftfiltersatz
<input checked="" type="checkbox"/> Gasanlagenprüfung	<input checked="" type="checkbox"/> Filter Flüssiggasanlage
<input checked="" type="checkbox"/> Reparaturenempfehlung	<input checked="" type="checkbox"/> Staub- und Pollenfilter
<input checked="" type="checkbox"/> Kundenwunsch (auch auf dem Auftrag vermerken)	<input checked="" type="checkbox"/> Zahnriemen
Service durchgeführt am: 22.10.15	<input checked="" type="checkbox"/> Zahnriemen: Spannrolle
bei km-Stand: 11410	<input checked="" type="checkbox"/> Zündkerzen
Rechnungsnummer:	<input type="checkbox"/>
Service durchgeführt von:	LongLife Mobilitätsgarantie:
Stempel des Volkswagen Nutzfahrzeuge Partners	Stempel des Volkswagen Nutzfahrzeuge Partners

Ihr nächster Service-Termin
nach Service-Intervall-Anzeige

Welcher Service/Zusatzumfang ist als nächster erforderlich?
Bremsflüssigkeit

oder
am (Datum): **10-20-16**
oder
bei (km-Stand): **11410**.....

Dokumentation der Karosserieprüfung (auf Korrosion)



Abb. 3 Prinzipdarstellung. Gilt für alle Fahrzeuge und Karosserieformen.

Ihr Fachbetrieb markiert in ⇒ Abb. 3 beschädigte Teile durch folgende Symbole:

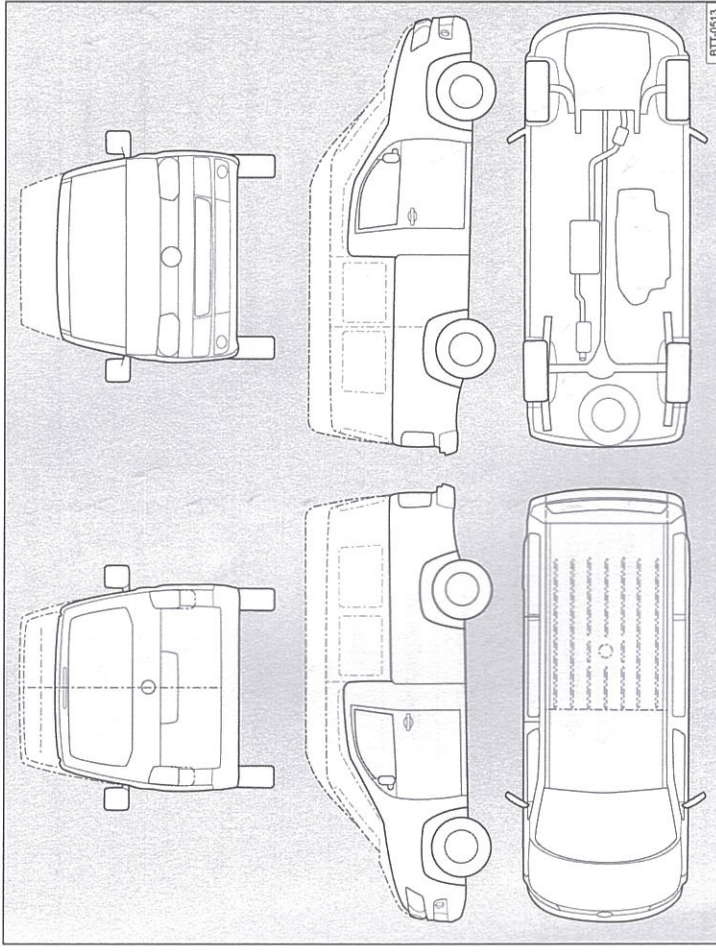

- ✖ Kratzer
- Beule/Delle
- Lackschaden
- △ Steinschlag

Mängel festgestellt? Ja: Nein:

Beschreibung der Mängel:

	Stempel des Volkswagen Nutzfahrzeuge Partners
--	---

Service-Nachweis 2

Ja / Nein, durchgeführt wurde:	Ja / Nein, Wechsel von:
<input type="checkbox"/> / <input checked="" type="checkbox"/> Ölwechsel-Service	<input type="checkbox"/> / <input checked="" type="checkbox"/> AdBlue® bei Crafter 5-Zylinder-Motoren
<input checked="" type="checkbox"/> / <input type="checkbox"/> Inspektion	<input checked="" type="checkbox"/> / <input type="checkbox"/> Bremsflüssigkeit
<input checked="" type="checkbox"/> / <input type="checkbox"/> mit Motorölwechsel	<input type="checkbox"/> / <input checked="" type="checkbox"/> Kraftstofffilter
<input checked="" type="checkbox"/> / <input type="checkbox"/> mit erweitertem Inspektionsumfang	<input type="checkbox"/> / <input checked="" type="checkbox"/> Doppelkupplungsgetriebe DSG®: Getriebeöl und ggf. Ölfilter
<input type="checkbox"/> / <input checked="" type="checkbox"/> LongLife Motoröl verwendet	<input type="checkbox"/> / <input checked="" type="checkbox"/> Haldekkupplung: Öl
<input type="checkbox"/> / <input checked="" type="checkbox"/> Karosserieprüfung	<input type="checkbox"/> / <input checked="" type="checkbox"/> Luftfiltereinsatz
<input type="checkbox"/> / <input checked="" type="checkbox"/> Gasanlagenprüfung	<input type="checkbox"/> / <input checked="" type="checkbox"/> Filter Flüssiggasanlage
<input type="checkbox"/> / <input checked="" type="checkbox"/> Reparaturempfehlung	<input type="checkbox"/> / <input checked="" type="checkbox"/> Staub- und Pollenfilter
<input type="checkbox"/> / <input checked="" type="checkbox"/> Kundenwunsch (auch auf dem Auftrag vermerken)	<input type="checkbox"/> / <input checked="" type="checkbox"/> Zahnriemen
Service durchgeführt am: <i>10.11.16</i>	<input type="checkbox"/> / <input checked="" type="checkbox"/> Zahnriemen: Spannrolle
bei km-Stand: <i>19964</i>	<input type="checkbox"/> / <input checked="" type="checkbox"/> Zündkerzen
Rechnungsnummer:	<input type="checkbox"/> / <input type="checkbox"/>
Service durchgeführt von: 	LongLife-Mobilitätsgarantie: 
Stempel des Volkswagen Nutzfahrzeuge Partners	Stempel des Volkswagen Nutzfahrzeuge Partners

Ihr nächster Service-Termin	Welcher Service/Zusatzumfang ist als nächster erforderlich?
<input type="checkbox"/> nach Service-Intervall-Anzeige
oder am (Datum): <i>Nov</i>	am (Datum):
oder bei (km-Stand): <i>20000</i>	oder bei (km-Stand):

Dokumentation der Karosserieprüfung (auf Korrosion)





Abb. 4 Prinzipdarstellung. Gilt für alle Fahrzeuge und Karosserieformen.

Ihr Fachbetrieb markiert in ⇒ Abb. 4 beschädigte Teile durch folgende Symbole:

- ✕ Kratzer
- Beule/Delle
- Lackschaden
- △ Steinschlag

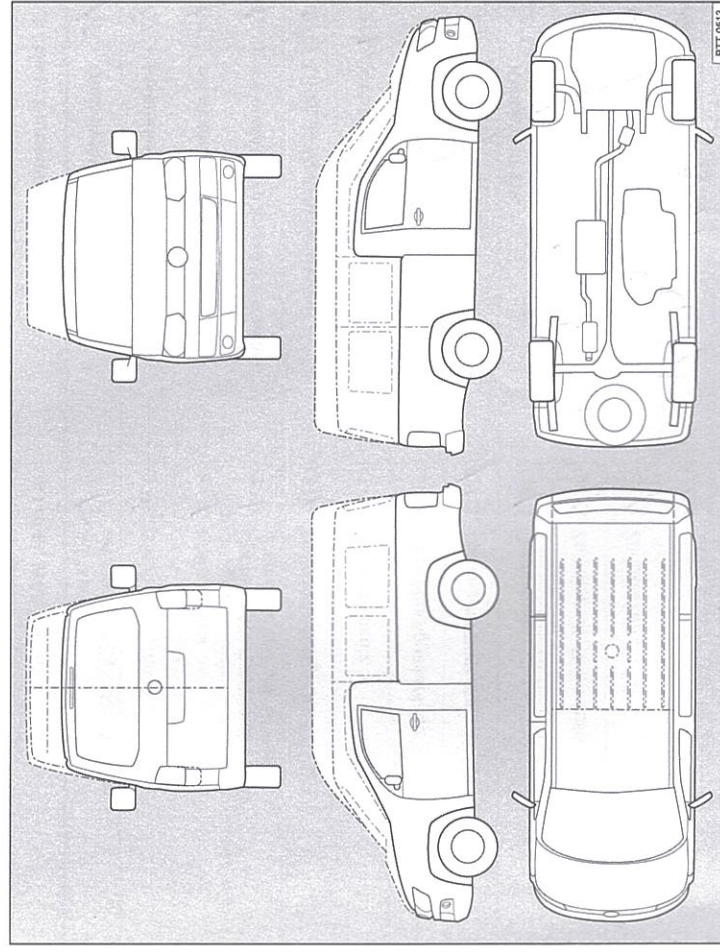
Mängel festgestellt?	Ja: <input type="checkbox"/>	Nein: <input type="checkbox"/>
Beschreibung der Mängel:		
Stempel des Volkswagen Nutzfahrzeuge Partners		

Service-Nachweis 3

Ja / Nein. Durchgeführt wurde:	Ja / Nein. Wechsel von:
<input checked="" type="checkbox"/> Ölwechsel-Service	<input checked="" type="checkbox"/> AdBlue® bei Crafter 5-Zylinder-Motoren
<input checked="" type="checkbox"/> Inspektion	<input checked="" type="checkbox"/> Bremsflüssigkeit
<input checked="" type="checkbox"/> mit Motorölwechsel	<input checked="" type="checkbox"/> Kraftstofffilter
<input checked="" type="checkbox"/> mit erweitertem Inspektionsumfang	<input checked="" type="checkbox"/> Doppelkupplungsgetriebe DSG®: Getriebeöl und ggf. Ölfilter
<input checked="" type="checkbox"/> LongLife Motoröl verwendet	<input checked="" type="checkbox"/> Haldexkupplung: Öl
<input checked="" type="checkbox"/> Karosserieprüfung	<input checked="" type="checkbox"/> Luftfiltereinsatz
<input checked="" type="checkbox"/> Gasanlagenprüfung	<input checked="" type="checkbox"/> Filter Flüssiggasanlage
<input checked="" type="checkbox"/> Reparaturempfehlung	<input checked="" type="checkbox"/> Staub- und Pollenfilter
<input checked="" type="checkbox"/> Kundenwunsch (auch auf dem Auftrag vermerken)	<input checked="" type="checkbox"/> Zahnriemen
Service durchgeführt am: 23.11.17	<input checked="" type="checkbox"/> Zahnriemen: Spannrolle
bei km-Stand: 30767	<input checked="" type="checkbox"/> Zündkerzen
Rechnungsnummer: # 461	<input type="checkbox"/>
Service durchgeführt von: 	LongLife Mobilitätsgarantie: 
Stempel des Volkswagen Nutzfahrzeuge Partners	Stempel des Volkswagen Nutzfahrzeuge Partners

Ihr nächster Service-Termin

nach Service-Intervall-Anzeige

Welcher Service/Zusatzumfang ist als nächster erforderlich?

Zusp.

oder am (Datum):
 oder bei (km-Stand):
11.18
60000

Dokumentation der Karosserieprüfung (auf Korrosion)





Abb. 5 Prinzipdarstellung. Gilt für alle Fahrzeuge und Karosserieformen.

Ihr Fachbetrieb markiert in → Abb. 5 beschädigte Teile durch folgende Symbole:

- ✕ Kratzer
- Beule/Delle
- Lackschaden
- △ Steinschlag

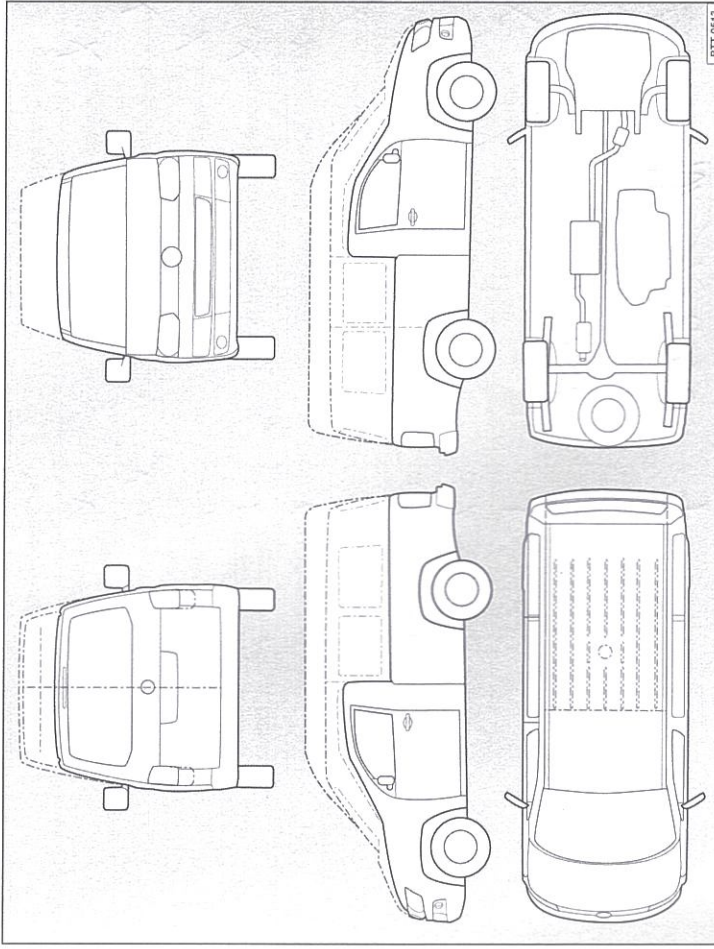
Mängel festgestellt?	Ja: <input type="checkbox"/>	Nein: <input type="checkbox"/>
Beschreibung der Mängel:		
Stempel des Volkswagen Nutzfahrzeuge Partners		

Service-Nachweis 4

Ja / Nein, Durchgeführt wurde:	Ja / Nein, Wechsel von:
<input checked="" type="checkbox"/> Ölwechsel-Service	<input checked="" type="checkbox"/> AdBlue® bei Crafter 5-Zylinder-Motoren
<input checked="" type="checkbox"/> Inspektion	<input checked="" type="checkbox"/> Bremsflüssigkeit
<input checked="" type="checkbox"/> mit Motorölwechsel	<input checked="" type="checkbox"/> Kraftstofffilter
<input checked="" type="checkbox"/> mit erweitertem Inspektionsumfang	<input checked="" type="checkbox"/> Doppelkupplungsgetriebe DSG®: Getriebeöl und ggf. Ölfilter
<input checked="" type="checkbox"/> LongLife Motoröl verwendet	<input checked="" type="checkbox"/> Haldekkupplung: Öl
<input checked="" type="checkbox"/> Karosserieprüfung	<input checked="" type="checkbox"/> Luftfiltereinsatz
<input checked="" type="checkbox"/> Gasanlagenprüfung	<input checked="" type="checkbox"/> Filter Flüssiggasanlage
<input checked="" type="checkbox"/> Reparaturempfehlung	<input checked="" type="checkbox"/> Staub- und Pollenfilter
<input checked="" type="checkbox"/> Kundenwunsch (auch auf dem Auftrag vermerken)	<input checked="" type="checkbox"/> Zahnriemen
Service durchgeführt am: 21.11.18	<input checked="" type="checkbox"/> Zahnriemen: Spannrolle
bei km-Stand: 36.184	<input checked="" type="checkbox"/> Zündkerzen
Rechnungsnummer: 13642
Service durchgeführt von:	LongLife Mobilitätsgarantie:
 Autohaus HOFFMEIER GmbH & Co. KG Wolfgang-Steinbeis-Str. 6 42699 Solingen	 Autohaus HOFFMEIER GmbH & Co. KG -3842 Trolsdorf, Tel. 052 21 12-1111 1-0 22 4766 126-0 - Fax 052 21 12-1111
Stempel des Volkswagen Nutzfahrzeuge Partners	Stempel des Volkswagen Nutzfahrzeuge Partners

Ihr nächster Service-Termin
nach Service-Intervall-Anzeige

Welcher Service/Zusatzumfang ist als nächster erforderlich?

oder am (Datum): **11/2019**

oder bei (km-Stand): **60000**

Dokumentation der Karosserieprüfung (auf Korrosion)



Abb. 6 Prinzipdarstellung. Gilt für alle Fahrzeuge und Karosserieformen.

Ihr Fachbetrieb markiert in → Abb. 6 beschädigte Teile durch folgende Symbole:

- ✖ Kratzer
- Beule/Delle
- Lackschaden
- △ Steinschlag

Mängel festgestellt? Ja: Nein:

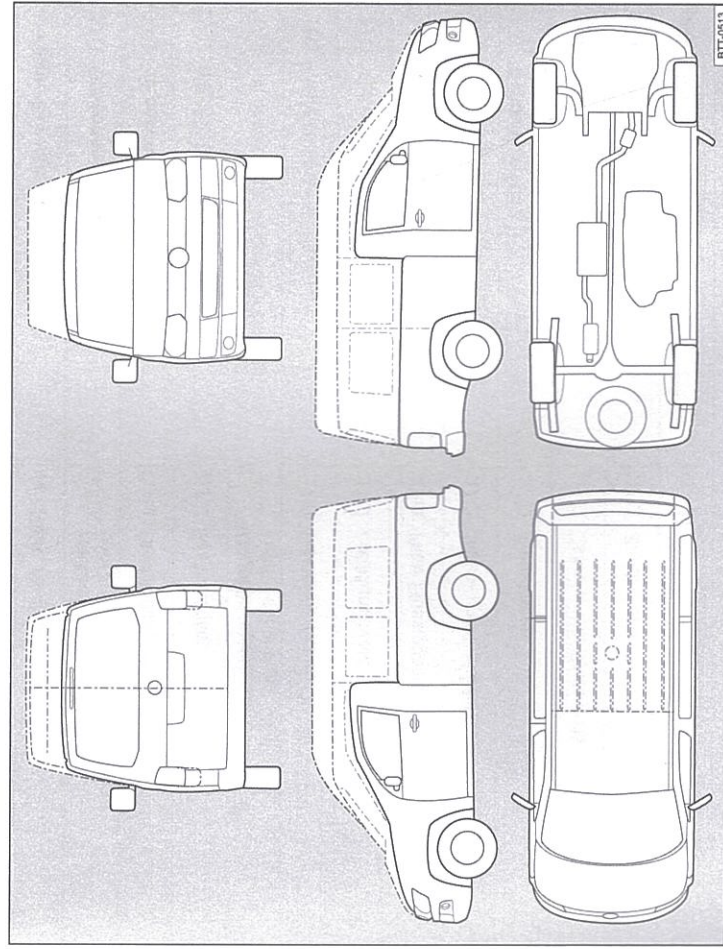
Beschreibung der Mängel:

Stempel des Volkswagen Nutzfahrzeuge Partners

Autohaus HOFFMEIER
GmbH & Co. KG
Wolfgang-Steinbeis-Str. 6
42699 Solingen