



Nutzfahrzeuge

Serviceplan Nutzfahrzeuge

Deutsche Ausgabe 11.2015

Serviceplan:
Nutzfahrzeuge
Stand: 18.08.2015
Deutsch: 11.2015
Teile-Nr.: SG0012701SA



SG0012701SA

9.102015

Informationen
rund um die Uhr.



Nutzfahrzeuge

0800 - VOLKSWAGEN
0800 - 8655792436

Sie haben eine Frage? Sie möchten Informationen?
Außerhalb Deutschlands* wählen Sie bitte
0-0800-8655792436 oder **+49-5361-2759801**.
*Es können Kosten entstehen.

Informationen
rund um die Uhr.

0800 - VW SERVICE
0800 - 897378423

Panne? Unfall? LongLife Mobilitätsgarantie.
Wir kommen wie gerufen.
Außerhalb Deutschlands* wählen Sie bitte
0-0800-897378423 oder **+49-5361-2759999**.
*Es können Kosten entstehen.

Fahrzeugdatenträger



1					
2					
3					
4					

WV1ZZZK Z GX 066885
 SAA A22
 Caddy KA Basis
 75 KW CRD 5G5
 DFSD QYF
 LB9A 0000 0000 DM
 X10 BOA C4B GOC HC1 J2D MOH
 VOL 1GB 1MM 1NE 5RQ 5SL TOP
 357 3U0 Q16 I7D 8GU
 OE1 4UF 4X3 4R4 4I2 N2K 5TC
 BRD 2JB EOA 2V1 L21 OYA 2G2

Abb. 1 1 Fahrzeug-Identifizierungsnummer; 2: Fahrzeugtyp, Motorleistung, Getriebe; 3: MotorKennbuchstabe, Getriebebuchstabe, Lacknummer, Innenausstattung; 4: Mehr-Ausstattungen, PR-Nummern.

Übergabe-Inspektion wurde durchgeführt am: 03.12.2015

Datum der Auslieferung/Erstzulassung: 03.12.2015

Volkswagen Poznań Sp. z o.o.
 Zakład Zabudów Samochodów Specjalnych
 62-020 Swarzędz-Jasin, ul. Rabowicka 10/1
 tel. 061 876 1170

Volkswagen Poznań Sp. z o.o.
 Zakład Zabudów Samochodów Specjalnych
 62-020 Swarzędz-Jasin, ul. Rabowicka 10/1
 tel. 061 876 1170

Stempel des Volkswagen Nutzfahrzeuge Partners

Der Volkswagen Service Die Bedeutung des Serviceplans

Einleitung zum Thema

- In diesem Kapitel finden Sie Informationen zu folgenden Themen:
- 1 – Hinweise zum Serviceplan
 - 1 – Informationen zu den Betriebsbedingungen
 - 3 – Fester Service oder flexibler Service
 - 4 – Service-Intervalle
 - 4 – Service-Umfänge
 - 5 – Service-Nachweise

Für welche Fahrzeuge gilt dieser Serviceplan

- Dieser Serviceplan ist für folgende Fahrzeuge gültig:
- Amarok
 - Business
 - California
 - Caravelle
 - Multivan
 - Transporter
 - Caddy
 - Crafter

Durch die im Umschlag eingeklebten **Fahrzeugdaten** Abb. 1 ist sichergestellt, dass Sie jederzeit die richtigen Volkswagen Nutzfahrzeuge Original Teile® in Ihr Fahrzeug einbauen lassen können. Außerdem ist dadurch festgelegt, welche Service-Art für Ihr Fahrzeug infrage kommt.

- Im Serviceplan wird die **Erstzulassung** oder das **Auslieferungsdatum**, die **Übergabe-Inspektion** und damit der Beginn der Gewährleistung für Ihr Fahrzeug bestätigt.
- Der Serviceplan sagt Ihnen, wann welcher Service durchgeführt werden muss. Da die durchzuführenden Tätigkeiten von Fahrzeug zu Fahrzeug variieren, können die fahrzeugindividuellen Tätigkeiten beim Fachbetrieb erfragt werden.
- Ihr Fachbetrieb dokumentiert im Serviceplan alle durchgeführten Wartungsarbeiten.
- Damit Sie den Serviceplan immer zur Hand haben, wenn Sie ihn brauchen, sollte er im Bordbuch aufbewahrt werden.
- Bitte denken Sie auch daran, den Serviceplan beim Verkauf des Fahrzeugs dem nächsten Besitzer mitzugeben.

Hinweise zum Serviceplan



WARNUNG

Unzureichender oder kein Service und das Missachten der Service-Intervalle kann zum Liegenbleiben im Straßenverkehr, zu Unfällen sowie schweren Verletzungen führen.

- Instandhaltungsarbeiten beim Fachbetrieb durchführen lassen.
- Betriebsanleitung beachten.



HINWEIS

Volkswagen Nutzfahrzeuge ist nicht verantwortlich für Schäden am Fahrzeug, die aufgrund von minderwertigem Kraftstoff, falscher Ölnorm, unzureichendem Service oder mangelnder Teileverfügbarkeit entstehen.



Regelmäßige Instandhaltungsarbeiten am Fahrzeug dienen nicht nur der Werterhaltung des Fahrzeugs, sondern tragen auch zur Betriebs- und Verkehrssicherheit bei. Lassen Sie deshalb Service-Arbeiten gemäß den Vorgaben der Wartungstabellen durchführen. Ihr Fachbetrieb berät Sie gern.

Informationen zu den Betriebsbedingungen

Die vorgegebenen Service-Intervalle und -Umfänge sind grundsätzlich auf **normale Betriebsbedingungen** abgestimmt.

Bei **erschwerter Betriebsbedingungen** ist es notwendig, einige Wartungsarbeiten bereits vor Fälligkeit des nächsten Service bzw. zwischen den angegebenen Service-Intervallen ausführen zu lassen.

Erschwerter Betriebsbedingungen sind unter anderem:

- schwefelhaltiger Kraftstoff,
- häufiger Kurzstreckenverkehr,
- längerer Leerlauf des Motors, z. B. Taxi,
- Betrieb im unwegigen Gelände,
- Betrieb in Gebieten mit starkem Staubanfall,
- häufiger Anhängerbetrieb,
- überwiegender Stop-and-go-Betrieb, wie er z. B. in der Stadt vorkommen kann, und
- überwiegender Winterbetrieb.



Service-Nachweis 1

Ja / Nein, durchgeführt wurde:	Ja / Nein, Wechsel von:
<input checked="" type="checkbox"/> Ölwechsel-Service	<input checked="" type="checkbox"/> AdBlue®
<input checked="" type="checkbox"/> Inspektion	<input type="checkbox"/> Bremsflüssigkeit
<input checked="" type="checkbox"/> mit Motorölwechsel	<input type="checkbox"/> Dieselmotorschwefel
<input checked="" type="checkbox"/> mit erweitertem Inspektionsumfang	<input type="checkbox"/> DSG®; Getriebeöl
<input checked="" type="checkbox"/> LongLife Motoröl verwendet	<input type="checkbox"/> Haldekupplung: Öl
<input checked="" type="checkbox"/> Karosserieprüfung	<input type="checkbox"/> Luftfiltereinsatz
<input checked="" type="checkbox"/> Reparaturempfehlung	<input type="checkbox"/> Staub- und Pollenfiltereinsatz
<input checked="" type="checkbox"/> Kundenwunsch (auch auf dem Auftrag vermerken)	<input type="checkbox"/> Zahnriemen
Service durchgeführt am: 23.1.18	<input type="checkbox"/> Zündkerzen
bei km-Stand: 19631	<input type="checkbox"/>
Rechnungsnummer:	<input type="checkbox"/>
Service durchgeführt von:	LongLife Mobilitätsgarantie:
	
Stempel des Volkswagen Nutzfahrzeuge Partners	Stempel des Volkswagen Nutzfahrzeuge Partners

Ihr nächster Service-Termin nach Service-Intervall-Anzeige

Welcher Service/Zusatzumfang ist als nächster erforderlich?

.....

am (Datum):
 oder
 bei (km-Stand):

Dokumentation der Karosserieprüfung



Abb. 3 Prinzipdarstellung: Gilt für alle Fahrzeuge und Karosserieformen.

Ihr Fachbetrieb markiert in → Abb. 3 beschädigte Teile durch folgende Symbole!

- ★ Kratzer
- Beule/Delle
- △ Lackschaden

Mängel festgestellt?	Ja: <input type="checkbox"/>	Nein: <input type="checkbox"/>
Beschreibung der Mängel:		
Stempel des Volkswagen Nutzfahrzeuge Partners		

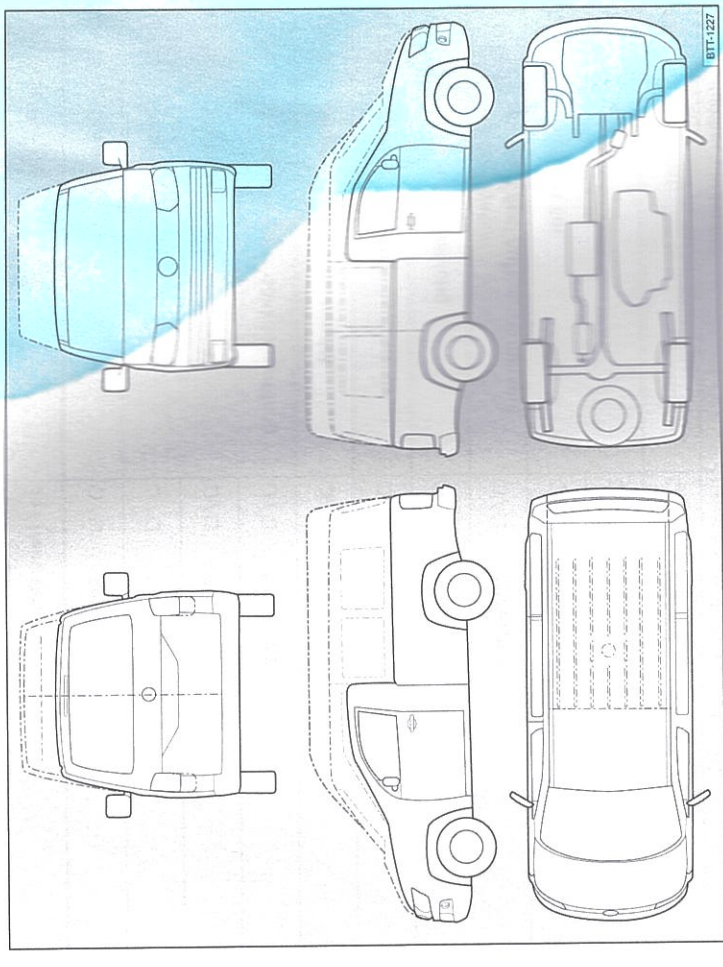
5600127015A